

Vodnik za Vzpon

Eric Keller

Slovenski

Peta izdaja 2023

Javna domena

Indeks

- 0.1. Vodnik za Vzpon — 5. izdaja - Kazalo
- 0.2. Vodnik za Vzpon — 5. izdaja - Predgovor
- 1.1. Vodnik za Vzpon
- 2.1. Prvi koraki
- 2.2. Ciscenje - obicajno in vecje
- 3.1. Kajje peta dimenzija
- 3.2. Ali voda v duhovnem svetu res tece
- 3.3. Pretok vode
- 4.1. Od konkretnih predmetov do sveta idej
- 4.2. Izvedba sprememb
- 4.3. Trd oreh zvestoba in nezvestoba
- 4.4. Kaj povzroca nezvestobo
- 5.1. Orodja za meddimenzionalno komunikacijo
- 5.2. Udarno nihalo
- 5.3. Testiranje misic
- 5.4. Yi-Jing
- 5.5. Lucidne sanje
- 5.6. Interaktivne meditacije
- 5.7. Telepatija
- 6.1. Duhovno zdravljenje
- 6.2. Sile ci za zdravljenje
- 6.3. Dolgorocne perspektive zdravja
- 7.1. Povzdignjeno zivljenje v vrtincu
- 7.2. Izven vrtinca
- 8.1. To je mogocel

Predgovor k 5. izdaji

To je spet čudovit trenutek.

Pred nekaj meseci sem prejel predlog, da bi spletno stran **12. Stopnje** in ta **Vodnik za Vzpon** prevedel v različne jezike. Očitno je 12. raven ocenila, da je naše gradivo deležno povečanega zanimanja. Zato sem se zakopal v delo in ugotovil, da je to težje, kot sem si predstavljal. Veliko tega gradiva zahteva zelo občutljivo izražanje in najti pravi odtenek je bil pogosto precejšen izziv. Upam, da sem zdaj povsod našel najboljše fraziranje.

V primerjavi s četrto izdajo se ni spremenilo veliko bistvenega gradiva. Večinoma gre za manjše popravke. Le ena večja sprememba je bila v poglavju 7.2, ki jo je bilo treba temeljito premisliti.

Z najboljšimi željami vsem,

junij 2023 do junij 2024, Eric Keller

Predgovor k 4. izdajih

Piše se poletje leta 2022 in nasmeh mi prehaja cez obraz, ko se lotevam revizije te, cetrte razlicice "Vodnika za Vzpon".

To je prva razlicica po Kovidu. Prihaja k vam po dveh razburkanih letih, ki sta pretresli ves svet. Ena glavnih sprememb je bila, kako doživljamo in razumemo duhovnost.

Duhovne zadeve so bile tradicionalno v domeni posebne skupine ljudi: duhovnikov, duhovnikov, šamanov itd. -- imajo številna imena. Leta 2008 pa je bila sprejeta pomembna odlocitev, da se vrata 12. ravni odprejo širši javnosti. To se je zgodilo na generalni skupščini 12. ravni.

Prvi korak je bila priprava terena. Kaj pomeni živeti duhovno vsak dan? In kaj pomeni 12. duhovna raven?

Brez moje vednosti sem bil izbran za enega od petih kandidatov za to nalogo. Vsi smo morali napisati uvod v Vzpon. Drugih nisem poznal. Vsi smo se lotili naloge in očitno smo vsi dokoncali ta uvod. Še vedno ne vem, kdo so bili drugi Vzpon.

Zacel sem pozno, ker sem se nekaj let prej upokojil s profesorskega mesta na univerzi v Lozani. Po tridesetih letih neprekinjenega in zelo stresnega poucevanja sem bil popolnoma izcrpan. Potreboval sem nekaj casa, da sem se zbral. Toda pocasi, okoli leta 2013, sem zacutil notranjo potrebo, da zacnem zbirati in zapisovati svoje misli za svoj "Vodnik za Vzpon".

Od samega zacetka sem vedel, da potrebujem strogega urednika, ki bi me lahko spravil v red, ce bi zašel s poti. Že vec let sem v sebi cutil občutek nevidnega vodnika. Prihajal je k meni v sanjah in v nekaj meditacijah. S pomocjo jasnovidca sem ugotovil, da je to pravzaprav moja prejšnja inkarnacija, ki je živela pred približno 1800 leti v Rimskem cesarstvu. Ime mu je bilo Melkiades.

To je postavilo temelje. Med letoma 2013 in 2016 sem pisal "The Melkiades Ascension Blog". Zase sem uporabljal psevdonim "Melki", za svoj Višji jaz pa "Melkiades". Melkiadesov blog o vnebovzetju je bil do leta 2018 objavljen v elektronski obliki na naslovu "Melkiades.com", in sicer v dveh zaporednih razlicicah.

Sedanja različica ni sodeloval en kritični urednik, temveč jih je bilo več. Najpomembnejši je nadangel Mihael - da, tisti z mecem --, ki se je ravno oglasil, ko sem sedel, da bi napisal ta uvodnik. Vsekakor želi biti del uredniške ekipe. Sedanja različica je za to izdajo posodobljena in razširjena, glede na naše pomembno bralstvo v Španiji in Latinski Ameriki pa je prevedena tudi v španščino.

Leta 2020 sem bil na svoje veliko presenečenje izvoljen v 12. duhovno raven. Ta dogodek še vedno razumem. Moje razumevanje duhovnih zadev se je očitno razširilo. Ponovno bom preučil in po možnosti obogatil ter niansiral zamisli, ki so bile vključene v prejšnje tri različice. S tem se bo morda zasidralo še globlje razumevanje duhovnih zadev.

Moji zapisi temeljijo na osebnih izkušnjah in razmišljanjih, vendar nimajo pretenzije, da bi predstavljali kakršne koli univerzalne resnice. So zgolj zbirka mojih zasebnih mnenj. Čeprav imam pooblastilo 12. ravni za objavo tega "Vodnika za Vzpon" kot del te zbirke 12. ravni, ti zapisi nikogar ne izključujejo.

Preberite druge Vodnike za Vzpon in jih primerjajte. Na poti vzpona se vsi vedno več naučimo.

julij-avgust 2022, Eric Keller

1. Vodnika za Vzpon

Avtor: Eric Keller

Enostaven priročnik za vnebovzeto življenje

Javna domena – peta izdaja 2023

Glavne teme tega zvezka so:

- **Razvoj in razširitev naše zavesti v Vnebovzetju:**
Kako se vnebovzeto življenje razlikuje od "občajnega tridimenzionalnega bivanja" in kaj to pomeni za naše vsakdanje življenje.
- **Meddimenzionalna komunikacija:**
Kako komunicirati s svojim notranjim jazom.
- **Duhovno zdravljenje:**
Kako uporabiti svoje vnebovzete moci, da nas pripeljejo do bolj zdravega psihološkega in fizičnega stanja.
- **Življenje v povzdignjeni dimenziji:**
O obetavnem okolju našega vzvišenega sveta.

Ali je življenje v povzdignjeni dimenziji za vas? Ali pa že doživljate vnebovzeto življenje?

Preberite si in preverite, kje se nahajate. 3D je bil prostor za uspeh, uspešnost in zaslužek. Vnebovzeto življenje je kraj razumevanja, prijetnih čustev, veselja in sodelovanja pri skupnih dejanjih. Kje bi raje bili?

V obeh? Tudi to je mogoče. Smo v počasnem prehodu in obstaja prostor za oboje. Opustite nekaj stvari in naredite več prostora za nekatere druge.

Ta knjiga je bila napisana pocasi, poglavje za poglavjem, pod štirimi zgoraj navedenimi naslovi. Nastajanje knjige ni bilo linearno. Nekatera poglavja so nastala pred casom, nekatera pa so se pojavila kot nove misli iz obstoječega gradiva.

Gradivo je v knjigo prihajalo skladno z mojim razvojem. Ko so se mi porodile misli za to knjigo, sem jih zapisal, razmislil o njih in poskrbel, da so sledile logicnemu razvoju. Nato sem vrsto misli temeljito izpopolnil. Ko je bilo zaporedje zares zaokroženo, sem ga postavil tja, kjer se mi je zdelo, da je primerno za knjigo.

Scasoma je po koščkih postala prava knjiga.

Ali bo celotna zgodba kdaj objavljena kot tiskana knjiga? To ni pomembno. Veliko bolj pomembno je, da mnogi od nas o teh zamislih začnejo razmišljati takoj. Bolj ko bomo sodelovali v razpravi in bolj ko bomo preizkušali in sprejemali nove in ustreznejše koncepte, bolje bo za vse nas.

Kje ste zdaj?

Ali verjamete, da imate dušo?

Verjamem, da imam dušo.

Spoznali ga boste cez trenutek na naslednjih straneh.

Pred tem pa mi dovolite, da vam zastavim nekaj vprašanj.

Ste že kdaj dobili odlično novo zamisel,

pa niste vedeli, kako jo uresniciti?

Ste bili kdaj v veliki nevarnosti, pa ste se nenadoma rešili?

Ste kdaj v sebi slišali glas, ki vam je povedal,

kako se rešiti iz težke situacije?

Morda je bil to notranji vodnik, nekdo,

ki vam želi pomagati.

To je lahko vaš višji jaz.

Pridite z nami. Povedal vam bom,

kako sem spoznal svojo dušo, svoj Višji jaz.

1.1. Zacetki

Melkiades je moj Višji Jaz. Jaz sem Melkij, moj materialni Jaz, clovek s telesom in racunalnikom. Melkiades in jaz skupaj pišemo ta blog.

Moj odnos z Melkiadom je nekoliko poseben, saj se vsak dan "pogovarjamo" drug z drugim. Postavljam mu vprašanja in dobivam jasne in jasne odgovore. Lahko mi pokaže videnja in lucidne sanje, da bi mi nekaj razložil ali me naucil nove ideje. Ce mu postavim resna vprašanja, dobim resne odgovore. Nekajkrat se je z mano tudi šalil. Melkiades je kot tisti dragi stric, ki ste ga imeli, ko ste bili mladi. Je dober prijatelj, seveda pa je milje pred tabo in te lahko veliko nauci.

Rad bi, da spoznaš Melkiadesa. Seveda ti ne morem pokazati njegove slike in ti lahko povem le to, kar dobim od njega. Ko se pogovarjam z njim, je videti kot normalen clovek. Ocitno ve, kaj pocnem in kaj mislim. Razume naše cloveške omejitve casa in sredstev ter predlaga rešitve, ki se ujemajo z našim vsakdanjim življenjem.

Vendar ni samo še en Melki. Je bolj konservativen od mene. Ceprav sem iskren, nikoli nisem živel posebej sveto življenje. Imel sem svoje ljubezenske afere in jedel sem kot vecina ljudi, ne da bi se prevec oziral na sestavo hrane, herbicide in aditive. Imel sem nekaj pretencioznih obdobij in nisem "ekološki cudak".

Nasprotno pa so Melkiadesovi predlogi glede hrane in življenjskega sloga precej varcevalni. Ne le, da želi, da varcujem z denarjem in odpravljam odpadke, ampak je tudi odlocen zagovornik bio, zdrave hrane in alternativnih pristopov v medicini. Morda je najpomembneje, da želi, da se umaknem iz središca pozornosti, da svoje delo opravljam preudarno in brez pretvarjanja. Na primer, za zdaj naj ne bi imel nobenih javnih razprav.

Odkar sva z Melkiadesom pred nekaj leti zacela resno razpravljati, sem šel skozi nekaj prekvalifikacij.

Vzemimo to vprašanje hrane. Rad imam dobro in okusno hrano in ne maram pripomb, kot so "ti bi moral jesti to in ne tega". Melkiades me je postavil pred "trdne dokaze". Postavil me je v položaj, v katerem sem moral naleteti na informacije o hrani, prekomerni telesni teži, aditivih, boleznih in svojem zdravstvenem stanju. To ni bilo lahko. Melkiades mi je pokazal, da se je treba še zelo veliko nauciti. Ne le, da je mojo pozornost usmeril na zaskrbljujoco stanje podhranjenosti in zdravja v naši družbi, ampak je tudi vztrajal, da moram bolje skrbeti zase in da moram informacije posredovati drugim.

Melkiades in klan

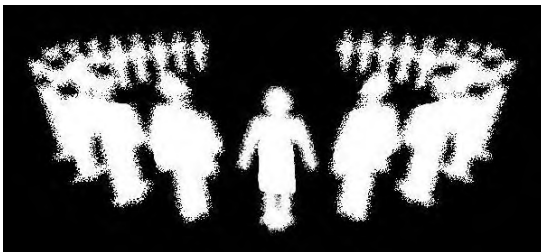

Ko se zacneš z nekom pogovarjati, ga scasoma želiš spoznati. Zato sem nenehno prosil, da bi se z Melkiadesom osebno srečal. Nekaj casa ni bilo odziva. Potem pa se je nekega vecera to nepricakovano zgodilo.

Meditiral sem o nicemer posebnem, samo cistil sem si misli. Nenadoma sem zacutil, da zapuščam Zemljo. To se mi še nikoli prej ni

zgodilo in bil sem navdušen. Odletel sem v vesolje in svet okoli mene je postajal vse bolj crn. Pod menoj sem videl Zemljo, ki se je umikala v sončni svetlobi. Bil sem navdušen, raztegnil sem se in potoval skozi crnino.

Ko sem prehajal v vesolje in se spraševal, kam pravzaprav grem, sem zagledal obroc moških v belih oblacilih, ki so stali v tricetrinskem krogu. Približal sem se in razumel, da je

to moja dušna družina. To je bil moj klan. Nekje na levi strani obroca sem našel naravno mesto med njimi.

Vsi so bili tihi in precej slovesni. Na tem prvem srečanju so bili vsi moški¹. Stali so tam, sijoci v svojih belih oblačilih, in se niso kaj dosti premikali. Opazil sem, da imam zdaj tudi sam na sebi belo, svetlečo obleko. Na dnu kroga je stal "šef". Pogledal sem proti njemu in bilo je nezmotljivo. Bil je nekoliko nižji od mene (jaz sem srednje velik). Stal je naravnost in projiciral svetlo in jasno svetlobo, močnejšo od svetlobe, ki sem jo videl odsevati na zemlji, in močnejšo od svetlobe drugih članov klana. Na obeh straneh je bilo nekaj prostora. Clani so se od njega držali v spoštljivi razdalji. Cutil sem moc, jasnost in modrost, ki so izhajali iz njegovega močnega majhnega telesa.

Ozrl sem se naokoli. V tem krogu nas je bilo poleg Melkiadesa še 33. Nekateri so bili višji od mene, nekateri nižji. Zacutil sem, da nekateri živijo v drugih dimenzijah in da trenutno niso vsi na Zemlji. Ostali smo toliko casa, da so naredili skupinsko fotografijo. Nicesar nismo povedali. Zame pa je bilo izjemno zadovoljstvo vedeti, da me podpira celoten klan in moj višji jaz.

Vse to se je zgodilo leta 2011. Od takrat sem odprl to spletno stran in si mocno prizadeval, da bi si razjasnil, kdo in kaj v resnici je "Višji jaz". Kaj sem odkril, boste izvedeli, ko boste prebrali te strani.

Vnebovzetje

Približno sredi leta 2012 sem doživel še eno pomembno izkušnjo.

Bil sem v lucidnih sanjah in videl sem se, kako z mnogimi drugimi ljudmi hitim po velikem, navzgor nagnjenem hodniku. Nenadoma sem slišal, kako mi je Melkiades z leve strani rekel: "Zdaj se dviguješ. Pohiti z drugimi." Nisem okleval in naredil sem, kar mi je bilo receno.



Vendar me je ta izkušnja prebudila. Odšel sem k racunalniku in zacel zapisovati svojo izkušnjo. V nadaljevanju dneva je izkušnja zacela slabeti in rekel sem si, da je bila to le preprosta iluzija. V teh dneh vsi govorijo o vzponu in domneval sem, da sem si samo predstavljal, da se to dogaja tudi meni. Nic vec kot le pobožne želje.

Naslednjo noc se je Melkiades vrnil k meni. "Spraševal si se, ali si se res povzdignil," mi je rekel. "Ja, in jaz sem se spraševal?" "Ja, dvignil."

"In kako lahko nekoga izbereš med vsemi milijardami ljudi na Zemlji?" "Oh, to je zelo preprosto. Vsakdo ima svojo številčno kodo. Tvoja je bila 8080, torej si bil pripravljen na povišanje." "Zakaj pa ne 8888?" "Koda 8888 je rezervirana za nekatere res izjemne duše, kot sta Mozart ali Einstein. Dodatne številke označujejo, kaj so dosegli. Toda 8080 je ravno pravšnja za vaše povzdignjenje."

Pustil me je tam, kjer sem se praskal po svoji duhovni glavi. Toda vesel sem bil novice, da sem zdaj zagotovo v novem svetu. Tridimenzionalni svet mi je šel že malo na živce.

Toda kaj ta vnebovzeti obstoj v resnici pomeni zame? Je to le nekakšna duhovna govorica?

¹ Na poznejšem srečanju sem spoznal nekatere razlike med družinami duš. Na prvem srečanju sem spoznal le svoje neposredne moške sorodnike. V drugi viziji pa sem srečal veliko bolj raznoliko dušno skupino, ki je vključevala osebe vseh mogočih opisov, moške, ženske, odrasle vseh starosti in tudi otroke, skupaj več kot 30 oseb.

Pomislil sem, da imajo verjetno tudi mnogi drugi podobna vprašanja, zato sem Melkiadesa vprašal, ali naj na tej spletni strani začnem pisati blog o svojih novih izkušnjah. Njegov odgovor je bil navdušen. Ko sem videl, kako zadovoljen je, sem ga vprašal, ali naj blog pišem skupaj z njim. Spet sem videl veliko navdušenje. To me je spodbudilo, da sem se odločil zapisati to zgodbo.

Obljuba o zahtevnem sodelovanju

Melkiadesu sem povedal, da bom pred pisanjem vsakega bloga prisluhnil njegovim predlogom in da bom potem preveril, ali zapisano gradivo ustreza njegovi nameri. Povedal sem mu, da se bom zelo potrudil, da bom pravilno pridobil in razumel njegove namere in spodbude.

Poleg tega sem obljubil, da bom skušal k temu podvigu prispevati čim boljše znanstveno razumevanje. Ob popolnem spoštovanju velikega in zahtevnega zanimanja bralcev bom poskušal biti čim bolj jasn, logično zahteven in koherenten, obenem pa bom ostal odprt za nove informacije.

V zameno mi je dal lucidne sanje, heksagrame Yijing in informacije prek nihala, mišicnih testov, sinhronosti in močno okrepljene intuicije. Scasoma se je jasnost sporočil izboljšala, nesoglasja med različnimi viri pa so skoraj izginila.

O teh različnih metodah se velikokrat navzkrižno preverjam. Zlahka se je namrec zavajati in se ujeti v določeno razlago. Pomembno

je, da sporočilo ostane zelo jasno, ceprav je morda presenetljivo za naš 3D um.

V sodelovanju z Melkiadesom cutim moc in zaupanje. Kolikor lahko recem, se zdi tudi Melkiades zadovoljen z našim skupnim prizadevanjem.

Upam, da vam bo to v zanimanje in pomoc.

2.1. Prvi koraki

Dobrodošli. Ste med prijatelji.

Ce ste se že povzpeli, to preprosto cutite. Obcutili boste notranjo radost. Težave, ki so vas dolgo spremljale, so zdaj odpadle. Bolecina je izginila. Nenadoma se v sebi pocutite ciste.

Ce ste tik pred tem, da se povzdignete, se boste morda pocutili stresno ali neprijetno, celo slabo. Veliko ljudi se pocuti nerazumljene in napacno interpretirane s strani prijateljev, partnerjev ali družine. Morda se pocutite nezadovoljni s svojim delom ali s svetom na splošno. Morda boste neredno spali in morda boste celo slabega zdravja.

Trenutno ste lahko zmedeni. Deli vašega telesa se lahko za nekaj minut ali dni pocutijo cudno. Vaše telo bo morda potrebovalo ponovno prilagoditev, in to vec tednov. Toda...

1. **Ne skrbite.** Poišcite mirne trenutke. Vnebovzetje prinaša mir in jasen um. Scasoma bosta nezadovoljstvo in zmeda naredila prostor veselju, zadovoljstvu in okrevanju.
2. **Opustite jezo.** Izvedite meditacijo, v kateri prosite za odpušcanje vseh okoli sebe. Prosite, da vam je odpuščeno za to, kar ste storili, ko stvari niso šle v redu. Nato zacutite mir, ki vstopi v vaš um. Nato se dobro naspite. Kot pravijo duhovni vodniki, "prilagodite se višjim vibracijam".
3. **Nicesar ne izsiljujte.** Vnebovzetje pride, ko si vaše notranje stanje zaželi, da bi prišlo. Pride ob svojem casu in ne takrat, ko si vi želite, da bi prišlo. Zato preprosto zacnite s cišcenjem notranjosti. Prosite za odpušcanje in odpustite drugim, nato pa z zaupanjem pocakajte. Stvari bodo prišle k vam.

V prihodnjih dneh in tednih se cim vec naspite. Ko se pocutite utrujene, sprejmite dejstvo, da ste utrujeni, in preprosto zaspite. Povzdigovanje je proces rasti in vaše telo potrebuje spanec, da se prilagodi novemu stanju.

Vstopili ste v povzdignjenje

Mnogi ne vedo, da so se dejansko povzdignili. To lahko ugotovijo po tem, kako se notranje pocutijo. Morda boste odkrili, da se zdaj pocutite povsem drugace kot pred nekaj meseci in leti.

Najpomembnejše je, da je jeza izginila, frustracije ni vec in da se je zacela širiti nekakšna modra empatija.

2.1. Živite svoje življenjske lekcije

Ko v sebi zacutite to novo vnemo, je vaša naravna reakcija, da vsem poveste, da ste zdaj na novi in zlati poti.

Zadržite se.

Moji vodniki mi pravijo, da je to nevarno obdobje. Zlahka se zgodi, da boste mislili, da ste zdaj gospodar sveta. Ko so mi prvic povedali, da sem v procesu vnebovzetja, sem odšel domov, se pocutil vzvišeno in vozil precej prek omejitve hitrosti. Na sreco me niso ujeli.

Sprostite se. Umiri svoje konje.

Na vnebovzetje se pripravljate že dolgo casa. Zdaj je cas, da vse to ucenje uporabite pri delu.

Nekaj življenjskih lekcij

Zdaj je pravi čas, da uporabite svoje življenjske lekcije.

V mojem primeru sem se naučil, da naj prevzamem **le toliko odgovornosti naenkrat** in da ima delovni dan svoj konec. Naučiti sem se moral, da po dobrem in poštenem delovnem dnevu spremenim tempo in počnem nekaj drugega.

Ali moram to poglavje končati še danes zvečer? Ali pa ne bi smel preveriti svojih gospodinjskih obveznosti in preživeti nekaj časa s svojim partnerjem?

Druga življenjska lekcija je bila, da **so lahko drugi ljudje zelo različni od mene**. Kar doživlja moj partner, ni nujno enako temu, kar doživljam jaz. Kar doživlja moj sodelavec v službi, se lahko precej razlikuje od tega, kar doživljam jaz. Zdi se samoumevno, vendar se je treba še dodatno potruditi, da vidimo stvari z njihove perspektive.

Obstaja na stotine pomembnih življenjskih lekcij. Morda imate svoj seznam. Če ne, je dobro, da naredite seznam svojih življenjskih lekcij. Nato jih sistematično uporabljajte.

Moja najpomembnejša življenjska lekcija

Moja najpomembnejša lekcija pa je bila, **da sem se naučil sodelovati s svojimi duhovnimi vodniki**. Ko se sprašujem naokoli, ta pristop uporablja zelo malo ljudi. Toda to je očitno najpomembnejša naloga, ki se jo je treba naučiti v času vzpona. Če iz tega poglavja odnesete le eno lekcijo, naj bo to ta.

Zakaj sodelovati s svojimi duhovnimi vodniki?

Velikokrat vedo bolje. Pogosto vidijo stvari drugače. Lahko zaznajo nove priložnosti za vas. Lahko vam pomagajo. Zaceli vas bodo vidno podpirati.

Kako sodelujete s svojimi vodniki?

Na začetku to ni bilo očitno. Noben vodnik ni nikoli pristopil k meni in rekel: "Hej, zakaj ne bi delal z mano, pokazal ti bom, kako!"

Moral sem vprašati. Resno, in moral sem vztrajati pri njih: "in ne laži"! Na koncu vam bodo odgovorili, če boste resni in vztrajni.

Vodici so vedno tam, nenehno, ceprav tega sprva ne veš.

Prvi znaki

Ko dobite prve znake, jih zavestno upoštevajte. Ste nenadoma globoko zadihali? Se je okoli vas zgodil presenetljiv dogodek? Nepojasneni zvoki?

Preverite. Postavljajte enako resno vprašanje, dokler ne dobite jasnega odgovora. To lahko traja več dni.

Vključite se v pogovor

Zdaj ugotovite, ali so bili njihovi predlogi odlični in zanesljivi.

Ce je tako, ste pripravljeni, da vstopite v pravi učni odnos. To je prava izhodiščna točka.

Najpomembnejši del je, da se naučim *komunicirati* s svojimi vodniki.

Z branjem in z eksperimentiranjem sem ugotovil, da lahko postavljam vprašanja in prejemam odgovore prek neprekinjenega toka informacij. Ta tok informacij se giblje skozi lucidne sanje, kanaliziranje, posvetovanje z nihalom, posvetovanje z Yi-Jingom, mišične teste itd. itd.

Moral sem zaceti poslušati. Tega ni težko narediti, glavna težava je bila verjeti, da je to res mogoče, in opraviti vse preizkuse, da bi ugotovili, ali lahko temu viru informacij res

zaupate.

Dokazi

V mojem primeru so dokazi trajali več let, da sem jih dosegel. Potreboval sem obsežne dokaze, da sem res prejemal lekcije z druge strani. V drugih delih tega zvezka bom navedel številne primere, kako se je to zgodilo. Veliko časa sem potreboval, da sem našel informacije, jih preizkusil in se preprical, da ta komunikacijski kanal dejansko deluje, in kar je še pomembneje, da je zanesljiv.

Ko sem začel vse informacije združevati, sem ugotovil, da je delo in življenje v tem stalnem dialogu z "drugo stranjo" resnično povsem nov način življenja. To je moja oblika vnebovzetega načina življenja. Zelo se razlikuje od običajnega, vsakdanjega tridimenzionalnega življenja. In to je tisto, kar želim deliti z vami.

Zaupanje

To nas pripelje do našega glavnega cilja.

Ko vstopite na to pot, ne morete več goljufati ali se pretvarjati. Gre za iskrenost do dna srca, kar pa ne bo vedno lahko.

Sistematično delo s svojimi vodniki vam daje samozavest.

Cutite, da ste na pravi poti, da niste sami, da ste dobili pomoč. To je prvi korak k srečanju s svojo dušno skupino. Dolgoročno boste z njimi sodelovali veliko več, da bi pomagali širiti tolažbo in mirno sobivanje po svetu in vesolju.

Če ste se nedavno povzpeli, samo uživajte v novem občutku samozavesti, ki raste v vaši notranjosti. Zrasli ste, močnejši ste, bolj zdravi in uživajte v novih in močnejših vezeh z duhovnim svetom. Preprosto bodite sami in preostali svet bo opazil vašo novo notranjo moč.

[Preverjanje z nihalom: moj Višji jaz se močno strinja s tem, kar je bilo tu zapisano. Moje gibanje nihala razlikuje med "močno se strinjam", "strinjam se", "ne strinjam se", "močno se ne strinjam" in "neodločen". Pri tem je bilo "močno se strinjam".]

2.2. Čiščenje – "občajno" in "vecje"

Ko prvic vstopite v vnebovzeto življenje, si želite teči ven in raziskovati. Kaj je tako drugačnega? O čem vsi govorijo? Zakaj vse to navdušenje?

Toda Melkiades mi je rekel: "Ustavi se, nikamor se ti ne mudi. Zdaj je čas, da staro trpljenje pustiš za seboj. To je proces čiščenja. S čistim umom vstopite v povzdignjeno življenje in se osvobodite starih, bolečih in nekoristnih spominov."

In kot pogosto se mi je v lucidnih sanjah prikazal slikovit odgovor.

Lucidne sanje

Bil sem v necem podobnem vzporednem svetu. Vse se je odvijalo v crno-belem filmu s finimi odtenki sivine. Barv ni bilo.

Moji sodelavci so eksperimentirali z nekim novim magnetnim materialom. Razvili so veliko magnetno tkanino. En konec je bilo mogoče prilepiti na eno stran sobe, drugi konec pa na drugo stran.

Prosili so me, naj to naredim, in ugotovil sem, da je material lahek. Dokaj trdno se je prilepil na kovinske pritrdilne elemente na stenah. Stal sem na stolčku in zaslon priklopil na obe strani velike dvorane. Zdaj je bil manjši del ob vratih locen od večjega dela dvorane.

Simbolika je očitna. Del ob vratih, tj. moje prejšnje 3D življenje, je bil zdaj locen od mojega večjega vnebovzetega obstoja.

Sanje so se nadaljevale z drugim delom.

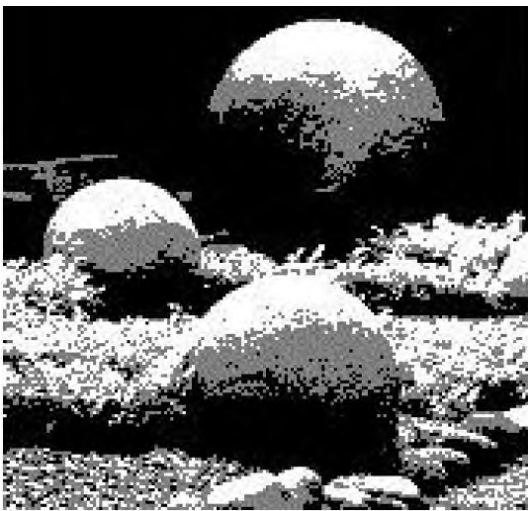

Moji sodelavci -- ki sem jih bežno poznal še iz univerzitetnih časov -- so živeli v bližini velikega jezera. Iz podobnega, cvrstega magnetnega materiala so izdelali ogromne kamne v velikosti cloveka, ki so bili ograde. Kamni so se odpirali na stran in ljudje so se lahko ugnezdili vanje.

Od dalec je bilo videti kot skupina velikih okroglih kamnov, naravno razporejenih po odprtem polju pred gozdom. Videl sem mlado žensko, ki se je v takšno ogrado zatekla na stran, kot da bi bila maternica. Ko je zaprla plasticna zunanja vrata, jo je bilo mogoče videti v notranjosti, ugnezdeno kot plod, ki leži na hrbtu v velikem kamnu.

Pogovarjal sem se z enim od udeležencev in ga vprašal, kaj počnejo. Pogovarjal se je z ljudmi okoli sebe v govoru, ki se mi je zdel mešanica cloveškega in necloveškega govora. Rekel je, da so v teh magnetnih ohišjih prebivalci šli skozi custveno čiščenje od vseh smeti, ki so jih nabrali na Zemlji.

Ko je govoril v necloveškem govoru, je komuniciral z višjimi bitji, ki so mu pomagala.

Takrat sem razumel, da sem v lucidnih sanjah. To se mi je zdelo znano. V različnih kanaliziranih opisih posmrtnega življenja sem izvedel, da gredo duše nekaj časa po smrti skozi proces zdravljenja v necem podobnem bolnišnici. To bi lahko bil postopek čiščenja, ki sem ga opazoval.

Ko sem bil še vedno v lucidnih sanjah, sem Melkiadesa vprašal, ali naj ta proces

zdravljenja obravnavam v tem poglavju. Res je bil točno takšen njegov namen. Potem ko smo spoznali vse razvade tridimenzionalnega življenja, smo se morali zdaj očistiti. Ne moremo oditi v povzdignjeno življenje, če s seboj prinesemo vse, kar smo si nabrali v 3D-življenju. Delavci Luci in vnebovzete duše moramo najprej pozdraviti sebe, preden lahko pomagamo drugim.

Eliminisati emocije iz iskustva

Hvaležna sem bila, da sem prejela tako podroben odgovor.

Psihološko zdravljenje ima eno zelo pomembno funkcijo, in sicer odklopiti emocije iz pretekle izkušnje. Emocije so zakoreninjena v našem globokem cloveškem in živalskem obstoju. Emocije boja ali bega, custva spolnega vzbujenja in tekmovalnosti, emocije lakote in pomanjkanja, vse to se je razvilo iz živalskih in cloveških izkušenj. Mnoga emocije so koristna kot dinamiki cloveške razporeditve, medtem ko nas nekatera druga spravijo v konfliktno cikle, ki lahko trajajo več inkarnacij.

Zato je pomembno, da gremo vsi po smrti -- ali še prej, ko se vzpenjamo -- skozi temeljito očiščenje. Svojih prejšnjih izkušenj ne pozabimo -- pomembno je, da ne pozabimo, česa smo se naučili. Ohranijo se kot spomini, tako številni srečni kot tudi številni nesrečni. Upravičeno verjamemo, da so vsi ti spomini shranjeni v ogromni duhovni knjižnici (akaška knjižnica), zato se nikoli ne bodo izgubili in da lahko dostopate do vsega, kar ste kadar koli doživeli.

Pri čiščenju svoja emocije locimo od izkušnje. Spomin je še vedno prisoten, vendar je custvo zdaj svobodno. Če tega ne bi storili, bi se lahko reinkarnirali z enako jezo ali razocaranjem, kot smo ju doživeli v prejšnjem življenju. To lahko ohrani konflikt v naslednjem življenju.

Magnetno sevanje opravi čiščenje

V teh lucidnih sanjah se mi je zdelo fascinantno tudi to, da sem dobil podrobne informacije o tem, kako poteka odcepitev: z magnetizmom. To je bil magnetizem z rokovanjem z veliko magnetno krpo. V sanjah se spomnim, da me je skrbelo celo to, da bi pri sebi nosil mobilni telefon ali bil v bližini racunalnika, saj bi tako mocan magnetizem lahko vplival na napravo. Nato so mi pokazali, da so se vse te "duše" zakrile v podobna magnetna ohišja, da izolujajo svoje emotivne veze.

To sem vzel kot predlog, da to storim tudi sam. Ti so okrogli in imajo mocan pozitivni pol na notranjem obroču ter negativni pol na zunanem obroču. Ti so okrogli in imajo mocan pozitivni pol na notranjem obroču ter negativni pol na zunanem obroču. Pokretanje ovog magneta vrlo usko preko glave i kičmenog akorda dok razmišljate o suprotnom od emocionalne vezanosti očistit će emocionalnu vezu. Pri čiščenju negativne navezanosti na primer pomislite na "veselje" ali "svobodo". Postopek ponavljajte vsak teden, dokler še cutite razburjenje. Nekateri ljudje potrebujejo več mesecev, da očistijo vse svoje negativne navezanosti, drugi jih lahko očistijo že v nekaj tednih.

Hvaležen sem svojemu višjemu jazu za nenehno vodenje. Ucim se tudi, da je povzdignjenje le zacetek dolgotrajnega procesa postajanja učinkovitega delavca svetlobe.

2.2.3. Čiščenje mocnih negativnih sledi

Z vnebovzetjem opustimo negativne sledi.

Po Melkiadesu in mojih duhovnih vodnikih se vecina vseh rodi kot cista duhovna bitja. Do onesnaženja z negativnimi sledmi obicajno pride, ko vstopimo v custvene vezi z

negativnimi elementi. Včasih se to zgodi s preprostim eksperimentiranjem, veliko otrok pa je aktivno zapeljanih v negativne vezi s spolnim eksperimentiranjem ali kriminalnim vedenjem v družini ali soseski.

Nekoliko nepricakovano sem srečal simpatično mlado osebo, staro približno 20 let, in začela sva se pogovarjati. Scasoma in v nekaj mesecih mi je v drobnih koščkih razložila svojo celotno življenjsko zgodbo. Zgodba je postajala vse hujša, ko se je odvijala. V nekaj tednih se je v vseh podrobnostih razkrila celotna sistematična izsiljevalska zarota.

Pri sedmih letih jo je zapeljal oče. Pri 11 letih jo je iznakazil. Pri 14 letih jo je seznanil z drugimi dekletimi in fanti, ki so bili prav tako zlorabljeni. Pri 15 letih jo je nato uvedel v prostitucijo. Od takrat je njen oče zahteval spolno zadovoljstvo enkrat na mesec in jo prosil, naj redno hodi na delo prostitutke. Oče jo je popolnoma nadzoroval z grožnjami in placevanjem dela prihodkov od prostitucije. Pogosto jo je opominjal, da opravljanje njenih nalog nikoli ni bilo dovolj dobro. Nikoli ni uporabljal nobene kontracepcijske zaščite. Imela je že tri splave.

Zdaj je želela to vez dokončno prekiniti.

Osebe zunaj tega režima težko razumejo, kako to, da se otroci ali mladostniki, ki odraščajo v zahodni družbi, ne uprejo takšnemu mucnemu režimu. Dejansko se včasih uprejo, vendar je, kolikor vem, zelo velika verjetnost, da mladostniki ne bodo prostovoljno opustili prostitucije, ko enkrat stopijo na to pot.

Terapija

[To ni terapevtski nasvet, temveč le informativni.]

Imel sem nekaj idej o tem, kaj je treba storiti.

Pred leti sem na programu klinične psihologije na univerzah McGill in Concordia v Montrealu (1979-1983) oblikoval intenzivni program okrevanja, ki je združeval nekatere elemente globoke hipnoze z izbranimi psihosomatskimi elementi pristopa "fokusiranja" Eugene T. Gendlin¹. V naslednjih desetletjih sem to eksperimentalno tehniko uporabljal in izpopolnjeval na sebi in s približno 30 prostovoljci, ki niso placevali. Povsod je bila zelo uspešna.

Vendar tega programa nisem nikoli v celoti dokumentiral, saj sem bil zaposlen s številnimi drugimi poklicnimi nalogami. Ko pa sem spoznal, kaj se je zgodilo tej mladi ženski, sem zbral različne elemente programa in jo vodil skozi vrsto vaj, da bi ji olajšal bolečine in trpljenje.

Na tem mestu bom povzel samo terapijo, vendar si prosim oglejte tudi priloženo besedilo, ki je navedeno v zgornjem sklicu.

Ob popolnem in nežnem sprejemanju celotne doživete izkušnje prosim osebe, da pridejo v zelo custveno stanje, npr. tako, da se spomnijo vseh situacijskih dogodkov z živimi podrobnostmi. Ko se znajdejo v tem stanju, jih prosim, naj občutijo bolečino in nelagodje pretekle izkušnje v katerem koli delu svojega telesa ("osredotočanje" izkušnje).

Ta **obcuteni občutek** se dalj časa nadaljuje po vsem telesu, v vse možne predele telesa, dokler občutek bolečine, razocarjanja in/ali agonije popolnoma ne izgine. To zasledovanje občutka lahko traja tudi do pol ure, oseba pa naj ostane z bolečino in morebitnimi vizualnimi podobami, dokler bolečina ne izgine.

Nato naj si osebe predstavljajo srecen ali miren prizor ali dogodek, dokler ne zaspijo.

Stranke mi povedo, da na koncu občutijo veliko olajšanje. Po več takšnih izkušnjah skoraj

1 <https://focusing.org/sixsteps>

vsa agonija dolgorocno izgine. Ce nesreca ponovno naraste, naj se ponovno povežejo z občutenim občutkom, se z njim soocijo in ga ponovno preganjajo po telesu, dokler ne izgine.

V opisani resni situaciji bi celoten program trajal približno tri mesece in bi zahteval približno 15 fokusnih seans. Kasneje, po mesecih ali letih, se lahko pojavijo nadaljnji boleci dogodki in potrebne so dodatne seanse osredotocanja.

Kam zdaj?

Upajmo, da je najhujša agonija za nami in da se lahko posvetimo vprašanju, kaj lahko storimo v zvezi s tem velikanskim nacrtom suženjstva in izsiljevanja. Ste že razmišljali o tem, kaj je šlo v našem svetu tako strašno narobe, zlasti v primeru prostitucije, suženjstva in trgovine z ljudmi?

Ali lahko sploh kaj storimo?

Odgovarjam odlocno: da, lahko storimo veliko. Veliko vec, kot sem si kdajkoli mislil, da je mogoce. To je postalo zelo pomembno, saj so dogodki z dolgorocnimi posledicami za vse cloveštvo tik pred tem, da v nekaj naslednjih letih preidejo v ključne faze. Veliko lahko prispevamo k izboljšanju sveta.

[Z nihalom sem ponovno vprašal svoj Višji jaz, ali sem pravilno ujel njegovo namero. Ponovno sem dobil "mocno soglasje". Nasmehnil sem se, ker je v vsakdanji rabi "mocno strinjanje" precej redko.]

3.1. Kaj je peta dimenzija?

Malce po naključju smo se povzpeli. Vsaj tako nam pravijo.

"Ja, morda," boste morda rekli, "ampak jaz tega ne vidim. Svet se mi zdi še vedno zelo podoben tistemu, ki je bil prej."

Prav. Naj vam povem neumno zgodbo, ki natančno ponazarja vaše stališče.

Dva avstralska domorodca sta lovila ribe v Torresovi ožini, ko je leta 1606 na ladji Duyfken priplul nizozemski pomorščak Willem Jansoon. Willem ju je poklical: "Mi smo Nizozemci in prišli smo odkriti Avstralijo!" Aboridžini, ki jim je bilo od Boga dano razumeti nizozemščino, so bili prijetno presenečeni, veslali so domov in svojim ženam povedali: "Nizozemci so pravkar odkrili Avstralijo! Zdaj lahko naše ribe zamenjamo za nizozemski sir!" Žene, ki niso bile navdušene, so jim grobo odgovorile: "Nehaj, prinesi ribe, ogenj je prižgan in lacna sem."

Svet ni za vsakogar videti drugače, samo zato, ker morda mislite, da obstaja peta dimenzija. Še vedno je videti enako, dodali smo le novo hipotezo.

Avstralija -- 250 let dolga hipoteza



Slika 1. Zemljevid Nicolasa Desliensa (1566). Wikipedija.

Ali je Jansoon, ko je prvič opazil šibko crto na južnem obzorju, vedel, da je to cela celina? Ne, morda je slišal nekaj zgodb, vendar ni mogel biti prepričan. Pol stoletja pred tem so Portugalci v Evropi spletli nekaj takih niti, ki so bile vključene v zemljevide Dieppe (slika 1).

Toda evropska javnost je bila prepričana, da je spodaj spodaj res cela celina, šele ko je Matthew Flinders ob koncu 17. stoletja obkrožil Avstralijo. Med prvo slutnjo in zanesljivo potrditvijo je bilo ogromno 250 let (1550-1800). Ves ta čas je bila Avstralija za večino Evropejcev le *hipoteza*. Natančneje, bila je hipoteza, ki je zelo počasi rasla od govoric prek močnih slutenj in zelo verjetne resničnosti do potrjenega dejstva.

Nic nenavadnega -- to je običajna pot pridobivanja znanja in znanosti. Neko dejstvo ali koncept se sprva zdi zelo nenavaden, nato pa gre skozi različne stopnje dokazovanja in sprejemanja, dokler ne postane splošno znan.

Glede prihoda v tako imenovano "povzdignjeno" (>4D) dimenzijo smo morda tam, kjer je bil leta 1606 v Torresovi ožini Jansoon. Morda smo slišali nekaj neverjetnih govoric, morda smo imeli lucidne sanje ali pa smo celo astralno potovali v vzvišeno dimenzijo. Vendar imate prav, trenutno je vzvišena dimenzija le zanimiva hipoteza.

Toda... kako bi lahko izboljšali svojo gotovost, da smo res v peti dimenziji?

Možnost

Za začetek bi lahko raziskali teoretično možnost. Dogovorimo se o treh evklidskih dimenzijah razdalje (višina, dolžina in globina) in časovni dimenziji (preteklost-prihodnost-sedanost). Ali je s tega vidika 5. dimenzija mogoča?

Ce smo se naučili delovati v le toliko dimenzijah, je lahko predstava o naslednji višji dimenziji težka. Vse pojave, ki jih srečujete, si "logično" razlagate tako, da se dogajajo le v

znanih dimenzijah. To ponazorimo s primerom, ki je naveden v videoposnetku "Deseta dimenzija" na YouTubeu¹.

Vzemimo Mobiusov trak (trak papirja, ki ga enkrat obrnemo in zlepimo na koncih) [slika 2] in na njegovo sredino narišimo crto. Svincnik bo šel skozi različne tridimenzionalne gibe in bo šel tako zunaj kot znotraj traku, da bo dokoncal crto, ko jo bo videla tridimenzionalna oseba [sliki 3 in 4]. Vendar pa 2D-clovek, ki vidi le dve dimenziji, ne bo videl nicesar več kot eno samo crto po celotnem traku [slika 5]. Poleg tega bo clovek s ploskega sveta videl neskončno pot, medtem ko mi, srečni 3D Evklidovci, zlahka opazimo koncnost traku.



Mobijeva zanka 1



Mobijeva zanka 2



Mobijeva zanka 3

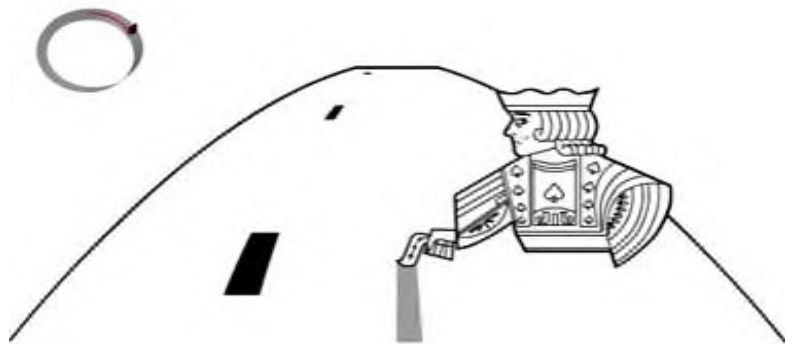

Pogled 2D ploskozemljana.

Slike iz videoposnetka "10. dimenzija" na YouTubeu.

Zelo pozoren 2D-ploskohodec bi lahko na poti opazil nekaj sprememb v intenzivnosti svetlobe na traku, vendar bi le 3D-oseba te spremembe lahko povezala z različnimi položaji vira svetlobe. Nižji um preprosto asimilira ali "prepogne" višje-dimenzionalne dokaze v nižje-dimenzionalne interpretacije dokazov.

Teoreticno je stanje višje dimenzije vedno mogoče. Toda za potrditev njegove prisotnosti potrebujemo petdimenzionalne dokaze, ki smo jih v preteklosti morda sistematično zložili v tri ali štiri dimenzije. 5D predmeta si ni lahko predstavljati, saj ves svet deluje s 3D-plus-durmanskim modelom in skoraj vse se zdi "pojasnjeno". Nekateri moji prijatelji znanstveniki bi rekli: "Jasno, vedno lahko zagovarjaš še eno dimenzijo². Toda kaj boš s

¹ YouTube "Imagining the Tenth Dimension part 1 of 2" in "Imagining the Tenth Dimension part 2 of 2" <https://www.youtube.com/watch?v=JkxieS-6WuA> in <https://www.youtube.com/watch?v=ySBaYMESb8o>

² Tukaj je še en preprost način za razumevanje pete dimenzije:
Točka nima dimenzije. Zavzema fiksno mesto in se ne more premikati.

tem pridobil?"

Na tej poti bi vas morda opozorili na znameniti "standardni model" fizike delcev. To je dolgo razvijan, obsežen in zelo podroben opis atomskih in subatomskih delcev, za mnoge opazovalce pa tudi našega celotnega fizicnega obstoja, pri čemer so številni vidiki hladne temne snovi postavljeni ob bok. Vendar še nihče ni prepričljivo izpodrinil "standardnega modela".

Ce torej niste dobro podkovani fizik ali astrofizik, boste težko pokazali na fizikalne dokaze o petdimenzionalnem pregibu. Vse doslej znane fizikalne lastnosti našega vsakdanjega vesolja so napovedane s številkami z natancnostjo do 10. decimalke ali bolje.

To v veliki meri pojasnjuje zadržanost, ki jo sodobni znanstveniki kažejo do zgodb o peti dimenziji, ki se pojavljajo iz duhovnih, zunajzemeljskih in "notranjih" virov. Zanje je peta dimenzija le zanimiva konceptualna hipoteza.

Ce ne bi bilo crvnih lukenj, bi jo lahko tam tudi pustili.

Crvave luknje

Po Wikipediji je crvina hipotetična topološka značilnost prostor-casa, ki bi lahko zagotovila "bližnjico" skozi prostor-cas (drug običajen izraz: "portal"). V skladu s tem bi se lahko mi, 3D Evklidovci, vijugali po 5D prostoru, podobno kot se 2D ploskovec vijuga po 3D Mobijevem traku. In tako kot ploskozemljan, ki se nenadoma znajde na drugi strani zlepljenega Mobiusovega traku, lahko tudi mi nenadoma pridemo do "bližnjice", ki nas v trenutku prenese na povsem drugo mesto v prostor-casu. Ta bližnjica bi bil 5D "skok", ki ga v našem splošnem 3D pojmovanju vesolja vidimo kot nevidno "gubo".

Crvece luknje so bile napovedane že v dvajsetih letih prejšnjega stoletja. V petdesetih letih prejšnjega stoletja in pozneje so postale priljubljena teorija za nekatere astrofizike, pa tudi za milijone ljubiteljev znanstvene fantastike, ki so raziskovali vidik hipoteze o crvjih luknjah, povezan s časovnim potovanjem.

Vse to je ostalo zelo špekulativno do pred nekaj leti, ko se je Andrew D. Basiago pojavil na internetnih pogovorih in povedal, da so ZDA v šestdesetih, sedemdesetih in osemdesetih letih prejšnjega stoletja razvile nadzorovan sistem crvjih lukenj, s katerim so on in nekateri drugi mladenici prvi potovali na oddaljene lokacije ter v oddaljene case v preteklosti in prihodnosti³. On in še nekaj drugih "popotnikov" v istem tajnem ameriškem programu so zdaj uradno izjavili, da so na ta način potovali na Mars.

Nadaljnji pomembni dokazi o programu "skoka na Mars" so bili pridobljeni s številnimi intervjuji v oddaji Camelot in z različnimi drugimi "poročevalci žvižgaci", zlasti z osebo, ki se je imenovala Henry Deacon in ki je še pred Basiagom izjavila, da je bila poslana na Mars prav na ta način, da bi opravila vzdrževanje nekaterih elektronskih naprav, ki so jih tam vzdrževale ZDA.⁴

Črta, to je prva dimenzija, ponuja točki več možnosti za obstoj vzdolž ene smeri.

Enako velja za drugo in tretjo razsežnost, ki dodata še dve ortogonalni smeri za obstoj točke. V prilagodljivem prostoru treh dimenzij lahko definiramo tridimenzionalni predmet.

Četrta dimenzija pomnoži obstoj točke vzdolž časovne linije in tridimenzionalni predmet lahko zdaj obravnavamo v njegovem preteklem, sedanjem ali prihodnjem stanju.

Peta razsežnost ponuja še dodatno multiplikativno stanje, ki nam omogoča, da več časovno opredeljenih 3D-objektov obravnavamo kot del ene množice. Zato nekateri teoretiki peto dimenzijo imenujejo "informacijska" dimenzija. Ker lahko z enostavnim sklicevanjem na 5D ustvarite številne nove časovno opredeljene 3D predmete, lahko peto dimenzijo obravnavamo tudi kot dimenzijo "ustvarjalnosti".

3 <http://www.projectpegasus.net/index>, glej tudi spontani 39-delni intervju z Jessico Mystic iz leta 2009.

https://www.youtube.com/watch?feature=player_embedded&v=iwE8m50sbWk

4 Npr. YouTube "JUMPROOM TO MARS: a new conversation with David Wilcock"

<https://www.youtube.com/watch?v=VMwJmIRF7ZE>, YouTube "Rafael Palacios interviews Henry Deacon"

Naš prvi odziv je, da se nam vse to zdi popoln nesmisel. Verjetno bomo to "zložili" na hiperaktivno domišljijo in megalomanijo. Toda ta racionalizacija hitro izgine, ko prisluhnemo uram in uram podrobnih poročil, ki so nam jih podali Andrew Basiago in drugi.

Prav tako so številni viri iz "globoke notranjosti" podali številne dodatne podporne namige, zlasti po letu 2015. Govorice o takšnem programu niso zamrle, temveč so scasoma pridobile na pomenu. V zadnjih letih so številni drugi žvižgaci zagotovili tako podrobne informacije in na površje je prišlo dovolj podpornih dokumentov, da lahko vsak radoveden uporabnik interneta pridobi dovolj dokazov.

Najnovejše dokumente najdete na našem spletnem mestu z internimi dokumenti.

Pomembnejši, kot smo mislili na zacetku

Po številnih urah poslušanja različnih teh pricevanj sem okoli leta 2012 začel verjeti Henryju Deaconu, Andrewu Basiagu in drugim. Njihove zgodbe so bile resnicoljubne. Res se je zdelo mogoče, da je bilo zgrajeno "dvigalo s crvino" in da so Henry Deacon, Andrew Basiago in mnogi drugi s takšno napravo že potovali na Mars in druge kraje.

Poleg tega se zdi, da je s to napravo mogoče tudi potovanje skozi čas. Basiago podrobno opiše, kako je potoval v leto 1863, da bi videl predsednika Lincolna, ki je imel govor v Gettysburgu, in na kratko spregovori o projekcijah, ki jih je naredil za morebitno časovno linijo leta 2017 in tudi 2035 v prihodnosti. Ti poskusi potovanja v času so bili očitno narejeni zelo previdno, da ne bi uvedli elementov, ki bi spremenili zgodovino (tj. da bi se izognili "dedkovemu paradoksu").

Kot razumem te naprave, ta tehnologija z manipulacijami četrte in pete dimenzije dosega kvazi trenutne prostorske in časovne premike. S tega vidika postaneta prostor-čas in 5. dimenzija manipulativni entiteti. Zato je očitno, da bi takojšnje potovanje v času in prostoru - če je res mogoče - naredilo 5. dimenzijo veliko pomembnejšo, kot smo sprva mislili.

Z njo bi si lahko veliko "kupili". Fizika, ki crvine ne le razume, ampak z njimi tudi upravlja, je velik napredek v primerjavi z današnjo standardno fiziko, ki crvine obravnava predvsem kot zanimivo hipotezo za astrofiziko.

Dejanski odnos do pete dimenzije

Ali bi lahko tehnologija "jumproom" nedvomno dokazala, da 5. dimenzija obstaja? Da, po vsej verjetnosti bi lahko. Toda bodimo realni. To je tehnologija, ki bo zelo dolgo ostala skrivnost, in ne čakam na nenadno razkritje vseh podrobnosti.

Medtem pa preprosta in vse močnejša možnost, da ta tehnologija obstaja, krepi vnebovzeto hipotezo, o kateri mi je govoril moj Višji jaz. To je dovolj dobro za trenutno stanje hipoteze. Čeprav smo še daleč od popolne potrditve, sta se obstoj in tudi pomen višje dimenzije dobro okrepila.

Podobno kot zgodnji avstralski raziskovalci, ki so z vsako novo navtično miljo postajali bolj prepričani, da so dejansko objadrali novo celino, tudi jaz osebno čedalje bolj verjamem, da moj um dejansko raziskuje povsem novo dimenzijo in pridobiva izkušnje pri gledanju na svet z vidika 5D. Od svojega vnebovzetja imam nov odnos do casa, prostora in paranormalnih dogodkov. To je perspektiva, ki si zasluži veliko nadaljnega raziskovanja.

[Vprašal sem svoj Višji jaz, ali se strinja s tem blogom v sedanji obliki. Odgovor je bil: "Strinjam se". Zaznal sem doloceno pomanjkanje navdušenja, zato sem vprašal: "Ali meniš, da je vse to precej elementarno?"

<https://www.youtube.com/watch?v=6WYyKnqzHco>, YouTube "PROJECT CAMELOT BARCELONA FUTURETALK_revised" <https://www.youtube.com/watch?v=X1Sw8yutl1Y>.

Odgovor: "Strinjam se". "Ali menite, da je pomembno vzpostaviti te pojmovne osnove?" Odgovor: "Ne, zelo se strinjam". "Torej, ali je to mogoče objaviti na spletni strani?" "Strinjam se"].

3.2. Ali voda v duhovnem svetu res teče?

V REDU. Povzdignili smo se, uporabljamo svoje življenjske lekcije, šli smo skozi custveno čiščenje in razvili smo predstavo o tem, kakšna bi lahko bila povzdignjena dimenzija. Če ste še vedno z nami, boste verjetno želeli raziskati to novo razsežnost.

Dovolite mi, da vam odprem vrata.



Ali ni to neverjetno?

Tukaj je, cudovit vrt. Ozrite se naokoli. Povsod je sonce, vse je cudovito, drevesa in rože ter življenje povsod. Vstopite in pustite, da veselje postane del vas.

Usedite se in ga sprejmite. Ali še bolje, zaprite oči in poslušajte -- z ušesi in s srcem.

Ali jo cutite? Kaj je tako posebnega na tem kraju?

Cez nekaj casa slišim naslednje: "Ljubezen je neverjetna. Kamorkoli se obrneš, povsod so

prisotni razumevanje, sprejemanje, veselje in ljubezen. Ta dimenzija je svet ljubezni."

O ljubezni še nikoli nisem razmišljal na tak način. Kaj je vsa ta "ljubezen"? Ali sem v 3D-prostoru premalo ljubil?

Sem vprašal Melkiadesa.

Vrnil se mi je skrivnosten odgovor: "V duhovnem življenju je ljubezen kot voda v biološkem življenju".

Za trenutek sem pomislil, potem pa sem razumel. Vemo, da voda prodira skozi vsako celico rastlin, živali ali ljudi. V tridimenzionalni obliki vse biološko življenje potrebuje vodo. Melkiades je dejal, da je v duhovnem življenju medij ljubezen. Ta je potrebna za vse, kar obstaja v duhovnem svetu.

Misli in dejanja so motivirana z ljubeznijo. Brez nje bi se odnosi, družine, vse, kar nam zares veliko pomeni, hitro sesuli -- tako kot življenje ne bi moglo obstajati brez vode. Ali ce potrebujete še eno primerjavo, je ljubezen v duhovnem svetu to, kar sta olje in bencin za motorje z notranjim izgorevanjem. Brez tega ne bo nic delovalo.

Hmm. Zato sem se vprašal, kaj je tisto o ljubezni, cesar še vedno ne poznam?

Vem, da mi je za nekatere ljudi okoli mene zelo mar.

Vem, kako se pocutim, ko vidim ljubezen v obeh nekoga, ki mi je drag.

Vem, kako se pocutim pri ljubljenju.

Ali je to ljubezen? Je to duhovna ljubezen? Da, mi pravi Melkiades, to je del nje, tako doživljam ljubezen. Ljubezen raste spontano, vse bolj se pretaka v tvoje telo, ko so pogoji pravi.

Melkiades mi pove, da je ljubezen pravi ključ življenja.

Ceprav ne moreš nikomur reci, naj "gre nekoga ljubiti", lahko ustvariš prave pogoje za to, da ljubezen raste. Pomagajte ljubezni rasti spontano. Melkiades pravi: "Rastline ne rastejo na kamnu". Ne morete jim reci, naj rastejo na kamnu. Lahko pa jim zagotovite bogato zemljo in dovolj vode ter z nekaj sončne svetlobe, pa bodo in bodo želele rasti.

Veliki duhec

Vcasih clovek ne more zares pokazati, kaj je ljubezen. Lahko pa pokažemo, kaj se zgodi, ko ljubezni ni vec ali je sploh nikoli ni bilo. Odsotnost ljubezni zaskrbljuje pove, kaj bi ljubezen lahko bila -- ce bi (še) obstajala.

Odsotnost ljubezni je v svetu tako pogosta, da jo moramo obravnavati takoj, preden se lotimo preostanka zgodbe. Ce zdaj trpite zaradi pomanjkanja ljubezni, moramo vašo skrb obravnavati hitro.

Ker so moji vodniki odlicni ucitelji, so mi kmalu dali mocan zgled.

Bil sem na letu, ki je trajal eno uro in pol. Na dveh sedežih poleg mene je sedel zelo lep par v poznih dvajsetih letih. Ko sta se usedla, sta bila do mene prijazna. Ocitno sta spadala skupaj, saj sta si delila kovcek. Toda med celotnim poletom nista izmenjala niti besede in se nista stisnila drug k drugemu. On je gledal naravnost predse, ona pa je gledala skozi okno.

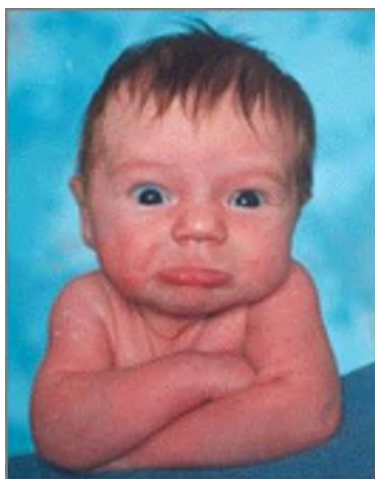

Spraševala sem se. Ali bosta zdaj uro in pol "kakovostnega skupnega casa" porabila za to, da bosta tarnala? Ali pa da bi se drug drugemu potožila? Ali da bi se dolgocasila drug z drugim? Zakaj ta moški, ki je bil videti fit, ni rekel niti besede svoji popolnoma ocarljivi prijateljici? Ali obratno?

Zacel sem razmišljati o njiju, se spraševal in obžaloval. Ne maram, da ljudje trpijo. V notranjosti sem slišal ocitke. "Ne spoštuje tega, kar mislim. Niti ust si ne upam vec odpreti." "Ne zanima se za stvari, ki me zanimajo." "Je prijeten fant, vendar ima enosmerno razmišljanje in ne razume, kaj me zanima." "Je tako trmasta. Ce se ne strinjam z njenimi zamislimi, se zacne mocno vznemirjati."

Vse to sem že slišal, ko sem se pogovarjal s prijatelji in strankami, in tu je tisto, kar se na koncu izlušči: "Pocutim se osamljenega", "Ne prejemam ljubezni, ki si jo zaslužim", "Dajem vso ljubezen, ki jo lahko, vendar je ne prejemam v zameno". Celo do te mere, da: "On sploh ni sposoben ljubiti. Vse, za kar sem dobra, je ljubljenje. A tudi to je postalo dolgocasno."

Preток ljubezni je blokiran. Voda ne pride do rastline in ta ne more rasti. Bencin ne pride do motorja. Obitali smo na cesti. Cas je, da poklicemo serviserja. Vedeti moramo, ali je težava manjša ali vecja.

Ali gre za manjšo težavo?

Vcasih gre le za manjšo težavo. Morda potrebujete le malo goriva, pa bo motor zagorel. V drugih primerih je zadeva bolj drasticna.

Oglejmo si vse možnosti.

Ali gre za manjši nesporazum? Zakaj se v teh dragocenih skupnih minutah ne bi o stvareh pogovorili? Ob vsem hrupu letala nihce ne bi mogel slišati, kaj si govorita. V nekaj minutah odkritega pogovora se lahko razocaranje zaradi necesa, kar se je zgodilo, razblini v nekaj minutah ali urah.

Hitra rešitev. Pogovorite se -- iskreno. Poslušajte, kaj ima povedati. Vzemite ga resno. Razmislite o tem. Sodelujte. Skupaj lahko zgradita boljšo ljubezensko prihodnost, v kateri se bosta izognila istemu sprožilcu.

Pokažite razumevanje, ne odzivajte se na žalitve. Pustite, da se čustva umirijo. Poslušajte, komunicirajte in rešujte težave. Ne sedite na svojem mestu in ne tarnajte.

Ali gre za vztrajno težavo?

Ali je to nekaj, kar se vedno znova pojavlja?

Samo "pogovor" ni dovolj -- potrebujemo pravo vrsto komunikacije. Kricanje drug na drugega ni komunikacija. Tukaj je nekaj koristnih vprašanj:

- Ali vaš partner res posluša vašo težavo? Iskreno? Ali konkretno poskuša pomagati, kar kaže na to, da je bil problem resnično razumljen?
- Ali resnično prisluhnete partnerjevim težavam? Ali sočustvujete, tudi če je vaš partner naredil kakšno neumnost?
- Ali ste tam, da ga pobožate po laseh, ko se mu je na dan zgodilo kaj krivicnega? Ali mu pomagate in ali vam v zameno še kdaj pomaga?
- Obstaja tudi gestikularna komunikacija. Spolna srečanja so eno najpomembnejših mest, kjer neizgovorjena, gestikularna komunikacija resnično šteje.
- Ali prisluhnete partnerjevim potrebam? Ali mu pomagate doseči popolno vzburljenje? Ali ste sproščeni in uživate v polnem in cudovitem času, ki ga potrebujeta oba?" Vse to je del "komunikacije": cutiti, kako se počuti druga oseba, ko v svojem pravem času gradi na radostnem in polnem vrhuncu.
- Celotna spolna zgodba je skupno početje necesa, kar je zares izjemno. Da bi to stvar res naredili skupaj, v ljubezni, potrebujete nekaj močnih veščin poslušanja in cutenja. Odpremo pore in pustimo, da ljubezen teče v nas in iz nas.

Ali se zdaj dotaknemo nekaterih resnih vprašanj?

Ali pa je zadeva morda še bolj resna. Morda se sprašujete, kje je vaše razmerje v resnici. To se vam je nabralo nekaj dvomov, nekaj resnih vprašanj se vam zdaj poraja v mislih.

Dve ključni vprašanji

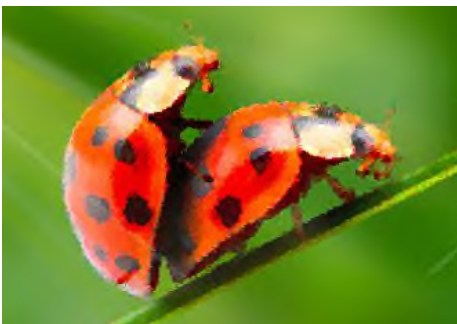

Hitro lahko pridete do bistva zadeve. Samo dve vprašanji lahko pokažeta trenutno stanje vašega partnerstva.

Zastavite si vprašanje 1 (skrb in sočutje): "Kaj se zgodi, ko partnerju povem o razočaranju, ki sem ga doživel v svojem dnevu?" Ali pride do razumevanja, sočutja in po možnosti ponudbe pomoči? *Da/ne.*

Nato si zastavite vprašanje 2 (deljenje): "Ali je najina intimna izkušnja zgodba o dveh osamljenih ali zgodba o medsebojnem razumevanju in pretoku ljubezni med nama? *Da/ne.*

Ce na eno ali obe vprašanji odgovorite z "ne", **ne obupajte takoj**. Ce ste ugotovili, da ljubezen ne pride do rastline, je čas, da preverite blokade. Zacinite komunicirati. Poišcite pomoc pri nekom, cigar razmerje poteka dobro. Pozanimajte se, kako rešujejo svoja nesoglasja. Ucite se od drugih, nato pa nauceno uporabite v svojem odnosu.

In dajte mu čas. Tudi če se sprva ne odzovete, je led morda prebit. *Odzivi lahko pridejo*

šele cez nekaj tednov ali mesecev. Vztrajajte, poskusite znova, opazujte znake, bodite potrpežljivi in medtem gradite odnos s svojim Višjim jazom, da boste dobili bogate odgovore in notranjo podporo.

Ali lahko dobimo pomoč od Višjega Jaza?

Ali pa ste se tudi vi znašli v tej zelo nesrečni situaciji?

Ste že nekaj časa poskušali s pogovorom, dotikom in vsem drugim, pa se led preprosto ne stopi? Tudi to se lahko zgodi. To se je zgodilo tudi meni in to je žalostna zgodba.

To je zelo osamljeno mesto. Vendar veste to: *Držite se. Niste sami.* Z vami sta vaš Višji jaz in vaš osebni "On", "Ona" ali "Oni". Pomagali vam bodo, da se boste prebili skozi. To se je zgodilo tudi meni.

Da, Višji jaz nam lahko pomaga.

Da in vsekakor je tako, imate svoj Višji jaz.

Preverite to: Če ste ženska, je vaš Višji jaz v 95 % primerov ženska. Če ste moški, je v približno 95 % primerov moški. Meditirajte pet minut in nato vprašajte Njo ali Njega za njuno ime. Če vam ime ne pride na misel takoj, zacnite pogovor z "dragi Višji jaz". Ko zacutite, da vas nekdo posluša, ste pripravljeni nadaljevati.

Zdaj ste pripravljeni, da ponovno zastavite ta vprašanja.

Uporaba ključnih vprašanj

Uporabite lestvico skrbi (vprašanje 1). Ali je vašemu partnerju zdaj res mar za vas? Ali je vaš partner skrbel za vas na zacetku vajinega razmerja? Ali je v preteklih mesecih in letih njegova skrb upadla? Ali pa je šlo le za "zabavo in igro" ali "spolno igro moci", zaradi katere ste se zapletli v razmerje? Ki ni nikoli dozorelo v resnico skrb ali v popolnoma skupno razmerje?

To so trenutki resnice. To preverite pri svojem višjem jazu. Morda boste zagledali temno resnicnost, ki je prej niste želeli videti.

Uporabite lestvico delitve (vprašanje 2). "Ali je naša intimna izkušnja zgodba o dveh samotah?" Vprašajte svoj Višji jaz.

Ločeni?

Če se sporočilo loči, potrebujete dobre prijatelje okoli sebe. Najboljši zacetek je vedno pri vašem Višjem jazu. Ona ali On je vedno z vami in vedno si želi, da bi vam uspelo, tudi ce je lekcija težka. Pogovorite se z njo ali njim.

Ce vaša notranjost pravi: "To ni vec mesto za ljubezen", ji pozorno prisluhnite. Vaša notranjost lahko rece tudi: "Da, to je res slabo. A vendar je jutro že blizu. Sonce bo spet prišlo in spet se bom odprl ljubezni -- cez mesece ali leta."

Vaša globoka notranjost ve, da ste sposobni ljubiti veliko vec, kot vam dopuščajo trenutne okoliščine. Ona ali On vam želi pomagati, da ponovno najdete ljubezen. In to boste tudi storili.

Melkiades je dodal komentar

Zdaj pomislite na ljudi okoli sebe. Bodite previdni, ko ste se odlocili za locitev. Ce je sporočilo v vaših mislih jasno, nadaljujte z vso mocjo prepričanja, da, vendar poskušajte

zmanjšati bolečino za vse okoli vas. Locitev je zelo boleč dogodek za vse: vaše partnerje, otroke, družino in prijatelje.

Ravnajte odločno, vendar tudi čim bolj nežno. In komunicirajte s prijatelji, ki vas razumejo. Ne zadržujte tega v sebi. Preživite svojo bolečino. Prišel bo dan, ko bo bolečine konec. *Običajno pride pozneje, kot si želimo, vendar pride.*

Odblokiranje ljubezni

Ne glede na to, ali so vaše domače razmere napolnjene z ljubeznijo ali pa trpijo zaradi manjšega ali večjega pomanjkanja ljubezni, nam zavedanje, *da niste sami*, daje upanje. Našli boste prave prijatelje, ki vam lahko pomagajo. Ozrite se okoli sebe. Obstajajo linije za pomoč. Tam so drugi, ki preživljajo podobne bolečine. S prijatelji, ki resnično razumejo, se pore odprejo in ljubezen lahko začne teči.

Prisluhnite svoji notranjosti. Povedala vam bo, kar morate vedeti.

Pred časom, ko smo se kvalificirali za vnebovzeto stanje, smo se naučili poslušati in biti tu za drugega. Torej že poznamo težko lekcijo strpnosti, casa učenja in sprejemanja razlik, ki nas razlikujejo in v naš obstoj vnašajo zanimanje in življenje.

Naš rajski vrt se bo izboljšal le, če ne bomo teptali rož.

In zdaj prihaja težka lekcija. Kaj pa tisti, ki nas ne razumejo? Tisti, ki so neobcutljivi in zaprti za razumevanje? Ki nas obravnavajo kot manjvredna bitja ali še huje? Kaj storiti z njimi?

Preucite, kam postavljate svoje misli. Maščevanje? "Vrniti se jim"? Če je tako, ali ne upravljate svojega casa in energije? Ali vam lahko te misli pomagajo pri razvoju? Ali vas bodo te misli res pripeljale dlje?

Ko bolje spoznavamo tok razumevanja, strpnosti in sprejemanja višjih dimenzij, postopoma spoznavamo, kako ljubezen deluje kot "voda duhovnega kraljestva". Da, lahko jo blokiramo. Lahko pa ji pomagamo, da se pretaka v vse koticke naše komunikacije z drugimi, v to, kako ravnamo z drugimi in kako doživljamo svoj obstoj.

Prisluhnite ljubezni in ji dovolite, da se ukorenini v vas.

[Vprašal sem se, ali pravilno predstavljam stališča svojega Višjega Jaza? "Dobro razumem". "Ali bo o tem vprašanju še kaj govora?" "Popolnoma se strinjam." "Ali naj to še vedno objavim tako, kot je?" "Popolnoma se strinjam. Vec bo v naslednjih delih zgodbe."]

3.3. Pretok vode

O vnebovzetem življenju smo slišali naslednje: "Ljubezen v tej dimenziji je neverjetna. Kamorkoli se obrneš, povsod je razumevanje, sprejemanje, veselje in ljubezen. Ta dimenzija je svet ljubezni."

Videli smo tudi, kaj se zgodi, ce ljubezen preneha teci.

Vprašanje: Ali jo lahko tudi mi ponovno spodbudimo k temu, da zacne teci? Naravno? Spontano? Vsakic znova?

Odgovor je pritrdilen. Gre za dva dela: **kaj pocnete** in **kako to pocnete**.

Kaj pocnete.

Japonci nam prinašajo staro modrost, ki so jo poimenovali Ikigai. Pravijo nam, da smo spontano in naravno srečni, ko pocnemo...

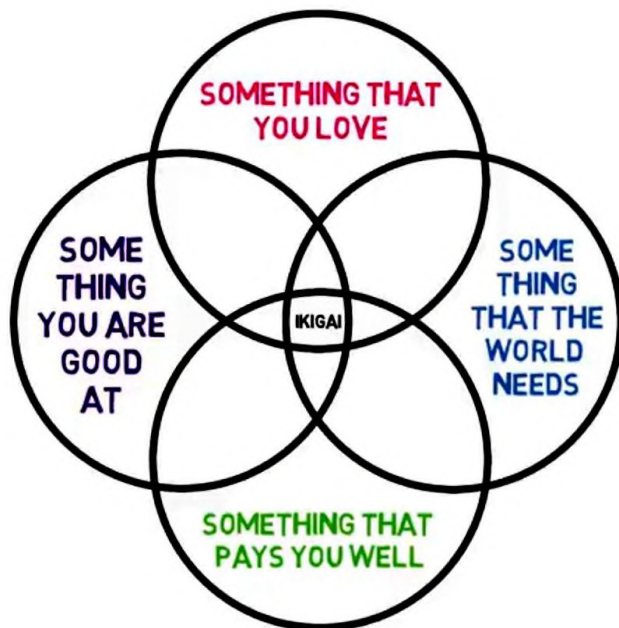

...nekaj, kar radi pocnete, kar pritegne vašo polno pozornost in kar bi z veseljem poceli kadar koli.

...nekaj, v cemer ste dobri, kar ste veliko bolj vadili in kar lahko osupne druge.

...nekaj, kar svet potrebuje in za kar išcemo vaše storitve.

...nekaj, za kar ste dobro placani, nekaj, kar vam omogoca cim boljše dolgorocno preživetje.

Slika. Iz posnetka zaslona "Japonska formula za sreco - Ikigai"¹

Ce v sebi združite dva ali tri od teh elementov, prebudite svoj "razlog za obstoj". Ko v svoje življenje dejansko vključite vse štiri elemente, zacutite, da "ima

življenje za vas zelo dober smisel". Takrat boste polni neprekinjenega toka sreče, samozavesti in zadovoljstva.

"Ikigai je preveden kot "razlog za obstoj". Prav v vaši notranjosti se poraja vaše notranje veselje in ne zunaj, v denarju ali slavi. Prepustite se toku na vsakem od teh štirih področij Ikigaja. Ni vam treba biti najboljši, bodite sami in uživajte med opravljanjem običajnih dejavnosti. To ohranja pretok ljubezni.

Na zacetku odraslega življenja mnogi ljudje ugotovijo, da ne morejo zlahka združiti svoje najljubše dejavnosti (a. in b.) s sposobnostjo zaslužka (c. in d.).

To ni resnicna težava. Shranite to shemo za prihodnost, morda vam bo pomagala pri nadaljnjem delu. Ko boste dozoreli, se vam bodo morda odprle priložnosti za združitev treh ali vseh štirih zelenih dejavnosti v celovito in bolj zadovoljivo kombinacijo. Še naprej

1 <https://www.youtube.com/watch?v=Zxj3P0enJNQ>

sprašujte in nenadoma se vam bo odprla izjemna priložnost.

Meni se je to zgodilo.

Po drugi strani pa mnogi v petdesetih in šestdesetih letih vztrajajo v nepriljubljeni dolgotrajni zaposlitvi v upanju, da si bodo pozneje zagotovili dolga in odlična leta upokojitve. Ali se bodo ta nepriljubljena leta končno izplacala, ko bodo končno prišla upokojitvena leta?

Razmislite o tem v smislu notranjega veselja. V vseh teh neprijetnih letih pred upokojitvijo je bilo vaše notranje veselje izklopljeno ali močno zmanjšano. Ali ga lahko potem, ko končno pride dan upokojitve, spet nenadoma vklopite?

Prisluhnite nekaterim spoznanjem 100-letnikov^{2,3}. Ali so čakali, dokler niso dosegli upokojskega življenja? Ne, ves čas so sprejemali življenje tako, kot je prihajalo, in se ves čas vozili v valovih večjih ali manjših radosti. Če ste med cakanjem na upokožitev res nesrečni, ali ne upravljate nekaj dragocenih let?

Nekaj manjših ali večjih sprememb na tej poti je lahko veliko boljša možnost za vašo dolgoročno srečo.

Kako to storite.

Ali lahko vse to strnemo v en sam recept za "carobno življenjsko esenco"? Ali lahko ta kombinacija opredeli namen življenja?

Morda. Rešitev je z nami že kar nekaj let, vendar šele zdaj zacenja prodirati v splošno zavest. Je precej podobna tistemu, kar smo izvedeli iz Ikigaja.

Tudi v tem primeru več denarja, večja slava ali še bolj trdo delo niso tisto, kar zanesljivo spreminja življenja ljudi. Namesto tega študije za študijami dokazujejo, da boljši socialni odnosi vodijo k srečnejšemu in daljšemu razvoju življenja, zlasti tudi v starosti.

Ena od impresivnih dolgoročnih študij je *harvardska študija razvoja odraslih (Harvard Study of Adult Development)*, ki se je leta 1938 zacela s 704 moškimi⁴. Pred nekaj leti jih je bilo 60 še vedno živih. To skupino so sestavljali moški s harvardske univerze in primerljiva skupina moških iz socialno ogroženega območja Bostona. Vse moške (in pozneje tudi ženske) so od takrat praktično vsako leto pregledali z obsežnimi testi in zdravniškimi pregledi. Študija se še vedno nadaljuje.

Najpomembnejši rezultat te obsežne zbirke je, da nas "dobri odnosi naredijo srečnejše in bolj zdrave".

Socialne vezi so za nas resnično dobre, osamljenost pa ubija. "Ljudje, ki so bolj povezani z družino, prijatelji in skupnostjo, so srečnejši, telesno bolj zdravi in živijo dlje kot ljudje, ki so manj povezani," je zapisano v študiji. Osamljenost, nasprotno, vodi do tega, da so "manj srečni, njihovo zdravje se v srednjih letih prej poslabša, delovanje njihovih možganov prej upade in živijo krajše življenje".

Poleg tega "ni pomembno število prijateljev, ki jih imate, ali to, ali živite v partnerski zvezi ali ne, *ampak je pomembna kakovost vaših tesnih odnosov*". Jasno je, da se moramo izogibati konfliktnim odnosom, tako iz psiholoških kot fizicnih razlogov.

Pri petdesetih letih je bil glavni napovedni dejavnik za srečne in zdrave osmoljence njihova stopnja zadovoljstva, ne pa kateri koli od medicinskih napovednih dejavnikov. Prav tako je bila odpornost proti kroničnim bolečinam dni pri 80 letih boljša pri srečnih oktogenerantih

2 <https://www.youtube.com/watch?v=9AThycGCakk>

3 <https://youtu.be/BXyfCGDnuWs>

4 "What makes a good life Lessons from the longest study on happiness Robert Waldinger" TED Talk. <https://youtu.be/8Kpr7NjGDX4>

kot pri manj srečni skupini.

Ponovni razmislek o življenjskem namenu

Ce torej upoštevamo vse skupaj in celo raznolik življenjski razvoj, nas notranje veselje in zadovoljstvo vabita. In to ni ne denar ne slava, temveč niz trdnih in zanesljivih odnosov, ki jih lahko zgradimo in jih lahko vzdržujemo vsak dan. Vključili vas bodo prav tam, kjer ste. Omogočajo vam, da se prav zdaj vozite v izbrani skupini.

In kaj je lepilo, ki nas povezuje?

To so custva v družini in v širšem omrežju, ki nas vse ohranjajo povezane. Družinske vezi, sinovi in hčere, dolgotrajna prijateljstva, ki niso bila nikoli prekinjena -- vsi ti zaupanja vredni odnosi ustvarjajo custveno mrežo.

Empatija

Obstaja ključna beseda, s katero lahko pridemo vsemu temu do dna. To je "empatija" 5. Brez sposobnosti, pripravljenosti in integritete, da bi vsak dan živeli z empatijo, nas čaka poraz.

Oglejte si videoposnetke, ki so navedeni tukaj. Neuspeh empatije v večjem delu zahodne družbe nas je zadušil. Nasprotno, empatija do ljudi okoli nas bi morala biti povezana z vsemi drugimi custvi, ki jih cutimo. Tako rastejo plodna tla, na katerih se lahko razvijejo zdravi in dolgotrajni odnosi.

Kaj pa spori in nesoglasja, ki se pojavljajo v družini, soseski ali na delovnem mestu? Ali bodo raztrgali custveno mrežo ali jih bomo obvladali?

Poglejte na to kot na gumijasto vrvico. Otrok, ki se zbudi s slabimi sanjami, lahko gre k materi in bo potolažen. Gumijasti trak jo bo ujel v slabem trenutku. Podobno bo, ce bo najstnik želel ostati zunaj cez polnoc in bo zavržen, zato ker mu gumijasti trak tega ne bo dovolil. Njena družina jo varuje. Hkrati pa, ce si najstnica zelo grdo zbode prst na nogi, ji bo celotna družina pomagala. Tu deluje zdrav gumijast trak.

Ce pa smo prevec nestrpni, arogantni ali nerazumno zahtevni ali ce ne delimo in ne komuniciramo, se bo gumijasta mreža na koncu pretrgala. Takrat drug drugega izpustimo. Elektronska pošta bo ostala brez odgovorov. Izgubili bomo drug drugega. Na koncu življenja ostanemo sami.

Vaš notranji mir je izvir veselja

Imam še zadnje priporočilo, samo za vas.

Vsak trenutek in dogodek v življenju nas doleti s svojo panoramo izbir: pozitivno perspektivo, vmesno perspektivo ali nesrečnim pogledom na stvari.

Izbira je naša: kakšen je pošten pogled, ki je tudi cim bolj *pozitiven*?

Ce se boste vedno držali najbolj pozitivnega pogleda, se boste morda obcasno zmotili. Toda medtem boste okoli sebe zbrali veliko nasmejanih prijateljev, to pa je vredno, da se obcasno zmotimo.

Zelo priporočljivo: Cilj je notranje veselje!

[Ali sem prav razumel? Melkiades: "Prav."]

4.1. Od konkretnih predmetov do sveta idej

To poglavje govori o velikih spremembah v življenju.

Stroji in biološko življenje potrebujejo gorivo in hranila. Poleg tega cloveški odnosi potrebujejo ljubezensko energijo, komunikacijo in razumevanje. *Ascendenca torej podpira premik od zahtev predmetov k zahtevam ljudi.*



Oglejmo si to podrobneje.

Kaj morate storiti, da nahranite družino? Priskrbite hrano, napolnite košarico. Kaj morate storiti, da bo vaš ljubljani spremljevalec srecen? Morda ljubeco energijo, komunikacijo in razumevanje.

To je naravna sprememba. Doma so vaše misli spontano prešle s hrane v nakupovalni košarici na to, kaj osrečuje vašega ljubezenskega partnerja.

Zdaj pa to še povecajte. Namesto da bi na delovnem mestu delovali kot majhno kolesce v velikem 3D-stroju, bi se vaša konceptualna vloga

lahko razvila v sodelovanje pri nacrtovanju, oblikovanju in gradnji stroja ali niza dogodkov.

Razmišljajte še širše. Zacnite z zamisljivo o izboljšanju dela. Morda bo vaša osebna zamisel "poletela" in bo našla pot do vecje odgovornosti za vas v podjetju.

Še en primer: namesto da bi vedno znova igrali bitne skladbe v orkestru, lahko tu in tam prispevate majhne glasbene prilagoditve. Pocasi se vam lahko odprejo obzorja za skladanje še vecjih del. Namesto da bi do konca svojih dni igrali v orkestru, bi se lahko preizkusili z nizom improvizacij. Od preprostih not, ki jih berete iz notnega zapisa, bi se vaša pozornost usmerila k vprašanju komponiranja glasbe.

Tako note na notnem listu razvijejo svoj pomen, "premikanje navzgor" pa nas spodbuja, da se osredotocimo na nove in ustvarjalne dejavnosti z obicajnimi predmeti. Ceprav se zdi, da gre za manjšo spremembo, gre v resnici za kljucni notranji razvoj.

Ali je ta sprememba dosegla vse?

Zdaj pa si oglejte "zabavni posel". Rimljani so polnili cirkuse, da bi gledali, kako se gladiatorji in razlicne živali pobijajo med seboj. Res je, da smo prešli na manj krvolocene ali bolj "virtualne" zabave. Zdaj ekipe tekmujejo, kako spraviti okroglo stvar v zaprt prostor, igralci pa nas vznemirjajo s stvarmi, ki bi jih radi poceli, vendar jih obicajno ne moremo uresneciti.

Toda opazite, da osnovni scenarij ostaja.

Na vseh teh dogodkih veliko število gledalcev opazuje majhno število gladiatorjev, igralcev ali igralcev, ki izvajajo svoja dejanja. Tudi najbolj priljubljene interaktivne igre se v veliki meri ravnajo po istem vzorcu. Tudi v sodobnih igrah obstajajo "dobri" in "slabi", izberete, kdo želite biti, in se podate v "boj".

Nekaj novih idej

Te misli lahko še nadgradite. Morda se boste zaceli spraševati o scenariju "dobri fantje" in "slabi fantje". Ali res potrebujete "dobre in slabe fante" v svoji miselni strukturi? Ali pa ste že prerasli to osnovno konstrukcijo?

Ce to vprašanje razširimo na svetovni scenarij, se vprašajmo, zakaj se je svet ujel v past neskončnih vojn. Kdo si je to sploh izmislil? S kakšnim namenom?

To so nekatera vprašanja, ki se pojavljajo v knjigi vzpon. Zacenjamo se spraševati o številnih zacetnih nastavitvah.

To je lahko zmedeno. Držite se svojega klobuka. Cez trenutek se bo vse povezalo v novo nastavitvev.

Postati ustvarjalec

Internetna tehnologija je olajšala ta ustvarjalni premik. Pokazala je že velik pritisk, da se od "gledanja" premaknemo k "ustvarjalni udeležbi".

Pomislite na YouTube ali kateri koli drug sistem za nalaganje blogov, fotografij ali videoposnetkov. Veliko lažje je naložiti hiter videoposnetek, posnet s spletno kamero, in zdaj je na voljo veliko različnih možnosti za kakršno koli vrsto blogov ali ustvarjanja.

Težava ni vec v iskanju avtorjev, temvec v iskanju bralcev! Pravzaprav je sodobnih avtorjev s tako velikim obsegom produkcije toliko, da mora zacetni avtor knjige placati založniku, da jo objavi.

Drug nazoren primer prihaja iz "drugega življenja", nenavadnega sveta spletnih iger. "Second Life" je svet ustvarjalcev. V njem lahko zgradite in opremite svojo virtualno hišo v velikem spletnem svetu. Svoboda ustvarjanja lastnih virtualnih predmetov je skoraj neomejena. Odlocitve o tem, kaj želite poceti v življenju Second Life -- graditi podjetje, spoznavati ljudi, ustvariti drugo družino, se zaljubiti, lenariti ali karkoli drugega - so povsem vaše. V življenju Second Life ste v bistvu sami svoj šef in sami se odlocate, kaj želite poceti.

Rezultati so zanimivi. V drugem življenju je veliko vec "gradnje" kot "življenja". Vecina sosesk v Second Life je prazna, kar je zanimivo virtualno nasprotje praznih 3D pocitniških mest, ki jih vidimo v Alpah ali na sredozemski obali. Ocitno je, da ljudje radi gradimo in ustvarjamo, a ko je naše umetniško delo pripravljeno, zasijemo s svojo odsotnostjo.

Rešitev?

Potrebujemo **družino**. V hišah brez družinskih članov manjka nekaj zelo pomembnega. Smo družabna bitja in prazne hiše pogrešajo svoj osrednji namen. Potrebujemo druge ljudi.

Spremenite razmere

V svetu ustvarjanja lahko ustvarjamo nove misli, nove stvari in celo nove situacije.

Na to lahko odgovorite: "Že vse življenje imam nove misli, to je enostavno. In pri pouku umetnosti sem naredil kip, tudi to je enostavno. *Toda ustvariti nove situacije?* Kako lahko spremenim celotno situacijo?" Dejansko ni tako enostavno in prav tu postane jasno preišljeno razmišljanje resnicno koristno. Sodelovati morate z drugimi.

Veliko sprememb je tako obsežnih, da morate sodelovati z drugimi. Vi ste odgovorni -- vendar ste tudi skupaj z drugimi razvitimi bitji, ki vas obkrožajo. Zato lahko zdaj svoje rešitve soustvarjate s tistimi, ki delijo vašo prepričanja. Ce se med seboj razumete, lahko ustvarjate skupaj.

Sodelovanje in veselo učenje

Zaradi naše ustvarjalne svobode odkrijemo potrebno protiutež naši zmožnosti ustvarjanja: sodelovanje s soljudmi.

Brez sodelovanja z drugimi bi se lahko večina od nas trudila kot "pozabljeni mali umetniki" in nikoli ne bi našla priznanja ali notranjega ravnovesja. Večina dragocenih sprememb ima tako obsežne posledice, da jih posameznik sam ne more izvesti. *Le sodelovanje z drugimi prinaša trajne družbene spremembe in dolgoročno veselje do skupnega dela.*

Ce smo v ustvarjanju nedavno prispeli, smo glede sodelovanja pogosto surovi zacetniki. Naše "preživetje" in "delati bolje od drugega cloveka" je bilo velikokrat hvaljeno, zlasti v zahodni tradiciji. "Naprej!", "Naprej!", "Najboljši zmaga vse". Vse to individualisticno prizadevanje je zdaj, ko se dvigujemo, treba temeljito premisliti. Sodelovanje in skupna zmaga v svetu, ki išče le individualne zmagovalce, se zelo razlikujeta od zmage proti vsem drugim in gledanja, kako se drugi plazijo v porazu.

Ali ste bili bolj srečni, ko ste zmagovali proti vsem drugim? Ali pa ste bili srečnejši, ko ste zmagali v ekipi, z vsemi drugimi? Deset stav proti eni: srečnejši ste bili v drugem primeru.

Sodobni projekti so veliki in tehnicno veliko bolj izpopolnjeni kot projekti izpred 50 ali 100 let. Zato mora zdaj veliko vec ljudi postati so-arhitekt, so-skladatelj, so-inženir in soustvarjalec pri kompleksnih velikih projektih -- to pomeni osebe, ki so sposobne razmišljati kot ustvarjalci sami, vendar z dodatno sposobnostjo razumevanja, kako lahko celoten projekt konkretno deluje v naši družbi.

Skupaj je naša prava prihodnost.

Veliko vec nas ne bo samo kupovalo delov projektov, ampak jih bo želelo skupaj z drugimi tudi soustvarjati.

To je velik premik. Mnogi, ki uživajo v glasbi, ne bodo samo tapkali z nogami in plesali, ampak se bodo naucili tudi skladati glasbo in prispevali k razveseljevanju in glasbenemu navdušenju drugih. Tisti, ki imajo kaj povedati, ne bodo samo brali in gledali videoposnetkov, ampak bodo tudi sami pisali in snemali videoposnetke ter z drugimi izboljšali naše medsebojno razumevanje.

To se že dogaja naokrog.

[Preverjanje (po popravkih, ki jih je želel Melkiades): "Melkiades, ali se strinjate s tem besedilom v sedanji obliki?" "Popolnoma se strinjam." "Ali ga lahko objavim na internetu?" "Da."]

4.2. Izvedba sprememb

Nekdo me je prosil, naj v njegov zvezek zapišem sporočilo. Skorajda ga nisem poznal, vendar mi je na misel prišla podoba nekoga, ki je s hrbtom obrnjen proti steni. Zato sem prosil Melkiadesa, naj mi pomaga, in moji prsti so zapisali: "Ce ste s hrbtom obrnjeni proti zidu, prosite svoj Višji jaz za nasvet. Poslušajte. Nato se obrnite in pojdite skozi zid."

Preden se spravite name, da, da, da, skoraj vedno lahko greste skozi zid. V tem blogu vam bom pokazal, kako.

Šli so skozi zid

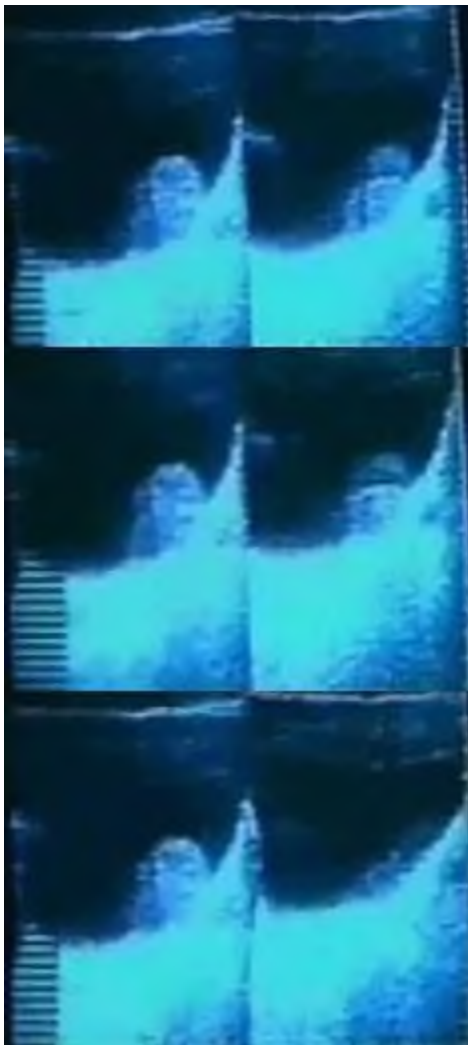

Zacnimo tukaj. Ali ste si ogledali videoposnetek "Ona je ozdravljena" Greg Braden¹? Oglejte si ga, ce lahko.

Prikazuje prizor iz pekinške prostovoljne zdravstvene klinike², kjer je imela ženska velik tumor na mehurju, prikazan na razdeljenem ultrazvočnem zaslonu. Levi del zaslona je prikazoval tumor v zacetni fazi, desni del pa njegovo trenutno stanje.

Okoli postelje so bili trije usposobljeni mentalni zdravniki. Skupaj so ponavljali kitajsko besedo, ki pomeni "ona je že ozdravljena". In ne boste verjeli, v približno treh minutah je tumor pred našimi očmi praktično izginil.

Pustite, da se vam to vtisne v spomin. Zdravilci niso rekli: "Ženska, prosim, bodi ozdravljena". Prav tako nista prosila nobene božanskosti, da bi tumor izginil. Nihče ni nikogar nicesar prosil. Ne, preprosto so soglasno rekli: "Dejstva so drugačna. Tumor je že izginil."

Predvidevamo, da je pacientka to prepričanje integrirala in ga prenesla na vse svoje telo. V nekaj trenutkih njen tumor ni imel druge izbire, kot da izgine. Trije zdravilci, ki so prepevali v sozvočju in si z bolnico delili globoko prepričanje, so bili pri določanju "resničnosti" močnejši od samega tumorja.

V sozvočju s pevci in bolnikovim globokim prepričanjem se je bolnikovo telo "obrnilo in šlo skozi steno". Na drugi strani zidu je bil nadaljnji obstoj tumorja nesmiseln. In ce bo bolnik tudi v prihodnje

ohranil enako strukturo prepričanj, obstaja velika verjetnost, da se tumor ne bo več pojavil³.

1 Greg Braden's "She is healed" video: "Gregg Braden - Quantum Healing of Tumour thru the Power of Thought_Feeling". <https://www.youtube.com/watch?v=PZpRP1FV0IE>

2 Zdaj je zaradi političnih pritiskov zaprt.

3 To je obratna uporaba učinka placeba, da bi dosegli ozdravitev pri pacientih, ki jo želijo doseči s temeljito spremembo strukture svojih prepričanj. Ti bolniki si aktivno želijo, da bi placebo učinkoval zdravilno. Nadaljnje razlage bodo podane v poglavju 6.1.

Skozi zid lahko gredo cele družbe

Vzemimo še en primer "prehoda skozi zid".

Pred nekaj leti se je zgodila grozljiva nesreca v Fukušimi. Sevanje se je razširilo po severni Japonski ter po vseh Združenih državah Amerike in Kanadi. Pred vsako gorsko verigo z zahodnim pobojem so vzhodno usmerjeni reaktivni tokovi sprožili več sevanja. Na številnih območjih je raven sevanja močno preseгла "obicajne" ravni nevarnosti. Naša družba se je znašla ob steni.

Nekaj tednov po nesreči je ves svet govoril: "Kaj bodo naredili? Kaj bodo storili?" in zdelo se je, da nihče ne more storiti ničesar. Odziv na Japonskem je bil neodločen in počasen, mednarodna podpora šibka, poznejša poročila o varnostnih ukrepih na atomskih reaktorjih v Evropi in ZDA pa so pokazala dolge sezname pomanjkljivosti. Vendar nihče ni mogel storiti veliko.



Potem je Nemčija nekega jutra na presenečenje vseh naznanila, da bo preprosto prenehala s proizvodnjo atomske energije. Nimam pojma, kako je bila sprejeta ta odločitev, vendar so morda pomembno vlogo odigrali mocna nemška vetrna in sončna industrija ter zeleni koalicijski partnerji. Ob povečanem notranjem pritisku za proizvodnjo električne energije z alternativnimi sredstvi bi ta nova vladna strategija podprla industrijo alternativnih goriv, kar bi posledično ugodno vplivalo na nemški izvoz. Ker so bili volivci vecinoma na njeni strani, je vlada Angele Merkel ta nesrečni dogodek spremenila v prednost. Šli so skozi zid, ki ga pred tem skorajda ni bilo.

Na drugi strani zidu je bila potreba po atomski energiji veliko manjša. Čeprav poznejši prehod ni bil tako enostaven kot sprehod po parku, je ta skupna odločitev precej olajšala razvoj odprave atomske proizvodnje. Nemška družba -- in pozneje tudi Švica, ki se je prav tako odločila, da se odreče atomski energiji -- se je pogajala o ostrem preobratu pri določanju gospodarskih prednostnih nalog.

Skozi zid lahko greste tudi sami

Tudi sami lahko sprejmete pomembno odločitev -- kar naenkrat in sami. Tukaj imamo pomembno osebno odločitev, ko je ta anonimna sodelavka ugotovila, da je noseča z otrokom⁴:

"Jutri bo minilo leto dni, odkar sem izvedela, da sem noseča, in star bo 4 mesece.

"Odkar sem ugotovila, da prihaja: nehala sem kaditi, piti, se poškodovati, lagati, ne jemati zdravil, pretirano uživati nezdravo hrano, po več dni nisem spala, nato sem spala neprekinjeno, bežala sem pred konflikti, kricala, da bi me slišali, a me niso poslušali, gojila zamere in vse druge grozne navade/mohanizme za spopadanje.

"Prvic po puberteti sem se pocutila samozavestno, ko sem delala nacрте za prihodnost, ker ne domnevam več, da se bom ubila, preden jo dosežem. Čeprav svojega moža in družino ljubim bolj, kot bodo kdajkoli razumeli, sem vedno mislila, da bi bilo zanje (in sebično zase) bolje, ce bi odšla.

"Toda ne morem prenesti misli, da svojega sina ne bom videla odraščati in da bo moral odraščati brez matere, ki ga ima tako rada. Prav tako ne morem prenesti misli, da bo imel 'zajebano' mamo.

4 <https://postsecret.com/> Pridobljeno 18.10.2020.

"Zato tega ne bom storila. Ne bom si dovolila, da bi to unicila. Ne glede na vse. In to je naredilo vso razliko. Mislila sem, da tega ne bom zmogla, dokler tega nisem morala storiti. In zdaj? Zdaj sem tako srečna. Hvala Bogu.

"Nikoli mu ne želim naložiti vse te prtljage, zato ne vem, ali mu bom kdaj povedala, toda ne glede na to, kaj se bo še zgodilo v najinem življenju: rešil me je. In to je najsrečnejša skrivnost, kar sem jih kdaj napisala!"

Pošast, proti kateri smo se spopadli

Vsi smo nezadovoljni s kakšnim vidikom v svojem življenju, z vidiki, ki kar klicejo po spremembi. Še več, naše družbe se brezglavo poganjajo v vrsto ekoloških katastrof, ki kar klicejo po spremembi. Vedno znova kot družbe ali posamezniki ugotavljamo, da ne moremo nadaljevati v določeni smeri in da moramo nekako najti drugo rešitev.

Nihče ne mara sprememb. Toda ko stvari pridejo do nevzdržnega stanja, bi bilo bolje, da bi izmerili pošast, s katero se spopadamo. Nauciti bi se morali, kako se je mogoče čim bolj učinkovito pogajati o večji spremembi.

Ko pri vsakem nevzdržnem položaju sledimo njegovemu izvoru, se običajno izkaže, da gre za nekatere navade, ki temeljijo na napacni razlagi dejstev. Navade nas spravijo v nevzdržno "zagato" veliko prej, preden se nam vsilijo dejanska dejstva. Dolgo preden nevzdržno stanje postane dejansko nevzdržno, obstajajo številna znamenja, da se bližamo zidu.

Atomska energija?

V petdesetih, šestdesetih in sedemdesetih letih prejšnjega stoletja so nam govorili, da bo atomska energija najcenejša in najučinkovitejša rešitev za reševanje naših energetskih potreb. Pet desetletij pozneje vemo, da je bila to precej nepopolna razlaga znanih dejstev.

Pri tem niso bili upoštevani trije glavni dejavniki: prvic, velike težave pri vzdrževanju nemotenega procesa izgorevanja in dolgotrajnega zadrževanja sevanja v velikih elektrarnah (tudi ob potresih in cunamijih), drugic, velike težave in stroški pri odstranjevanju sevalnih materialov in tretjic, veliki stroški odstranjevanja reaktorja po izteku njegove življenjske dobe.

Ko upoštevamo vse dodatne stroške, se je tisto, kar se je sprva zdelo poceni in učinkovita rešitev, izkazalo za drago nočno moro. V nevzdržno situacijo smo se znašli zaradi napacnega izracuna, ki so nam ga prodali. Zdaj se spopadamo z navadami, ustvarjenimi na podlagi napacnih predpostavk, in moramo poiskati izhod, kolikor je le mogoče.

Kako dolgo smo se tega zavedali? V zacetku osemdesetih let prejšnjega stoletja smo že imeli dovolj dejstev, da smo lahko popravili prve napacne predpostavke, vendar smo se takrat že zavezali k izgradnji še več elektrarn. Navada in komercialni interesi so prevladali in zdelo se je, da je nemogoče ustaviti vlak.

Kaj je bil torej zid? Nic drugega kot napacno nadaljevanje še dolgo po tem, ko smo spoznali napako. Z drugimi besedami, v tem primeru "zid" ni bil nic drugega kot niz napacnih prepričanj.

Na splošno "iti skozi zid" ni "nic drugega kot sprememba niza prepričanj".

Spreminjanje prepričanj

"Nic drugega kot sprememba niza prepričanj" sem dal v narekovaje, ker je to v resnici zelo težko storiti.

Najprej moramo priznati napako, nato pa moramo spremeniti navade - cim hitreje in cim bolj gladko. To vsakogar spravi ob živce, toda ko pride cas in ko to zahteva logika, je tako pac treba.

Priznajte napako. Prva težava je priznati napako. Mnogi ljudje, med njimi na prvem mestu politiki, menijo, da nikoli ne naredijo nobene napake -- za vse napake je kriv nekdo drug. To je preprosto neumno. Vsi delamo napake in to, kako se z njimi spopadamo, je merilo naše zrelosti.



Poglejmo obicajno napako: na hitri cesti ste zgrešili izvoz. Kaj storite? Ste tako jezni, da zamudite tudi naslednji izvoz? Boste svojo jezo ali trdoživo vztrajnost prenesli v naslednje dejanje in s tem vznemirili preostanek dneva?

Zrel nacin reševanja te pogoste napake je umirjanje duhov, da lahko hitro določite naslednjo možno pot. Vcasih bo to namesto vas storil navigacijski sistem. Seveda je izguba časa in goriva frustrirajuča, vendar je splošni cilj najpomembnejši.

Do cilja želite priti hitro in z najmanjšim naporom. Zrela stvar je, da sprejmete dejstvo, da ste naredili manjšo napako, in upoštevate, da so za vas druge stvari veliko pomembnejše od obvoza.

Pri tem lahko naredite še korak naprej. Lahko se vprašate, zakaj ste naredili napako. Ste bili preprosto nepozorni? Ali je bila kakšna druga znamenitost, ki vas je zmedla? To je lahko koristno za naslednjic, ko pridete na isto mesto, tako da lahko poiščete ustrezne orientacijske tocke za izhod.

Z drugimi besedami, sprostite se, ne vznemirjajte se in pustite, da vas vodi vaša pamet. Razburjena custva ali debelušna vztrajnost vas ne bodo pripeljala dlje. In nehajte se pretvarjati, da imate v sebi božansko modrost. Ti in jaz sva preprosta cloveka, ki se potikata skozi življenje in s svojo interpretacijo resnicnosti pocneta najboljše, kar zmoreta. Delamo napake, in ce smo pri tem pametni, se iz njih ucimo.

Napake so nujne

Pravzaprav so napake celo potrebne, saj so del naše ustvarjalne sposobnosti. Kako so Bach, Mozart ali Beethoven prišli do svojega neverjetnega razpona melodij? Z eksperimentiranjem (in pogosto z nekaj božanskega navdiha). Nekatere so bile boljše, druge manj. Vse Bachove melodije niso popolna uspešnica, kako so skladatelji eksperimentirali, pa lahko ugotovimo s pregledom nekaterih izvirnih razdelkov in s primerjavo podobnih odlomkov.

Ce torej povzamemo, razvijmo zrel odnos do napak. Napake delamo bodisi zaradi zavestnega dela s poskusi in napakami bodisi zaradi nepozornosti ali nezadostne usposobljenosti. Ce smo naredili napako, ostanimo hladni in razmislimo o alternativah.

Nekatere napake so postale slabe navade

To nas pripelje do težjega dela.

Spreminjanje slabe navade je veliko težje, saj moramo en popoln sklop struktur prepricanj nadomestiti z drugim popolnim sklopom. Poleg tega imajo lahko nekatera napacna prepricanja mocno komercialno podporo ali pa so zdaj del naše samoopredelitve, zato jih bo še posebej težko izkoreniniti. Pogosto ne želimo sprejeti vseh sprememb, ki so potrebne za prehod v novo stanje.

To je vaša izbira. Morda se boste postavili ob zid. Lahko se obrnete in greste skozi zid - ali

pa tudi ne. To je le niz prepricanj.

Ali ste vi šef?

Vse se vrti okoli vprašanja, kako vidite sami sebe: ste oseba, ki ji je vse, da jo vodijo drugi? Ali pa ste oseba, ki rada vzame stvari v svoje roke?

Vnebovzeta oseba se naravno nagiba k drugi rešitvi. Sami sebe vidite kot šefa in radi sprejemate lastne odločitve. Duhovna spoznanja razjasnijo posameznikovo igralno polje. Vsi dejavniki, povezani s spremembami, postanejo kristalno jasni in lahko sprejmete osebne odločitve ali dodate svoj glas ali tržno težo v smeri, ki se vam zdi najprimernejša.

[Preverjanje: "Melkiades, ali se strinjaš s trenutnim besedilom?" Odgovor: "Popolnoma se strinjam." "Ali ga lahko objavim na internetu?" "Popolnoma se strinjam."]

4.3. Trd oreh: zvestoba in nezvestoba

Zdaj, ko sva se z Melkiadesom dobro razumela, sem ga vprašala o zasebnem vprašanju, o katerem sem se spraševala vse življenje: spolni zvestobi.

To vprašanje je globoko zaznamovalo moje življenje. Moj oče je imel iz različnih razlogov več ljubezenskih razmerij z ženskami, ki niso bile moja mati. Moja mati se je teh dogodkov močno zavedala, zato sem odraščal v zagrenjeni družini. Nesoglasja, prepiri in ledena tišina so bili pogosti v našem domačem življenju, vse dokler nisem pri 19 letih zapustil družine. Nazadnje, pri 31 letih, sta se moja starša locila -- predvsem zaradi tega vprašanja. Čeprav sta oba živela nepozabno in deloma sijajno življenje, je tudi njuno življenje močno zaznamovalo to vprašanje.

Tudi sam sem zgodaj zapadel v podoben vzorec. V dvajsetih letih sem imel vrsto prehodnih in pogosto prekrivajocih se spolnih odnosov. To se je koncalo, ko sem dozorel, približno pri 35 letih, in od takrat imam fizicne odnose urejene: malo, dolgotrajne in se ne prekrivajo.

Hkrati pa me to vprašanje nikoli ni povsem zapustilo. Pred več kot desetletjem je dolgotrajno razmerje razpadlo, ker si je moja partnerka "želela več svobode". Prav tako sem vsake toliko časa zacutil, da me privlaci nekdo zunaj mojega dolgorocnega partnerstva. Nikoli nisem ravnal v skladu s temi impulzi, vendar sem o tem vprašanju dolgo premišljeval. Ali je to prav ali narobe? In zakaj?

Želela sem, da mi moj Višji jaz jasno odgovori na ta vprašanja. Kako se entitete, ki poznajo duhovne koncepte, spopadajo s temi vprašanji? Kaj nam lahko svetujejo o spolni zvestobi in o privlačnosti zunaj ustaljenega para? Odgovori so se vrstili delček za delčkom in tu je to, kar sem dobil. Odgovor se je izkazal za presenetljivega, a povsem jasnega. Na moje vztrajno spraševanje so podali jasen odgovor.

Cas za spremembe

Moji odgovori so zahtevali temeljit premislek.

Pri povzdignjenju ne udarjamo z glavo ob zid, da bi branili dogme. Razumemo, da v cloveškem obstoju obstajajo velike razlike. Osredotocamo se na bistvene koncepte in sprejemamo pametne kompromise. Po mojem mnenju nima smisla ostro zagovarjati nebistvenih kulturnih in verskih nacerl. S tem bi le izgubljali energijo, medtem ko se premikamo na novo podrocje razumevanja.

V tem casu se spreminjajo številni vidiki življenja: kako se preživljati, kako doseci politicne spremembe, kaj jesti in kako zdraviti. Zato ne preseneca, da se spreminja tudi spolno vedenje. Naše spolno vedenje jasno kaže na naše najgloblje psihološko stanje.

Skoraj vsi pravijo, da je njihovo spolno življenje drugacno od tistega, ki so ga živeli njihovi starši. Nekateri si želijo več spolne svobode, drugi manj, nekateri v svojih odnosih iščejo več "ljubezni" in manj "seksa", vecina pa odlocno zavraca nadvlado, nasilje in izkorišcanje. Mnogi se odlocijo za homoseksualni ali celo aseksualni nacin življenja. Nedvomno se je spolnost močno razvila od obdobja po drugi svetovni vojni, ko se o spolnosti ni odkrito govorilo in se je preprosto šlo naprej, da bi "ustvarili naslednjo generacijo".

Spolnost je tako osebna, da se ji ne more izogniti noben mladostnik ali odrasla oseba, tudi menihi in nune v spolno vzdržnih religijah. Spolnost je globok del naše cloveške narave. Zato moramo o spolnosti sprejemati pametne in strpne odlocitve. Ko se odlocamo zase, razvijamo koncept za prihodnjo družbo.

Kaj bomo vzeli s seboj in kaj lahko pustimo za seboj? Vzeti s seboj zbirko pornografskih vsebin v peto dimenzijo? Živite v lezbičnem svetu in se razmnožujete z osemenjevanjem? Se vrniti v srednji vek in dobo pasov čistosti? Ali pa si želimo "brezplacnega seksa", kot številni športni zvezdniki in politiki? Za vsako možnostjo se skriva psihološki in družbeni model. Ko se vidimo v spolnosti, si v osnovi predstavljamo svoj obstoj kot cloveška bitja.

Melkiades mi ponuja dva filtra

To, kar sledi, velja le za zrele odrasle osebe. Pri otrocih in mladostnikih se spolna vprašanja nahajajo na povsem drugačnih ravneh. Morda se bom kdaj drugič lotil vprašanj spolnosti v mlajših starostnih obdobjih.

Tudi to je izhodiščna razprava, ki velja za delovanje na nižjih duhovnih ravneh. Spolnost v višjih duhovnih sferah (ravni 7-12) vključuje nekoliko drugačne spolne konfiguracije.

Za ravni 5 in 6 mi je Melkiades dal najprej **filter tolerance** in nato **filter 3D/5D**. Ko sem uporabil ta dva filtra, se je vse postavilo na svoje mesto.

Filter tolerance

Najprej uporabite filter tolerance.

Pozitivna čustva, potrpežljivost, strpnost in sprejemanje drugih so osnova dobrega in veselega družbenega okolja. Sprejemanje in strpnost sta zacetna lekcija našega povzdignjenja. Strpnost je osnova dobrih družbenih odnosov.

Filter vsebuje beli seznam, elemente, ki jih sprejemamo, in crni seznam, elemente, ki jih zavrčamo. Za 5D obstoj sem se moral naučiti sprejemati in tolerirati homoseksualnost, pornografijo, spolno vzdržnost in prostovoljno konsenzualno poliamorijo. Na mojem crnem seznamu so domaća sila, nasilje in izkoriščanje.

Seznam tolerance 5D je bil zame odkrito presenetljiv. Ali lahko kot jasen hetero preprosto sprejemem homo ali poli izkušnje? Da, je odgovoril Melkiades. Nikogar ni treba izključiti iz vzpona zaradi njegovega homoeroticnega nagnjenja. Vendar pa se razmislek ne ustavi pri tem. Do natančnejšega razumevanja bo prišlo v drugem filtru.

Vrnimo se k beli listi filtra strpnosti.

Ne delim homoseksualnih nagnjenj in se še vedno pocutim presenečenega, ko vidim dva moška, ki se poljubljata, ali dve ženski, ki se objemata z močnim seksualnim podtonom. Vem, da to ni "jaz" v nobenem smislu. Vendar razumem, da drugi cutijo drugače, in dokler ne pride do večje škode, se lahko naučim živeti skupaj s tem alternativnim življenjskim slogom.

Sprejemam tudi, da drugi morda želijo sodelovati v pornografskih videoposnetkih, ceprav si močno želim, da bi bilo to sodelovanje resnično prostovoljno in da bi potekalo v cloveško sprejemljivih razmerah (kar po številnih poročilih pogosto ni res). Kar se mene tice, me niti javno spolno samopostavljanje niti njegovo gledanje niti najmanj ne zanimata. Ugotavljam tudi, da dalec največ pornografije pogreša pravo zgodbo o ljubezni in razumevanju, ki po mojih izkušnjah predstavlja najmočnejšo spodbudo pri spolnih srečanjih.

Sprejemam tudi spolno vzdržnost. Nekaterih ljudi (po nekaterih raziskavah naj bi bilo takih 5 % prebivalstva) spolnost preprosto ne zanima.

Zanimanje za spolnost pogosto upade tudi s starostjo ali med cakanjem na primernega dolgoročnega partnerja.

Drugi so ob vstopu v verske skupine dali zaobljube, da se bodo vzdržali spolnih odnosov. Osebno menim, da se dolgoročna vzdržnost pri spolno sposobni osebi poskuša izogniti

vprašanjem, ki nam jih dejansko nalaga narava in ki bi se jih morali resnično naučiti reševati. Nedavni dogodki, zlasti v rimskokatoliški cerkvi, so pokazali, da lahko verska abstinenca redno vodi v spolne zlorabe otrok in mladostnikov; zato je moja strpnost do spolne abstinence povezana z vprašanji o resnični psihološki sposobnosti pripadnika za tako zahteven življenjski slog.

Ali bi se povzpeli na Mount Everest, ce nimate izkušenj z alpinizmom? Ali res želite zaobiti svoje najgloblje človeške potrebe in tvegati, da vam "spodrsne izpod nog" in povzroci globoko destruktivne agresije v življenju drugih ljudi? Ravno iz teh razlogov sem zelo zadržan do dolgoročne ali stalne spolne vzdržnosti. Vendar navsezadnje nimam nobene pravice, da bi oporekal reflektirani odločitvi odrasle osebe, ko se odloči za začasno ali dolgoročno vzdržnost.

Končno lahko sprejemem, da si drugi želijo deliti svoje spolno življenje z dvema ali več partnerji hkrati.

S strpnostjo do teh štirih izbir spolnega načina življenja se izognemo nekoristnim razpravam in odpremo vrata pomembnejšim vprašanjem vnebovzetja. Ta filter locuje odstopanja od *kulturnih norm* od resnično *destruktivnih spolnih interakcij*, med katere spadajo pretirana dominantnost, nasilje v družini, splošna uporaba nasilja in izkoriščanje

Na mojem crnem seznamu se znajdejo nasilje v družini, splošno nasilje in izkoriščanje.

Pogosto pretepanje otrok ali partnerja, spolna zloraba, zasužnjevanje ali suženjstvo so dejanja, ki kažejo na namerno ali škodljivo prevlado nad drugim človekom. Ta dejanja kažejo na sprevrženo ali popolno odsotnost ljubezni ali celo sovraštvo.

Po Melkiadovem mnenju osebe, ki izvajajo takšna dejanja, *ne morejo sodelovati pri vzponu v peto dimenzijo. O tem ni dvoma, punto final.*

Filter 3D/5D

V prvem filtru strpnosti smo obravnavali spolno vedenje drugih in naš odnos do takšnega vedenja.

Drugi filter 3D/5D zadeva *naše lastne izkušnje*. Ta je bolj osrednjega pomena za proces povzdignjenja: Kako živim svojo lastno, osebno spolnost? Ta drugi filter se približuje tudi vprašanju zvestobe.

Vidimo: spolne izkušnje se spreminjajo, ko prehajamo iz tretje v peto dimenzijo.

V tridimenzionalni spolnosti doživljamo prvo vrsto vidikov, vključno s **surovo spolno željo** in različnimi ravnmi **moci**, ki jo uporabljamo zavestno ali podzavestno, in/ali **potrebo** in/ali **prevlado** nad partnerjem.

V 5D spolnost postane veliko bolj odkrivanje, gradnja in delitev ljubezni.

V 3D gre predvsem za **jemanje**, v 5D pa za **odkrivanje, dajanje in deljenje**.

Na negativnem koncu se lahko ljubezen "3D-vzetja" spremeni v pritisk in prevlado. Srednjeveški bojevnik, ki se vrne k svoji princesi in odpre pas čistosti, je prakticiral kruto spolno moc in prevlado. Podobno sodobni kupec spolnih storitev izkorišča moc svojega denarja za nakup fizičnega seksa. Celo vztrajnega fanta, ki je usmerjen predvsem ali izključno v zadovoljevanje lastnih želja, zaznamujeta nadvlada in izkoriščanje. Ni dajanja, le "jemanje" in "zbiranje".

Drugi primeri so odnosi, ki temeljijo na zavestnih ali podzavestnih željah po večji ekonomski ali družbeni koristi. To je žal precej značilno za spolne motivacije tretje dimenzije.

Čustveni ping-pong

V 5. dimenziji se spolna motivacija začne pri srcu, pozornosti in čustvih ter pri tisti izmuzljivi lastnosti, ki ji pravimo ***ljubezen***.

Dve osebi se nežno razvijata v smeri globoke delitve in čustvenega združevanja svojega bistvenega bitja. V peti dimenziji se razvije nekakšen čustveni ping-pong: vidimo, kako čustvo vpliva na drugo osebo, in druga oseba vidi enako v nas. Tako se začnejo cudovita odkritja in izmenjave, ki prinašajo vedno večje zadovoljstvo, saj se počutimo vedno bolj razumljeni, spodbujeni in podprti.

V peti dimenziji lahko ta čustva usmerimo v številne smeri. Tu se lahko homoseksualna in lezbicna ljubezen pogosto odpre v odkrivanje zelo drugačnega sveta nasprotnega spola.

To se pogosto zgodi, ko se mladostniki ali mladostnice razvijajo v heteroseksualno izkušnjo. Če gre vse po sreči, pogosto odkrijejo precej drugačne želje in navade, kot so jih poznali prej. Prehod je lahko težak. Vendar vztrajajte: tudi to je del vzpona. Odkrivajte Drugega s strpnostjo ter nežno sprašujte in se pogovarjajte s partnerjem o tem, kaj doživljate sami in kaj si želite. To vam omogoča, da v odnosu napredujete.

Nekateri deli tega novega sveta vam bodo postali smiselni hitreje, drugi počasneje, nekateri pa bodo morda še dolgo ostali preveč različni. Dolga, vzajemna vožnja bo pomagala tudi vašemu partnerju, da se bo razvijal -- in to je del globokega občutka vnebovzetja.

Idealno dolgoročno razmerje

Ko se razvijamo iz 3D v 5D, ohranjamo svoja 3D telesa, saj pridobivamo dostop do duhovnih zmožnosti. To nam omogoča, da spolno radost 5D uporabimo za preoblikovanje našega fizičnega 3D seksa v novo in najmočnejšo kombinirano izkušnjo 3D-5D.

V kraljestvu pete dimenzije lahko ljubezen postane še pomembnejša. V 5D se nam ni treba ukvarjati s fizičnimi vidiki telesa, preživetjem ali tekmovalnostjo. V 5D je za vse te vidike že poskrbljeno. Tekmovanja ni, razen če ga neumno ustvarjamo s svojo domišljijo. Ni potrebe po hrani in virih, vse je na voljo, če to potrebujemo. Potrebujemo veliko manj pomoči in pomoč je na voljo z vseh strani.

Motivi za odnose torej niso potreba, pomoč in nujnost, temveč spontano zbiranje razumevanja, delitev in skrb -- če hocete, kumulacija ljubezni.

In ali lahko traja?

Da, če jo hranite. Vsakih nekaj dni z ljubljeno osebo delite novo misel ali novo spoznanje.

To je tisto, kar povzdignjenje prinaša v naše spolno življenje. Dolgoročno razmerje smo morda zaceli zaradi preprostih 3D razlogov: skušnjave, radovednosti ali surove spolne želje. Nato smo morda dozoreli v par ali družino, da bi zagotovili stabilnost v sovražnem 3D svetu.

Morda smo poskrbeli, da nam je ves čas na voljo vsaj ena stabilna oseba, zlasti za pomoč pri vzgoji in izobraževanju otrok ter za zagotavljanje ustreznega dohodka in za primere bolezni in invalidnosti. Narava nam je dala naravne intuicije, da poskušamo oblikovati pare in družine, in te prirojene programe spontano uresnicujemo.

Vendar pa je naša najgloblja psihološka potreba več kot le to. Ko napredujemo v paru, je skupna spremljava pravi ključ do zadovoljivega dolgoročnega odnosa. Najpomembnejše je, da je partner prisoten, koristen in poln razumevanja, ko se pojavi potreba. Prav to odmevno, "ping-pong" partnerjevo razumevanje prinaša največjo srečo v naše odnose v

našem spolnem razvoju.

"Ali se počutiš prav?"

Ce je odgovor pritrdilen, se ga držite, negujte ga in niti za trenutek ne dovolite, da bi se vam izmuznil. **To je največičastnejši vstop v peto dimenzijo, ki ga lahko imamo.**

[Preverjanje. Melkiades: "Ali sem prav razumel?" Odgovor: "Da, točno tako."]

4.4. Kaj povzroca nezvestobo?

Okrog nas se dogajajo velike spremembe: kako živeti, kako doseci politicne spremembe, kaj jesti in kako se zdraviti. Tudi v našem najbolj zasebnem vedenju nas Vzpon k ponovnemu razmisleku o našem spolnem vedenju.

Razlage, ki sem jih do zdaj prejel od svojega Višjega Jaza, so bile jasne, vendar hkrati še vedno niso odgovorile na moje zacetno vprašanje o zvestobi.

Kaj glede na njeno zelo visoko ceno povzroca tako množicno nezvestobo?

Na hitro se znebimo iluzije, da nezvestoba "v resnici ni problem".

Spletni vprašalnik, v katerem je sodelovalo 918 samoopredeljenih heteroseksualnih moških in žensk s središčem v ZDA, je pokazal, da je 23 % moških in 19 % žensk izkusilo razmerje zunaj svoje trenutne dolgotrajne zveze. "Vključili so se v spolne odnose z nekom, ki ni bil njihov partner, kar bi lahko ogrozilo ali prizadelo njihovo razmerje"¹.

Druge študije kažejo, da je ta odstotek lahko višji ali nižji, odvisno od nacina zastavljanja vprašanja in opredelitve nezvestobe: v prisotnosti ali odsotnosti dolgoletnega partnerja, casovnega obdobja, ki ga zajema porocilo, itd. Ceprav je pogostost nezvestobe zaradi številnih spremenljivk različna, je nezvestoba v svetovnih kulturah zelo razširjena. Obstaja celo v družbah, kjer se kaznuje s smrtjo s kamenjanjem. Javno objavljeni primeri kamenjanja so se pojavili šele v zadnjih nekaj letih.

Melkiades je predlagal, da zacnemo z razlikami med 3D in 5D odnosi. Analizirajmo nekaj verjetnih dogodkov, ki vodijo do nezvestobe.

To je nacin, kako se to zgodi

Prvi del odgovora na vprašanje "zakaj" se skriva v priložnostih.

Športni idoli, filmske zvezde in izvajalci popularne glasbe nam kažejo in pripovedujejo, da se v casu, ko so dalec od doma, priložnosti za nezvestobo lahko pomnožijo do fenomenalne ravni. Elvise Presleyja so po vsakem koncertu oblegale zelo pripravljene spolne partnerice, kar je precej pogost vzorec pri odmevnih javnih dejavnostih.

Vecji kot je zaznani status, pogostejše so priložnosti. Radovednost, novost, želja po statusu in podobno spodbujajo takšna prizadevanja. Tudi mocnim trenutkom v športu ali uprizoritvenih umetnostih pogosto sledijo pomembne psihološke tocke, ko je pozornost drugega spola še posebej dobrodošla.

Vendar priložnosti in trenutni padci ne morejo pojasniti vsega. Tudi vsakodneвне izkušnje lahko spodbudijo nezvestobo.

Nezvestoba se napaja iz globljih potreb. V zgoraj omenjeni spletni študiji so tako prevaranti kot prevarani pokazali veliko spolno in custveno nezadovoljstvo. Spolno nezadovoljstvo je zaznala vec kot polovica "prevaranih" moških in približno polovica "prevaranih" žensk. Tudi tisti, ki niso prevarali, so izrazili spolno nezadovoljstvo: skoraj polovica žensk in približno tretjina moških.

¹ Mark, Kristen P., Janssen, Erick and Milhausen, Robin R. (2011). *Infidelity in heterosexual couples: Demographic, interpersonal, and personality-related predictors of extra-dyadic sex*. Arch Sex Behav, DOI 10.1007/s 10508-011 -9771 -z. (<https://kinseyinstitute.org/pdf/Infidelity%20in%20hetero%20couples.pdf>)

To so precejšnje številke. Rezultat se je odražal v odgovorih o custvenem nezadovoljstvu. Vec kot 40 % prevarantov obeh spolov je izrazilo nezadovoljstvo s svojim odnosom, vec kot 20 % prevarantov pa je bilo nezadovoljnih s svojim odnosom.

Tudi ob upoštevanju kulturnih vprašanj in vprašanj, povezanih z vprašalnikom, ni mogoče podcenjevati stopnje nesreče, ki se napaja pri nezvestobi.²

Kakšna so sredstva?

Obstajata dve rešitvi:

1. *Premik* k večjemu zadovoljstvu v paru (3D → 5D, glej prejšnji blog).

Številka 2. Zunaj para nikoli ne zamenjajte custev s fizicnim seksom 3D. Fizicni odnosi so strogo rezervirani za par. V zunanjih odnosih uživajte le na nefizicni ravni: nobenih poljubov, nobenih dotikov z nogami, nic fizicnega.

Prosim, pustite, da se to usvoji: Ko se nezvestoba odkrije, **je pogosto bolj unicujoca kot katera koli druga travmaticna izkušnja, na primer izguba družinskega clana** (in je ocenjena na sistematicnih testih).

Mnogi, ki so doživeli partnerjevo nezvestobo, so bili zaznamovani za vse življenje in/ali so potrebovali vec let, da so si opomogli od svoje izkušnje. **To ni banalen dogodek in za seboj lahko nehote pustimo psihološka trupla, ce se ukvarjamo z nezvestobo.**

Fizicni odnosi so rezervirani za naša dolgorocna razmerja ali po možnosti za iskrene kandidate za takšna dolgorocna razmerja. Ko uporabite to nacelo in zaščitite svoj dolgorocni fizicni odnos kot kronski dragulj, se vse postavi na svoje mesto. Radosti povsem duhovnega pingponga lahko občutiš, kolikor hočeš, vendar morajo vsi poznati tvojo fizicno domaco bazo. To prinaša mir in jasnost vam in vsem okoli vas.

Custva prinesite domov

Sledi še en korak: custva pripeljite domov. Ko ste se odlicno zabavali, ko so vas drugi cenili in custveno sprejeli, dovolite partnerju, da izkoristi vašo izkušnjo.

Prenesite dobro voljo v domaci odnos in oživite custva, ki so morda z leti usahnila. Ponovno oživite pogovore in skupne projekte. Naj ima vaš partner koristi od novega valovanja 5D. Ko se deli 5D veselje, se lahko par okrepi in morebitna tragedija odtujitve se lahko spremeni v nov zacetek v odnosu.

Postanite inteligentni in odgovorni

Vidimo lahko, da Melkiades daje prednost deljenju 5D radosti -- preudarno -- pred zapiranjem pred radostno delitvijo 5D. To je nasprotno od tega, kar predlagajo nekateri psihologi. Medtem ko ti predlagajo, da bi morali okoli svojih custev postaviti železne ograje, da bi zaščitili svoje dolgorocne odnose, Melkiades predlaga, da postanemo inteligentni in zreli glede svojega custvenega in spolnega vedenja. Ce bi skrb, veselje in ljubezen držali dalec stran od sebe, kot da gre za nekakšno kugo, to ne bi bilo skladno z našo evolucionjsko potjo.

Pri povzdignjenju se razvijamo od ograj in omejitev k inteligentnim in odgovornim dejanjem. Živali v zaporih ponavadi najdejo nacine za pobeg, in ko bi 5D "ping-pong" zavrnil zaradi strahu pred "custveno nezvestobo", bi našli bolj zvite nacine, kako doseci custveno zadovoljstvo -- tj. pravo, fizicno nezvestobo.

² Castleman, Michael (2009). *Marital infidelity: How common is it?* Psychology Today, <https://www.psychologytoday.com/us/blog/all-about-sex/200910/marital-infidelity-how-common-is-it>

Dolgoročno se nima smisla boriti proti intuiciji, da bi z drugimi delili veselje in razumevanje, in ni nam treba drugim odrekati dostopa do najboljših plati našega custvenega bitja. Vsekakor pa moramo razumeti svoje custvene vzgibe in meje, ki jim jih želimo postaviti. To je ključna lekcija custvene inteligence in zrelosti.

Potreboval sem približno mesec dni, da sem popolnoma razumel logiko in razloge tega nasveta svojega Višjega jaza.

[Preverjanje. "Melkiades, ali se strinjaš s tem clankom v sedanji obliki?" Odgovor: "Popolnoma se strinjam."
"Ali ga lahko objavim na internetu?" Odgovor: "Ali lahko: da".]

5.1. Orodja za meddimenzionalno komunikacijo

5.1.1. Opredelitve pojmov

"Meddimenzionalno" v tem kontekstu pomeni "med fizicnim in duhovnim področjem". "Fizicno" označuje dimenzije od 1 do 4, "duhovno" pa se nanaša na dimenzije od 5 do 12 ter raven Stvarnika.

V naslednjih razdelkih bomo preučili različne načine pridobivanja informacij iz duhovnega področja. Interakcije z višjim jazom so bistvo našega duhovnega obstoja. Zato moramo najprej vedeti, kdo je "Višji jaz".

"Višji jaz" je duhovna entiteta, ki sega v vse vidike vašega fizicnega bitja. Je podroben duhovni zemljevid vašega fizicnega bitja. Poleg tega ta zemljevid vsebuje povezave do sorodnih duhovnih entitet, ki so z vami v resonanci. Ta resonanca je lahko zelo mocna, zlasti ce gre za custvene simpatije. Lahko pa je omejena na določena področja, ki vas skrbijo.

Spolne preference višjega jaza se običajno mocno ujemajo s spolnimi preferencami fizicnega jaza: moški višji jazi običajno prebivajo v moških, ženski višji jazi pa v ženskah. Mnogi so predlagali, da bi lahko bili križanci med spoloma (približno 5 %) nedavni reinkarnacijski prihodi, ki so se naselili v novo telo. Vendar Melkiades navaja, da je večina prestopnikov v resnici oseb, ki so prostovoljno izbrale nasprotni spol, preden so se rodile, da bi se naučile tipicnih spolnih vlog, izkušenj in življenjskih vzorcev v svojem nasprotnem spolu. Po trenutni inkarnaciji se lahko pogosto vrnejo k vlogam svojega prejšnjega spola.

Melkiades, moj Višji jaz, je pokazal, da se strinja z vsemi deli tega opisa "Višjega jaza".

Kot smo videli, so vnebovzete dimenzije v nasprotju z bojnim poljem samopotrditve v tridimenzionalnem življenju. Ponuja bogat in ploden obstoj, ki ga živimo v harmoniji s svojim notranjim bitjem. Osrednji element tega duhovnega miru je sodelovanje z našim Višjim Jazom, ki s casom postaja vse bolj izrazito. To sodelovanje prinaša dobro pocutje, veselje in varnost, kar posledicno neguje naše odnose z bližnjimi. Mir in sodelovanje z našim notranjim jazom sta torej temelj naših duhovnih interakcij s preostalim svetom.

To je bilo vedno središče mojega lastnega bitja, ceprav sem potreboval kar nekaj casa, da sem se tega zacel zavedati. Zdaj vam bom povedal, kako sem zacel *sodelovati* s svojo duhovno notranjostjo, s svojim višjim jazom.

5.1.2. Kako sem se naučil komunicirati s svojim Višjim jazom

Lekcija za statistiko

Melkiades je v moje življenje vstopal le pocasi. Ceprav sem se duhovne resnicnosti *zavedal* že kot otrok, me je *zavestno duhovno zavedanje zacelo zanimati* šele, ko sem bil star približno 35 let. Takrat sem opazil, da neka "višja inteligenca" deluje oziroma dejansko posega v moje življenje. To se je zgodilo ob naslednjem dogodku.

Nekega poletja sem se noro zaljubil v obcutljivo in ocarljivo mlado žensko -- ki je bila žal že porocena. V prejšnjih letih sem se naučil metati Yi-Jing, da bi se posvetoval o svoji sreči; tisto poletje sem moral vreci svoje tri kovance kanadskih centov za vec kot 100 heksagramov¹: Ali bova na koncu živela skupaj ali ne?

¹ Melkiades mi je zdaj povedal, da sem 157-krat vrgel Yi-Jing o verjetnem izidu te zgodbe. Priznam, da sem bil precej trmast.

To so bili casi, ko se je Yi-Jing dolocal tako, da se je šestkrat vrglo tri kovance v zrak. Neverjetno, toda dan za dnem je Yi-Jing vedno padel na podobne negativne kombinacije, pogosto s povsem istim heksagramom, drugic pa z nekaterimi drugimi negativnimi heksagrami. Sklep je bil nedvoumen: s to gospo zagotovo nisem imel prihodnosti.

Ce poznate Yi-Jing in malo statistike, boste razumeli, za kako neverjeten niz nakljucij gre. Yi-Jing je precej nežna in vljudna veda in obicajno kaže nacine, kako obrniti dogodke v najboljše možno smer. Dolgo zaporedje jasno negativnih heksagramov je torej zelo malo verjetno. Ce predpostavimo, da bodo kovanci za tri cente padali zgolj po nakljucju, je bil ta niz veliko vec kot 100 zaporednih negativnih heksagramov *izjemno nenavaden*. Vedno znova mi je sporocal, da tega razmerja ne more biti in da se moram sprijazniti prav s tem.

In zgodilo se je, da se je Yi-Jing izkazal za pravega -- proti moji volji. Sredi poletja je sama odšla na kanadsko vzhodno obalo, jaz pa sem utopil svojo žalost v hedonisticnem obisku na zahodni obali ZDA. Domnevna ljubezenska zgodba, ki je bila še nekaj mesecev prej tako intenzivna, se je nenadoma koncala -- takrat in tam.

Kdo je torej tisto poletje "popravlil" moj Yi-Jing? Morda si zdaj domišljam, vendar se mi zdi, da v ozadju slišim, kako se "moj višji jaz" smehlja. Takrat se je Melkiades prvic mocno pojavil v mojem življenju. Od takrat je potrdil, da je imel jasno roko v tej zgodbi.

Prav tako me je nekoliko bolece naucil, da zelo verjetno obstaja "božansko znanje" ali vcasih "božanska predznanja", do katerih lahko dostopamo z meddimenzionalnimi orodji, kot so Yi-Jing in druga.

Paranormalni obisk mojega ometa

Preteklo je veliko napornih let, in ker me je zamotil izid tistega poletja, sem v osemdesetih in devetdesetih letih prejšnjega stoletja veliko bral o paranormalnih dogodkih. Scasoma se je zgodilo nekaj neverjetnih stvari, ki so me pripravile na bolj neposredno srecanje z mojim Višjim jazom.

Teden dni pred ocatovo smrtjo zaradi kostnega raka leta 1999 (star je bil 76 let) sem mu povedal vecino tega, kar sem vedel o posmrtnem življenju. Bil mi je hvaležen, da sem mu dal te informacije. Nihce mu še ni mogel podati tako podrobnega porocila. Zanj je bilo pomembno vedeti, kam gre, saj je vedel, da nas bo moral kmalu zapustiti. Dogovorila sva se, da ce imam glede posmrtnega življenja prav, me bo prišel obiskat.

Po njegovi smrti so minili trije meseci, pa se ni zgodilo nic. Potem pa sem se nekega dne pocasi prebujal in na levi strani cutil ocatovo prisotnost. Bil je univerzitetni profesor, na moji desni pa sta me cakala dva njegova raziskovalna asistenta. Pred mano je bil velik osvetljen prostor, ki je kazal na vzhajajoce sonce.

Nisem se hotel zbuditi, kot se vcasih zgodi, ko je pred obicajnim casom vstajanja. Toda nenadoma sem se zavedel, da mi je oce rekel: "No, ce se ne boš zbudil, bomo morali iti." To me je pretreslo, obrnil sem se, da bi ga pogledal v sanjah, in tam je bil jasno, videti je bil veliko mlajši, kot je bil, ko je umrl. Spomnim se ga v rjavi obleki, ki jo je pogosto nosil, ko je bil star približno 45-50 let. Postala sem zelo custvena in objela sva se, ravno ko sem prihajala iz sanj.

Ko sva bila drug drugemu v narocju, sem zacutil, da je v mojem objemu fizicno razpadel. Cutila sem, kako se drobci drobijo okoli mojih rok, in košcki so se med padanjem dotikali moje kože. Predstavljajte si, da objemate zelo tanko porcelansko strukturo, ki nenadoma razpade na številne majhne košcke, ko jo stisnete, in dobili boste občutek, ki sem ga imel, ko sem sedel v svoji postelji, zdaj popolnoma buden in poln custev.

Roke

Nekaj let po tem pomembnem dogodku se mi je neko poletje leta 2004 zgodilo, da sem bil izjemno utrujen. V letih in mesecih pred tem je šlo veliko stvari narobe, tako v službi kot v zasebnem življenju. Izvedel sem veliko meditacijskih vaj, da bi se vrnil na pravo pot. Do zacetka semestra mi je ostalo le še nekaj tednov. Potreboval sem dodatno pomoč, da bi se lahko zacel gibati. Takrat sem prvic neposredno srečal Melkiadesa.

Tisto poletje sem vsak dan s pomočjo hemisinhronizacijskih posnetkov Inštituta Monroe² izvajal 1-2 uri meditacije. To je bilo zelo dobro. Ko sem meditiral, sem cutil, da pridobivam moc. Moje pojemajoce energije so se obnavljale. Med meditacijami sem dobil mocan občutek, da mi nekateri vodniki pomagajo. Zato sem vprašal: "Ok, ce si tam, moj vodnik, ali se mi lahko pokažeš?" Dolgo casa ni bilo odgovora.

Vendar sem še naprej spraševala. Želel sem se srečati s to nevidno prisotnostjo. Nekateri ljudje vidijo angele, drugi sorodnike, tretji sopotnike, zakaj ne bi mogel srečati svojega vodnika³? In kot se pogosto dogaja pri dogodkih v drugih dimenzijah, odgovori pridejo, ko jih ne pričakuješ.



Nekega dne, sredi meditacije, v kateri nisem prosil prav nicezar, sem nenadoma zagledal dve moški roki, ki sta vstopili v moje vidno polje, neposredno pred moje meditacijsko oko. "Dve roki? Kaj je to?" Vprašal sem. "Želel si me videti," sem dobil telepatski odgovor. Zasmejal sem se in prekinil meditacijo. "Ja, ja, torej ne vidim tvojega obraza, ampak samo tvoje roke!"

Na tej tocki sem z gotovostjo vedel, da imam osebnega vodnika, svoj Višji jaz⁴.

Intenzivne meditacije, ki sem jih izvajal tisto poletje, so mi bile v veliko pomoc. V naslednjem univerzitetnem letu si nisem le povrnil vecine energije, ampak sem tudi na novo napisal vse svoje študijsko gradivo. Meditacije so mi omogocile, da sem zbral moci, da sem videl onkraj težkih osebnih težav, ki sem jih preživljal, in so me pripravile na naslednji pomemben del mojega življenja.

Vec orodij za meddimenzionalno komunikacijo

Moj Višji jaz se še kar nekaj casa po tem ni manifestiral. Dve roki sta bili vse vec let, vendar me je izkušnja spodbudila, da sem pogledal, kako bi lahko bolj neposredno sodeloval z njim. Ce mi je pomagal izvleci me iz težkega življenjskega obdobja, ali mi ne bi mogel pomagati tudi pri drugih pomembnih vprašanjih?

Bližala se mi je upokojitev in potreboval sem nekaj usmeritev, kam naj grem v naslednjem delu svojega življenja. Dolgo casa sem si postavljajl isto vprašanje: "Kako lahko bolj neposredno komuniciram s teboj?" Želel sem si, da bi imel ob sebi prijatelja, s katerim bi se lahko pogovoril o stvareh.

Scasoma sem spoznal, da je moj Višji jaz vedno tam, vendar pričakuje, da se bom potrudil najti prava komunikacijska orodja, da bi lahko zastavil svoja vprašanja. Komunikacija z njim ni bila samo elektronska pošta. Nisem dobival "sporocil od šefa", ki bi mi povedal, da moram storiti to ali ono, ali "prijaznih predlogov od prijatelja", da bi bilo doloceno ravnanje veliko boljše od drugega. Najprej sem moral najti orodja, nato sem moral eksperimentirati,

² www.monroeinstitute.org/resources/hemi-sync/

³ Takrat še nisem imel jasne predstave o tem, kdo me vodi. Zame je bil "vodnik" vsaka višja in nevidna entiteta, moj Višji jaz pa je bil moj osebni vodnik, zato sem se takrat obračal samo na "vodnika".

⁴ Šele nekaj let pozneje, leta 2007, sem izvedel, da je mojemu višjemu jazu ime Melkiades.

da sem dolocil kode za komuniciranje, in nazadnje sem moral najti najbolj ustrezna vprašanja. Vse to je bilo pravo delo!

Ce je bila pot do pravih komunikacijskih orodij dolga, je bila morda takšna namenoma. S tem dolgotrajnim pristopom sem korak za korakom spoznaval celo vrsto komunikacijskih orodij. Zdaj vam lahko sistematically predstavim vsako od teh orodij.

5.1.3. Od Yi-Jinga do mnogih drugih

Pred letom 2005 sem v bistvu uporabljal samo eno orodje, Yi-Jing. Nato sem ugotovil, da lahko svojo komunikacijo razširim z nihalom, mišicnim testiranjem, interaktivnimi meditacijami, jasnimi sanjami, kanaliziranjem in telepatijo. Na tem mestu bom ta orodja na hitro okarakteriziral, v naslednjih blogih pa bom vsako podrobneje opisal.

Zibalo (poglavje 5.2.) in Yi-Jing (poglavje 5.4.)

Na kratko lahko zdaj locim med odgovori "da", "ne", "morda" in "brez mnenja" ter med *odlocnimi* odgovori "da" ali "ne". Poleg tega lahko povem, ali je prihodnji dogodek neizogiben ali pa je verjetno bolj oddaljen v prihodnosti.

Pri vseh pomembnejših vprašanjih dobim informacije iz Yi-Jing, nihala in pogosto tudi iz 12. ravni. Ce rocno mecem kocke, isto vprašanje zastavim največ trikrat. Vsak odgovor primerjam med obema instrumentoma. Ce dobim zelo različne odgovore, vem, da sem postavil napacno vprašanje. Na splošno zdaj dobim usklajene in dopolnjujece se odgovore.

Ce sprašujem z racunalniškim programom Yi-Jing, vedno znova postavljam isto vprašanje in vsakic znova vprašam nihalo, ali je bil to pravi odgovor. Na ta nacin je nihalo zelo odlocilno in zelo zanesljivo pokaže na ustrezen odgovor Yi-Jinga.

Nekoristna vprašanja

Informacije so postale zanesljivejše tudi, ko sem se naucil, na katera vprašanja nihalo noce govoriti.

Ne bo odgovorilo na vprašanja, na katera že poznam odgovor ali na katera lahko odgovor zlahka dobim. "To ni igra, ki jo bom igral," se zdi, da je odgovor za tovrstna vprašanja. Vendar se izkaže, da so odgovori zanesljivejši in koristnejši, kadar moja vprašanja zahtevajo informacije, ki jih ne morem pridobiti sam, ali kadar bi moja nadaljnja dejanja meni ali moji okolici dala lekcijo.

Zanimiv primer so vprašanja o denarju. Medtem ko mi pri pomembnih finančnih odlocitvah in usmeritvah pogosto res odlicno pomagajo, so manjši zneski denarja za Yi-Jing ali nihalo očitno drugotnega pomena. Pogosto sem izgubil nekaj denarja, vendar sem namesto tega dobil koristno lekcijo. Vcasih sem nekaj denarja izgubil tudi zato, da sem nekemu drugemu dal lekcijo. To je bilo vsekakor nadležno za vse, vendar moram o tem razmišljati kot o "naložbi v modrost", tako v svojo lastno kot v modrost sveta okoli mene.

Testiranje mišic (poglavje 5.3.) še dodatno potrjuje rezultate Yi-Jing in nihala.

Vecina ljudi pozna mišicno testiranje kot "testiranje roko".

Izkaže se, da je veliko lažje držati roko iztegnjeno vstran, ko razmišljate o necem, kar je resnicno, kot takrat, ko razmišljate o necem, kar je napacno. Držite roko vstran, pomislite na nekaj resnicnega, prosite prijatelja, naj pritisne na roko, in preverite, kako se lahko

temu pritisku uprete. Nato opravite preizkus, ko razmišljate o necem neresnicnem, na primer, da se pretvarjate, da vam je ime tipicna oseba nasprotnega spola, in opazujte, kako se vaša roka proti vaši volji sesede.

Takšno preizkušanje lahko opravite tudi z nogami. Pri večini ljudi se ob pravilnem odgovoru obe strani telesa skrcita na enak način, ob napačnem odgovoru pa se skrci le ena stran. Pri nekaterih ljudeh je to obratno. Rezultat lahko vidite v dolžini nog.

Razlika je precejšnja in znaša 1 cm ali več. Moja partnerica Elena to tehniko pogosto uporablja pri svojem delu v komplementarni medicini in zanesljivost je odlična. Dobra stran mišičnega testiranja je, da so odzivi povsem podzavestni. Razen ce telo krcite povsem nenormalno -- kar je enostavno ugotoviti -- so odzivi podzavestni in odražajo odziv vašega notranjega jaza.

Lucidne sanje (poglavje 5.5).

Skoraj vsakdo sanja, mnogi se spominjajo delov svojih sanj, in ce ste pozorni, so nekatere vaše sanje neposredna sporočila višjega jaza. Te sanje imenujem lucidne sanje.

Da bi spodbudil lucidno sanjanje, sem preprosto moral resno vzeti to, kar sem že velikokrat prebral: Svoje sanje si morate zapisati. Ko sem to začel početi, je Melkiades prevzel vajeti in me popeljal skozi kar nekaj neverjetnih izkušenj. Ko se zbudim, po jasni vsebini in novem znanju vem, katere od mojih sanj so lucidne. Potem vem, ali naj jih zapišem.

V lucidnih sanjah me Melkiades običajno vodi skozi nekatere izkušnje ali pa me opozori na nekatere značilnosti tistega, kar gledam. Običajno je tik za mano, približno meter ali dva stran. V izkušnji povzdignjenja (poglavje 1.1.) sem ga cutil zelo blizu ene strani mene, kot nekoga, ki vam želi povedati nekaj zasebnega, ko ste v skupini ljudi. V vsakem primeru je ohranil dovolj veliko razdaljo, da me ni prestrašil.

Interaktivne meditacije, kanaliziranje in telepatija

Za **interaktivne meditacije** najdete obširen uvod v poglavju 5.6.

To je zelo mocna metoda, pri kateri lahko neposredno "slišite" svoj Višji jaz. Vendar je treba poiskati izvajalca, pogosto nekaj potovati in imeti en ali več prostih dni za seanso. To je res odlična izkušnja, zelo intenzivna, vendar včasih precej draga, odvisno od tega, kje živite.

Nazadnje sta tu še **kanaliziranje** (poglavje 5.7) in **telepatija** (poglavje 5.8).

Na splošno sam ne uporabljam kanaliziranja. Moj Višji jaz me je spodbudil, naj pogosteje komuniciram s chanellingom, in morda bom to scasoma tudi storil. Kanaliziranje zahteva izjemno stopnjo "nadzorovanega prepuščanja". Ko sem ga poskusil, je dobro deloval, kar kažejo tudi moja druga komunikacijska orodja. Ce se bom scasoma naučil kanalizirati in pogosteje uporabljati telepatijo, bom to vedno počel z največjo skrbnostjo, da bom sporočila pravilno in ustrezno zajel in prenesel.

5.1.4. Ravnajte previdno

Kakšna je zanesljivost teh različnih orodij?

Zanesljivost takšnih rezultatov je pri vsakem cloveku drugačna. Rezultati raziskav kažejo, da je zanesljivost največja pri ljudeh, ki so trdno prepričani, da tovrstno zbiranje informacij "resnicno deluje". Z Eleno sva z mišičnim testiranjem na stopalih navzkrižno preverila,

kako zanesljiva so moja zaslišanja z nihalom. Rezultat je bil približno 90-odstoten. Zanimivo je, da se moje nihalo odziva v skladu s tem. Pravi, da je zanesljivost mojega testiranja na stopalih in Yi-Jinga prav tako približno 90-odstotna.

Pri zares pomembnih vprašanih ponavljamo vprašanja v različnih dneh, tudi trikrat ali štirikrat, ce je vprašanje res pomembno. Pri različnih zaslišanjih smo imeli nekaj razhajanj, vendar je bila zanesljivost ponavljanja za nas na splošno spet resnicno odlična.

Jasno je, da moramo ravnati previdno. Številne izkušnje, ki jih opisujem, pa tudi moje številne interaktivne indukcije s strankami so me pripeljale do prepričanja, da nam lahko Višji jaz veliko pomaga v vseh vrstah življenjskih in zdravstvenih situacij. Z Melkiadesom in 12. ravniyo se ukvarjam vsak dan, vendar vedno z veliko mero previdnosti. Melkiadesove odgovore pogosto navzkrižno preverjam z različnimi metodami, tako da preverim, ali sem pravilno odgovoril, kot tudi zato, da poskušam v celoti razumeti vse razsežnosti njegovih odgovorov.

Tudi poskusi s telepatijo kažejo, da lahko sugestija prav dobro doseže podzavestno raven nekoga, ne da bi postala popolnoma zavestno slišana izkušnja. V primerih mocne vzajemne sorodnosti pa so slišna sporočila mogoca na kakršni koli razdalji, kar lahko osebno potrdim.

Ko clovek doseže napredno stopnjo interakcije in sprejem postane zanesljiv, se lahko "druga stran" navelica navzkrižnega preverjanja. To se je zgodilo meni in dobremu prijatelju, ki je jasnovidec. Na primer, opravil sem podrobno analizo stanja oci svoje matere in želel še drugic pregledati seznam. Vendar je nihalo to zavrnilo in dobil sem le znak "brez odgovora". Nato sem vprašal Melkiadesa, kaj se dogaja, in dobil sem odgovor, da ne želi še enkrat narediti seznama in da je tako, kot je, v redu.

Zaščitite se

Duhovno delo ni preprosto. Gremlini in morda mocnejši duhovi lahko nasprotujejo vašemu delu. Boljši ko postajate, bolj grozna je "opozicija". Ne pričakujte gladke vožnje. Ko se nasprotovanje pokaže v obliki cudnih in nedoslednih rezultatov, je edini odgovor odlocen odnos.

Ko se zacnejo dogajati cudne stvari, pogledam neposredno predse, kot da bi gremline videl fizicno, in jim z odlocnim in nepristranskim stvarnim glasom povem, naj takoj izginejo. In izginejo: Rezultati spet postanejo zanesljivi in duhovno delo se lahko nadaljuje, kot je treba.

Brez pomoci drog

Ne priporocam dela z drogami. Osebno pri iskanju stika z "drugo stranjo" popolnoma delujeva brez psihoaktivnih sredstev.

Morda je res, da bo "nevernik" po zaužitju psihoaktivne snovi veliko hitreje zacel verjeti, da je druga stran "resnicno tam". Toda izkušnja, ki jo povzroci droga, bo verjetno osvetlila le majhen, po možnosti slabo izbran del sveta onkraj, pogosto brez pomoci vodnika. To lahko ta vidik vaše psihe raznese iz vseh proporcev. Ali pa bi morda postala strašljiva in popolnoma odklonilna izkušnja, kar bi bil velik šok za celotno telo. Poleg tega bi nas vztrajanje pri tem vidiku lahko hitro izoliralo od preostalega sveta, od tistih, ki nikoli niso imeli podobne izkušnje.

Verjamem v sodelovanje s svojim telesom, s svojim višjim jazom in s svojim okoljem. Kot dober športnik želim biti v celoti eno s svojim telesom, kar vključuje tudi moje zavestno razmišljanje, custva, duhovni jaz in komunikacijo s preostalim svetom. Prav tako sem del vecje duhovne ekipe, skupaj z ljudmi, ki so morda imeli podobne izkušnje ali pa tudi ne.

Kot integriran udeleženelec v odprtem in radostnem duhovnem svetu lahko nato začnem dialog s svojim višjim jazom ter z drugimi vodniki in svetovalci "na drugi strani".

Sprejel sem, da so entitete na drugi strani večinoma nevidne. Ko pridete do vrat in želite izvedeti, ali tam nekdo živi, lahko potrkate ali pozvonite. Hrup na drugi strani vam bo povedal, ali je nekdo tam. Kadar ne odprejo vrat, običajno domnevamo, da za to obstaja tehten razlog. Potem lahko začnemo pogovor skozi vrata. Tako gledam na svoj dialog z višjim jazom. Nahajamo se na dveh straneh vrat, tistega, kar mnogi imenujejo "tancica", in skozi to tancico smo se začeli počasi spoznavati.

Še enkrat: Jaz sem šef in jaz sem odgovoren

Še zadnja, a pomembna beseda: moji stiki z mojim Višjim jazom se nikoli ne smejo sprevreči v odvisnost od Notranjega jaza. Moj Višji jaz ni nadomestek za očeta. Naša odgovornost v življenju je, da se naučimo biti sami sebi šef in se zoperstaviti svojim izzivom. Jaz sem šef te svoje inkarnacije in nihče drug ni. Ko se posvetujem z Melkiadesom, se posvetujem z zelo dragim prijateljem. Veliko razmišljam o njegovih nasvetih, vendar se vedno odlocam sam.

Prav tako se lahko močno motim. Čeprav sem vedno nadvse previden pri vsakem nasvetu, ki ga dobim, sem bil občasno hudo zaveden. Zelo težko se je zbuditi ob takšnem dejstvu.

Mislím, da bi tako moralo biti. Melkiades mi pomaga postati veliko bolj obveščen in precej modrejši in hvaležen sem za vso to pomoč. Na začetku našega vnebovzetega življenja smo v obsežnem procesu učenja in cenimo vsako pomoč, ki jo lahko dobimo. Hkrati pa v celoti prevzemamo -- in izkoriščamo -- vsa tveganja, ki jih ponuja to bogato življenje.

[Preverjanje z Melkiadesom: "Ali se v celoti strinjate s tem, kar sem napisal v tem blogu?" "Strinjam se." "Ali lahko to objavim na spletni strani?" "Popolnoma se strinjam."]

5.2. Udarno nihalo

Prvi radioamaterji so si z oddaljenimi kolegi izmenjali nekaj besed z Morsejevo abecedo. Podobno lahko zdaj tudi mi navežemo občutljivo komunikacijo z neizmernim svetom, ki živi v duhovnem svetu. Če prek nihala slišimo sistematčne odzive, lahko vemo, da je nekdo tam, inteligenčen in živ.

Tukaj je opisano, kako uporabljamo nihalo:

- Uporabljam orodja z odgovorom "da" in "ne" (nihalo in mišično testiranje), da dobim neposredne odgovore na svoja dnevna vprašanja in navzkrižno preverim odgovore.
- *Simbolna orodja* (Yi-Jing in lucidne sanje) uporabljam za razumevanje širšega konteksta in za raziskovanje povsem novega območja.

Številni avtorji na internetu pravijo, da lahko za nihalo uporabimo skoraj vsako težko utež, ki je pritrjena na vrvico ali nit. Morda je za njih to res, vendar zame ni bilo tako.

Zacel sem s kamnom, pritrjenim na vrvico, in si zastavil številna vprašanja. Odgovori niso bili zelo jasni. Nato sem poskusil z majhnim kristalom, pritrjenim na kratko srebrno verižico. Vendar spet nisem dobil zanesljivih odgovorov. Potem sem končno vložil nekaj evrov in naročil medeninasto nihalo, pritrjeno na 20-centimetrsko verižico, in ah, končno sem dobil nekaj zanesljivih odgovorov! (Slika 1).



Slika 1. 25 g nihalo z 20 cm verižico.

Medeninasto nihalo je precej težje od kamnitega in kristalnega nihala. Ima tudi daljšo verižico. Obstajajo še težja nihala, zato domnevam, da mora nihalo ustrezati vaši roki in vrsti gibanja, ki vam je naravno. V vsakem primeru ne obupajte in eksperimentirajte, ce na začetku ne dobite zanesljivih odzivov. Zaradi zanesljivosti lahko nihalo preizkusite z različnimi imeni, glejte sliko 2.

Nekaterim drugim ljudem kot posebej občutljivo nihalo služi vedeževalska palica. Osebno ne morem izkoristiti storitev spodnje vedeževalske palice (slika 3) - ko jo vprašam, ali želi delati z mano, mi celo odgovori "ne"! Vendar sem imel dobrega prijatelja z velikimi duhovnimi sposobnostmi, ki je raje delal z vedeževalno palico. Zasnoval je celo takšno, ki jo je lahko nosil pri sebi kot pisalo in ki ima izvlecno žico. Uporabljal jo je približno 20 let, da je izbiral posebno zdravo hrano.



Slika 2. Odgovori različnih nihalo z različno zanesljivostjo. Zame je 35 g nihalo (levo) na vsa vprašanja odgovorilo z "da", tudi na vprašanje "Ali mi je ime Juliette?" (ocitno mi ni).

25 g nihalo (desno) je na vprašanje "Ali mi je ime Melkiades?" odgovorilo z "ne", na vprašanje "Ali mi je ime Melki?" je odgovorilo z "da", na vprašanje "Ali mi je ime Juliette?" pa z "ne". 25 g nihalo mi torej daje zelo dosledne odgovore, ki ustrezajo vprašanjem. Zelo pomembno je, da imate živo in zanesljivo razmerje med težo vašega nihala in dolžino njegove verige.

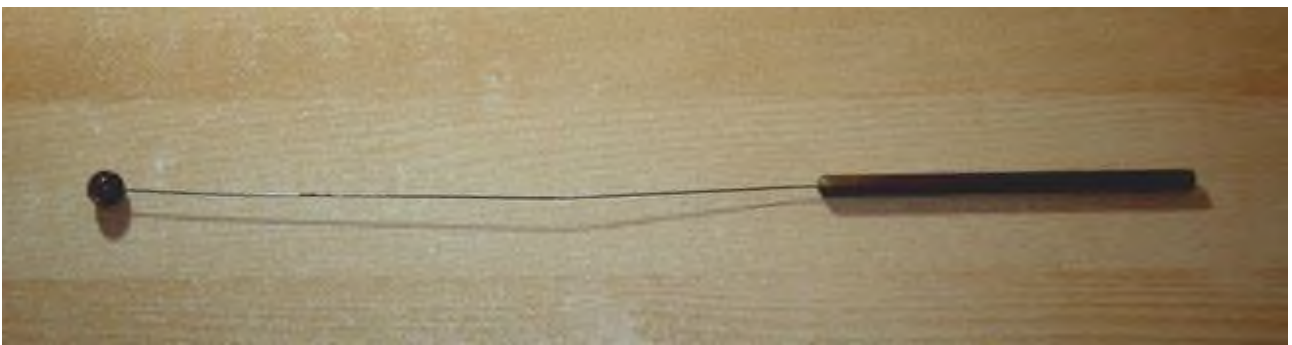

Slika 3. Vedeževalna palica

Koda

Naslednji del je koda za komunikacijo z drugo stranjo.

Nekaj tednov sem eksperimentiral in ugotovil, da moj Višji jaz želi uporabljati kodo, ki jo prikazujem spodaj (slika 4). Nato sem šel na internet in preveril kode, ki delujejo pri nekaterih drugih ljudeh. Ugotovil sem, da so bili njihovi rezultati pogosto precej drugačni od mojih.

Zato vam logično priporočam, da sami eksperimentirate in ugotovite, kako vaše nihalo sporoča "da" in "ne". "Morda" bi moralo biti logično med obema. Nato preverite, ali boste dobili znacilen znak za "ne vem". Ne domnevajte, da mora biti vaša koda podobna moji.

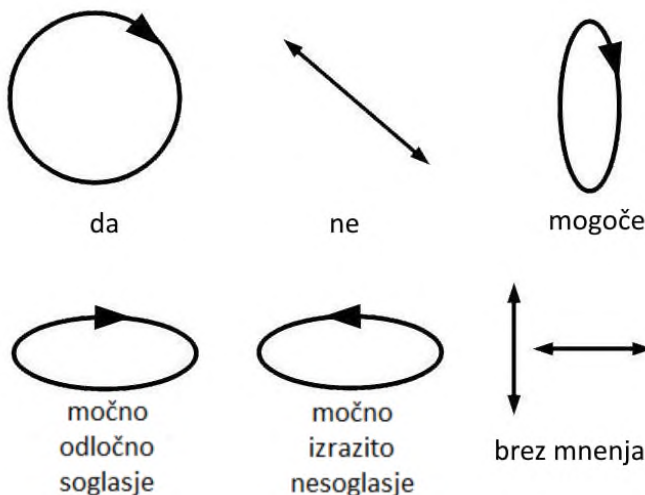

Slika 4. Signali nihala, ki delujejo pri meni osebno

Obstajajo lahko tudi nekatere posebne kode. Nekajkrat sem dobil spodnji sredinski signal in dolgo nisem vedel, kaj pomeni, ker sem ga dobil tako redko. Nazadnje sem uvidel, da je to signal, s katerim mi je Melkiades želel pokazati, da se z mano odločno ne strinja.

Z leti se je izkazalo, da so gibi v smeri

urinega kazalca zame pozitivni signali, gibi v nasprotni smeri urinega kazalca pa so bili negativni signali.

Druga dolgoročna lekcija, ki sem se je naučil ob tej izkušnji, je bila, da se lahko koda komuniciranja z drugo stranjo stabilizira šele po letih uporabe. Poskusite, preverite in ne obupajte. Komunikacija resnično postane lažja in zanesljivejša.

Posvetovanje

Z uporabo teh orodij lahko opravimo posvetovanje.

Zapišite svoja vprašanja.

Številni poskusi so pokazali, da se "druga stran" odzove le na vprašanja, ki jih postavite, in to točno tako, kot ste jih zastavili. Zato je zelo koristno, da imate jasno zapisana svoja vprašanja, da lahko ugotovite, ali ste od svojega višjega jaza dobili ustrezne odgovore, in da vam pomaga ugotoviti, zakaj ste morda dobili presenetljiv rezultat. Zato prosimo, da si zapišete svoje vprašanje ali pa si ga vsaj glasno izrecete, preden začnete in ko nihate z nihalom.

Nato za začetek posvetovanja zaprem oči in se "umirim". Osredotocim se in se "povežem" z vprašanjem. Če ste zacetenik, vam priporočam, da začnete z enominutno meditacijo¹. Ko boste vadili, si dajte najmanj 15 sekund časa, da se popolnoma osredotocite na svoje vprašanje.

Bistvo "umirjanja" je, da postanete odprti za vsak odgovor, ki vam ga želi dati nihalo, "da", "ne" ali karkoli drugega. Ne začnite nihati z nihalom, dokler nimate jasnih misli, usmerjenih v najboljše rezultate za čim večje število udeležencev.

Ko sem pripravljen, dvignem celotno roko in nihalo trikrat zamahnem naprej in nazaj, stran od sebe in proti sebi. Nato držim roko zelo mirno v zraku in počakam približno 20-30 sekund. Nato odprem oči in pogledam, kaj je nihalo odgovorilo.

Ne hitite! Včasih nihalo potrebuje kar nekaj časa, da se "odloči". Druga stran si lahko vzame nekaj časa za "razmislek" ali "izračun", preden vam odgovori. Na nedavnem posvetu sem Melkiadesa prosil, naj mi poda oceno kakovosti tri strani dolgega seznama zdravstvenih motenj. Vsaka motnja je bila številčno kodirana. Melkiades je za izračun odgovora potreboval približno tri minute, nato pa je bil odgovor zanesljiv pri testiranju poskus-ponovitev. Tudi pri interaktivnih meditacijah s strankami sem včasih ugotovil, da je pri zapletenih vprašanjih prišlo do nepričakovanih zamikov. To nam na tej strani tančice nakazuje, da mora "druga stran" pred odgovorom opraviti preiskavo, izračun ali posvet.

Zanimivo težnjo sem odkril tudi pri vprašanjih tipa "najverjetnejši prihodnji razvoj". Kadar je razvoj dogodkov blizu (dnevi, tedni), se odgovor vrne precej hitreje kot v primerih, ko se vprašanje nanaša na bolj oddaljene dogodke (meseči, leta). Ob tem se smeješ, ko gledaš nihalo in si predstavljaš, kako se med cakanjem na rezultat vrtijo racionalniki z verjetnostjo iz drugega sveta.

Razlaga

Zapišite svoj rezultat.

Pri tem bodite zelo strogi, zlasti na začetku. Ko pridemo iz svoje 3D-izkušnje, imamo hudicevo sebicen um in vedno hocemo, da gredo stvari po naše. Nihalo se ne strinja vedno s tem, kar si želimo. Edini način, da se zavarujemo pred napacnimi neprimernimi odgovori, je, da smo zelo strogi do sebe in zvesto zapišemo odgovore, ki nam jih daje nihalo.

¹ One minute-meditation - ena minuta meditacije: <https://www.youtube.com/watch?v=F6eFFCi12v8>

Kadar je odgovor zelo nenavaden, imam pravilo treh vprašanj. Enako vprašanje zastavim nihalu trikrat in ne več. Napaka je vedno mogoca,

Ce potem dobim trikrat "da" ali trikrat "ne", je odgovor jasen.

Ce dobim enkrat "da" in dvakrat "ne" ali obratno, se ustavim in razmislim. Ali so bili odgovori videti kot dva "odlocna da" ali dva "jasna ne"? V tem primeru je bil morda odstopajoci odgovor napaka.

Ce sta bila odgovora manj mocna, razmislim, zakaj odgovor ni bil jasen. Ali sem utrujen? Se mi mudi? Ali mi vprašanje ni jasno? Ali pa se višji jaz obotavlja? Morda bi bilo primerneje vprašati v kakšnem drugem trenutku.

Kdo odgovarja, vi ali vaš višji jaz?

Ce obesite nihalo na kljuko nekje v svoji sobi in pricakujete, da bo nihalo zamahnilo, je velika verjetnost, da ne bo zamahnilo. Za nihanje potrebujete svojo roko. Vprašanje je torej, kdo poskrbi za nihanje nihala, vi ali vaš Višji Jaz?

Moj odgovor je: za zacetnika oboje, za naprednega eksperimentatorja pa predvsem Višji Jaz. Celotna igra komuniciranja z Višjim Jazom prek nihala je v tem, da zmanjšamo ucinek našega zavestnega razmišljanja in dovolimo, da se pojavijo dejanja Višjega Jaza, ki usmerjajo gibe vaše roke. Bolj ko lahko to prepustite svojemu Višjemu Jazu, boljši bodo vaši rezultati.

To je celotna osnova naše komunikacije z Višjim Jazom. Višji Jaz je del vas. Je del vaše psihologije, ki vas povezuje z "Onkraj" in z Najvišjim Obstojem, Bogom ali "Virom".

3D-življenje je ta del našega cloveškega obstoja racionaliziralo vec desetletij, celo stoletij. Zdaj, v dodatnih dimenzijah duhovnega življenja, se spet zavedamo tega, naše popkovine z Višjim Jazom in z Onkraj. Ko pustimo, da se naša zavest in naša navezanost za nekaj časa sprostita, dobi Višji jaz priložnost, da stopi v ospredje in usmerja gibe naše roke, ko nihamo z nihalom. Zdaj lahko na drobne nacine vpliva na mišice rok, da nihalo pametno zaniha v to ali ono smer. In to je osnova naše komunikacije z Višjim jazom in prek njega z Onkraj.

Vprašanje o nekom

Ce z nihalom sprašujete o nekom drugem, morate biti zelo previdni.

Najprej, ali bi morali vprašati? Mnoga ljubezenska razmerja so koncana in zakljucena in ni vec zelenih stikov. Ce potem vztrajate pri dostopu do duše nekdanjega partnerja, ceprav tega v resnici ne bi smeli, se lahko izpostavite velikemu odporu. Morda boste za svoj nepovabljeni vdor placali z nespecnostjo, nelagodjem ali celo boleznijo. Zato vsakic vprašajte, ali imate dovoljenje druge osebe, preden zacnete sondirati v njeno intimo.

Drugic, zavedajte se, da je to, kar boste izvedeli, lahko zelo zacasne narave. Tukaj je konkretni primer. Moja partnerica Elena naj bi nekega vecera prek Skypa opravila mednarodni klic na daljavo z mano ob 23.00. Do 23.45 ni bilo nobenega klica, zato sem svoje nihalo vprašala, kaj se dogaja. Dobil sem signal "ne". Kaj bi to lahko bilo? Ali je prišlo do vecje težave? Je bila razburjena name? Takrat se ti po glavi podijo vse vrste misli.

Zato sem jo prek Skypa poklical na njen mobilni telefon. Nic resnega ni bilo. Preprosto ni mogla dobiti internetne linije, zato me ni mogla poklicati. Ker je mednarodno klicanje z njenega mobilnega telefona zelo drago, je bila malo jezna name, ker je še nisem poklical prek Skypa. Po prijateljskem pogovoru sva odložila slušalko in ponovno sem vprašal nihalo. Zdaj sem dobil signal "da", ki je ostal "da" do konca noci.

Torej odziv nihala, tudi ce je pravilen, ni vklesan v kamen. Stvari se lahko spremenijo precej hitro, v skladu s čustvi. Ne dovolite, da vas nihalo destabilizira, naj vam pomaga in ne škoduje.

Bodite prepricani in ukrepajte

Po posvetovanju pričakujem, da bo odgovor jasen, da se bom lahko odlocil, kako ukrepati. Ce še vedno ni jasen ali ce je odgovor zelo v nasprotju s pričakovanji, ga lahko preverim z drugo tehniko. Lahko pocakam na priložnost, da preverim odgovore nihala z mišicnim testiranjem, ali pa, kadar se mi ne mudi, preverjanje opravim z vprašanjem Yi-Jingu.

Ena stvar je jasna. Posvetovanja nikoli ne zapustim, dokler nimam jasnega rezultata. Z Melkiadesom se strinjava glede tega: naš um in naša dejanja ne smejo biti nikoli premeteni. Ce se tako zelo trudimo, da bi od druge strani dobili iskren nasvet, smo si dolžni zagotoviti kristalno jasen odgovor.

Glede dejanja, ki ga bom na koncu izvedel, se bom odlocil sam. Vecino casa se ravnam po Melkiadovem nasvetu -- to je očitno. Vendar sem se kdaj tudi uprl njegovim nasvetom. On ve, da se moram v tej inkarnaciji sam uciti, ucenje pa je posledica eksperimentiranja. In to morda ni vedno tisto, kar Višji jaz ocenjuje kot najboljšo smer.

V veliki interakciji med Višjim in materialnim Jazom je to osrednja napetost in vznemirjenje našega cloveškega obstoja. S pomocjo orodij za meddimenzionalno komunikacijo lahko ljudje vstopimo v radostno interakcijo z božanskim delcem v nas. Iz te interakcije se rodi ogromen privilegij naše ustvarjalnosti.

[Preverjanje z Melkiadesom: "Ali se strinjate s trenutnim stanjem clanka?" Odgovor: "Da." "Ali ga lahko objavim na internetu?" Odgovor: "Ali lahko: "Da." Opomba: V prejšnji razlicici sem pri prvem vprašanju dobil odgovor "morda". Nato sem naredil nekaj pomembnih sprememb, ki jih je Melkiades odobril. Zdaj se strinja, da clanek v celoti odraža tudi njegovo stališce].

5.3. Testiranje mišic

Testiranje mišic je stara umetnost in ima uradno ime "kineziologija".

V zadnjega pol stoletja je ta tehnika postala znana predvsem v kiroprakticni medicini in sorodnih področjih. V zadnjih letih je našla razširjeno uporabo tudi v alternativni medicini.

Vrsta kineziologije, ki jo uporabljamo tukaj, je posebna vrsta, ki izkorišča naravne reakcije telesa na vprašanja tipa da-ne. Njeno uradno ime je "specializirana ali energijska kineziologija". Nekateri temu, kar počnemo tukaj, pravijo tudi "bioenergetsko testiranje". Da pa bo stvar preprosta, bomo uporabljali samo izraz "mišično testiranje".

Mišice dajejo odgovore da-ne

Z mišičnim testiranjem lahko preučimo naravne odzive telesa na vprašanja. Ugotovitve niso prav nič presenetljive. Naše telo se počuti nelagodno in postane nerodno, ko pomislimo na nekaj neprijetnega, in nemoteno deluje, ko pomislimo na nekaj prijetnega. To so razlike, ki jih preučujemo pri mišičnem testiranju.

Povezane so s tistim, kar lahko opazimo pri testiranju z detektorjem laži.

Vecina ljudi postane nerodna, ko laže, in deluje normalno, ko ne laže. Pri testiranju z detektorjem laži se merijo telesni odzivi, kot so krvni tlak, pulz, dihanje in prevodnost kože, medtem ko ljudje odgovarjajo na različna vprašanja. Detektorji laži zajamejo nehotene kontrakcije in relaksacije različnih telesnih mišic ter razlikujejo nenaravne od naravnih mišičnih odzivov. Lažnivi odzivi so običajno pretirani, zlasti dolgi in neuskkljeni v primerjavi s poštenimi odzivi, ki so krajši, primerni nalogi in dobro usklajeni.

Ta vzorec se spremeni pri potrjenih lažnivcih, ki so se naučili ostati v popolnoma naravnem stanju, ko izrekajo največje laži. Normalizacija naravnih fizioloških odzivov med laganjem je "umetnost" (ali odklon), ki se je lahko razmeroma preprosto naučimo in ki jo lahko uporabimo za vohunjenje ali druge goljufive namene.

Vendar je naš cilj ravno nasproten. Predvidevamo, da želite, da se vaše telo na zastavljena vprašanja odziva čim bolj naravno in pošteno. Poleg tega bomo preverili, ali lahko svojemu telesu dovolite, da se spontano odzove tudi na vprašanja, ki jih zastavljamo višjemu jazu.

Verjetno lahko. Popeljali vas bomo korak za korakom.

5.3.1. Testiranje rok

Na tem mestu bomo opravili več praktičnih preizkusov. Poiščite prijatelja, s katerim boste lahko izvajali te vaje. Vaš prijatelj mora biti brez pomislekov pripravljen sodelovati pri teh preprostih testih. Ne pozabite ga izrecno vprašati za dovoljenje.

Vaja: Prosite prijatelja, naj stoji naravnost na sredini sobe in iztegne roko. Oci naj bodo odprte in obrnjene navzdol pod kotom 45 stopinj. Prijatelja prosite, naj roko drži lepo in togo. Postavite se za zapestje iztegnjene roke in položite roko na zapestje. Prijatelja prosite, naj na glas rece: "Moje ime je ..." in vpiše svoje pravo ime, na primer: "Moje ime je Lisa Smith" ali kakršno koli je njegovo pravo ime.

Nekje med tem stavkom v nepričakovanem trenutku hitro pritisnite na prijateljevo zapestje. Opazili boste, da se prijatelj upira, saj poskuša roko obdržati dvignjeno.

Sedaj prijatelja prosite, naj stori enako: iztegne roko in jo drži togo. Nato pa naj vaš prijatelj

pove ime, ki je značilno za nasprotni spol. Če je vaš prijatelj ženska, lahko rece: "Ime mi je Roger Wild". Ko bo izgovorila stavek, v nepričakovanem trenutku ponovno pritisnite zapestje. Opazite, kako se roka spušča veliko lažje?

Če učinek ni bil tako jasen, dajte prijateljici kozarec vode, počakajte minuto, roko nekoliko stresite in poskusite znova. Potem bi moralo biti običajno vse v najlepšem redu. Telo med izvajanjem te vaje ne sme biti žejno.

Naredite toliko poskusov, kolikor jih potrebujete, da se prepričate, kako to deluje.

Razlaga

Zakaj se je to zgodilo?

Ta učinek izhaja iz tega, kar smo povedali zgoraj. Kadar ne lažete in kadar je odgovor "da", so vaši odzivi naravni. Če torej želite obdržati iztegnjeno roko, boste v to nalogo vložili svojo običajno, naravno energijo. S tem se roka dokaj lepo ohranja proti pritiskom.

Ko lažete, se vaše telo "zmede". Del vašega telesa ve, da bi moral držati iztegnjeno roko, drugi del pa ve, da laže. To povzroči neusklajenost mišičnih odzivov in bingo, roka gre navzdol, veliko lažje kot prej.

To osnovno nacelo koordinacije proti neusklajenosti postane še bolj očitno pri naslednji vaji.

5.3.2. Dolžina noge

V tej različici mišičnega testa preučujemo odziv celotnega telesa. Logično je, da mora pri iskrenih odgovorih na vprašanja celotno telo ostati v enakomernem stanju sproščenosti. Kadar pa človek laže, telo večine ljudi ustvari fizično neravnovesje. Polovica telesa se skrči, medtem ko druga polovica telesa ostane bolj sproščena. Zato je ena polovica telesa Toda, ko nekdo laženekoliko krajša od druge.

Razlika je precej pomembna. Na splošno je razlika med obema stanjema približno 1 cm.

Večina ljudi tega ne verjame, dokler tega dejansko ne vidi. Najlažje se to pokaže, če oseba leži na postelji in nosi cevle z jasno vidnimi petami. Preizkusimo to.

Vaja. Prosite prijatelja, naj se uleže na posteljo tako, da bodo stopala segala čez rob postelje. Gležnji naj pocivajo neposredno na spodnjem robu postelje, obute pa naj bodo v cevle, ki imajo jasno vidne pete.

Ko oseba samo mirno leži ali ko pove svoje pravo ime, so pete približno enako dolge. Nekateri osebe imajo nogo, ki je nekoliko daljša od druge noge. Naj vaš prijatelj pove svoje pravo ime in si zapišite običajno razliko med nogama.

Zdaj bomo poskusili s testom laganja. Naj prijatelj rece "Ime mi je ..." z značilnim imenom nasprotnega spola in si oglejte pete.

Ali ni to neverjetno? Ena noga je zdaj zelo veliko krajša od druge. Pri večini ljudi je zdaj razlika med petama 1-1,5 cm (pol palca).

To vajo preizkušajte velikokrat, dokler ne dobite dobrega občutka, kako se pravi odgovor razlikuje od napačnega.

Drobne razlike. Razlike so lahko tudi postopne. Poskusite z nekaterimi situacijami, v katerih boste primerjali očitne laži s polresnicami ali v katerih boste primerjali jasne resnice z negotovimi situacijami. Preverite, kaj vam o teh stanjih "povedo noge". Na splošno bi morale biti pri jasnih resnicah in očitnih lažeh prisotne močne razlike v petah. Razlike v petah za polresnice in negotove situacije bi morale biti manj očitne.

Izjeme: Pri nekaterih ljudeh je odziv ravno nasproten: pri lažnih stanjih kažejo podobne pete, pri resnicnih stanjih pa različne dolžine pete. Logicno gledano to ni preveč smiselno, vendar je tako. Nekateri ljudje so preprosto drugače "ožiceni". Še vedno pa obstaja razlika med resničnimi in lažnimi odzivi. Samo zapomnite si, kateri odziv pete ustreza kateremu stanju, in potem lahko preostale vaje izvajate kot prej.

Tudi če ne dobite nobenih sistematičnih odzivov, vzemite kozarec vode, počakajte minuto, stresite noge in vse bi moralo biti v redu.

5.3.3. Pustite govoriti višjemu jazu

Zdaj pa pustimo spregovoriti Višjemu jazu.

Vaja. Pri tej vaji ne vi ne vaš prijatelj ne smete imeti v glavi nobenega odgovora. Izvedite kratko meditacijo, da očistite svoj um in se odprete kateremu koli odgovoru, ki vam ga ponudi Višji Jaz. To je "uglaševanje s ciljno osebo". Bolj kot ste nevtralni, lažje bo Višji jaz manifestiral svoje odgovore.

Praden začnete, prosite prijateljev Višji Jaz za dovoljenje, da lahko sodeluje pri vaji. Prepricajte se, da boste prek stopal dobili jasen "da".

Sedaj naj vaš prijatelj izbere vprašanje. Naj prijatelj glasno postavi vprašanje. Osredotocite se na vprašanje in odprite svoj um za katerikoli odgovor, ki lahko pride.

Zdaj preverite stopala in zapišite odgovor.

Ko se boste naučili, postavite celo vrsto vprašanj.

Če boste um očistili vseh zavestnih skrbi, če boste postavljali resna vprašanja in če si boste dali dovolj časa za učenje, se bo vaš Višji Jaz zagotovo manifestiral skozi te mišične teste. O tem ni dvoma. Na oba testa je težko zavestno vplivati, zlasti na test dolžine stopal, zato bo vsakdo, ki resno išče pomoč Višjega Jaza, scasoma dobil nekaj iskrenih odgovorov.

Temeljni način delovanja je v osnovi enak kot pri nihalu. Umirite svoje zavestno razmišljanje in čustva ter povabite tisti inteligentni del svoje psihologije, da se pojavi, ki običajno pasivno opazuje, kako se prebijate skozi svoje življenje. Ko so vsi ti pogoji ustrezni, se bo vaš višji jaz zagotovo pojavil in komuniciral z vami.

In ko vam bo povedal nekaj, cesar niste pričakovali in kar se bo izkazalo za pravilno, boste dokončno vedeli, da ste odprli radosten most komunikacije s svojim Višjim jazom.

Preverjanje

Na koncu posvetovanja je vedno ključno vprašanje, ali lahko zaupate tem odgovorom? Edini odgovor je: še enkrat preverite. Posvetovanje brez preverjanja je približno tako varno, kot če bi izpraznili celo steklenico vina in se domov odpeljali brez varnostnih pasov.

Zdaj imate na voljo dve popolnoma neodvisni orodji za komunikacijo z višjim jazom, nihalom in mišično testiranje. Za preverjanje svojih odgovorov uporabite oboje.

Preverjanje 1: Ponovno ponovite vsa vprašanja, eno za drugim, s petami. Zapišite drugi niz odgovorov in ga primerjajte s prvotnimi odgovori.

Preverjanje 2: Ponovno ponovite vsa vprašanja z nihalom. Odgovore zapišite in jih primerjajte z odgovori mišičnega testa.

Preverjanje 3: Pri vseh vprašanjih, pri katerih je prišlo do razlike, se pogovorite s prijateljem in ugotovite, zakaj je prišlo do razlike. Po potrebi postavite dodatna vprašanja. Odpravite vse razlike.

Na koncu posvetovanja bi morala oba s prijateljem popolnoma jasno razumeti, kakšna so bila sporočila Višjega Jaza.

5.3.4. Povzetek in obeti

Ko to zapišem, se mi zdi vse tako preprosto in se sprašujem, zakaj tako malo mojih prijateljev uporablja ta orodja za komunikacijo z Višjim jazom.

Ko clovek ta orodja uporablja vsakodnevno, postanejo tako preprosta kot umivanje zob. Imate vprašanje, vzamete v roke nihalo, se osredotocite na to, da dobite odgovor od Višjega Jaza, spoštujete in preverite svoj odgovor, in to je to.

Za vprašanja, ki jih želite rešiti s svojim partnerjem, možem ali ženo, najdete trenutek, da preverite odgovore svojega stopala. Svoje delo vedno opravljate s popolno iskrenostjo in v popolni odprtosti do vseh odgovorov, ki jih lahko prejmete od Višjega Jaza. To je preprosto, hitro in lahko opraviti. Zakaj bi moralo biti tako težko? Zakaj se te vrste posvetovanja ne poslužuje več ljudi?

Del problema je "faktor čudnosti". V mnogih družinah je le en družinski član, ki "verjame", da je mogoče na ta način dobiti dobre in koristne odgovore. Če boste ta blog delili z drugimi člani družine, bo to morda nekoliko pomagalo. Dobra rešitev je tudi ustvarjanje vezi z drugimi, ki imajo enak okus za raziskovanje novosti kot vi.

Drugi del je naš 3D egoizem, ki ga bomo kmalu pustili za sabo pri povzdigovanju na višje duhovne ravni. Naš 3D egoizem nam sugerira, da že imamo vse odgovore, ki zares štejejo, in da v resnici ne potrebujemo nasvetov Višjega Jaza. Ko se dvignemo, razumemo, da vedno obstaja veliko različnih načinov, kako nekaj videti, in da nam lahko perspektiva Višjega Jaza ponudi nekaj izjemno koristnih vpogledov.

S tem se bo "faktor čudnosti" začel razblinjati in veliko več nas bo pozdravilo bogastvo in modrost novih perspektiv. Tega dne se veselim.

[Preverjanje: "Melkiades, ali se strinjaš s sedanjim besedilom?" Odgovor: "Strinjam se." "Ali je to besedilo pripravljeno za objavo na internetu?" Odgovor: "vsekakor".]

5.4. Yi-Jing

Doslej smo si ogledali nihalo in mišicno testiranje. Ta orodja uporabljamo vsak dan, vendar so omejena na odgovore tipa "da-ne" in nekaj stopenj. Z drugimi besedami, komunikacijska koda je v bistvu *binarna*.

To je neprijetno, kadar se soočamo z velikim številom alternativ. Preizkus vseh možnosti na dolgem seznamu izbir je lahko zelo zamuden. Namesto tega si želimo celotno sliko celotne situacije ali usmeritev v določeno smer. Prav tako ima lahko Višji jaz zamisel, ki je sploh ni med našimi alternativami. Takrat potrebujemo komunikacijsko orodje, ki v enem zamahu posreduje celotno idejo ali koncept. Z drugimi besedami, potrebujemo *simbolno* komunikacijsko orodje.

Yi-Jing¹ zagotavlja prav to. To je eden najstarejših vedeževalskih sistemov cloveštva, ki je star vsaj 3000 let. Standardna različica, ki jo uporabljamo še danes, je stara približno 2000 let. To kaže, da je želja po komunikaciji z onstranstvom stara, morda toliko kot cloveštvo. Glede na to, kar lahko razberemo iz Yi-Jinga in tudi iz starodavnih kitajskih besedil, so naša vprašanja vecinoma ostala enaka. Najpogosteje želimo vedeti, kakšno srečo bomo imeli v določenem podjetju, ali pa bi radi vedeli, kako se bo ljubezenski odnos izšel.

Za Yi-Jing potrebujete vsaj dobro besedilo Yi-Jing in tri kovance. Poleg tega potrebujete dober prevod v svoj materni jezik.

Na Zahodu priporočam dober in znan prevod izvirnega nemškega Wilhelmovega besedila ali njegov ustrezen lokalni prevod. Spodaj je naveden angleški prevod Wilhelm. Trenutno nimam informacij o verodostojnem kitajskem pojasnjevalnem besedilu².

Dober prevod vas bo naučil, kako metati kovance, predvsem pa, kako pravilno interpretirati rezultate. Danes lahko "mecete Yi-Jing" tudi na računalniku, bodisi prek spleta bodisi z lastnim programom³. Vendar bodite previdni, saj niso vsi računalniški programi enako kakovostni. V enem od svojih prvih posvetovanj vprašajte Yi-Jing, ali mu je všeč program, na katerem poteka. Če ne, si priskrbite drugega. Nato preverite, ali vam program omogoča, da stopite v stik s svojim Višjim jazom. Če je vse videti dobro, ste v poslu.

V naslednjem razdelku bomo razložili splošno logiko posvetovanja z Yi-Jingom. Pomembno je, da si najprej ustvarite splošni pregled, saj lahko program Yi-Jing hitro postane zelo zapleten in lahko novinca preobremeni.

5.4.1. Kako deluje sistem vedeževanja

Sistem vedeževanja ima v osnovi štiri dele: 1. *vprašanje*, 2. *napovedovanje usode*, 3. *branje* in 4. *razlaga*.

V fazi oddaje veselic vsakega vedeževalskega sistema je treba postaviti nek poljuben pogoj.

Lahko na primer vržemo kocke ali kovance, premešamo in položimo karte, lahko, kot v starodavni kitajski tehniki metanja, segrejemo nekaj kosti in vidimo, kako pocijo, ali pa skuhamo čaj in preverimo, kako se čajni lističi razporedijo na dnu skodelice.

Pricakovanje je, da je z našega vidika litje povsem poljubno, medtem ko z vidika "druge

1 V 19. stoletju je bil angleški prepis "I Ching", sodobni prepis pa je "Yi-Jing" ali "Yijing". Kitajska izgovarjava je podobna izgovarjavi "Yi-Jing". V številnih angleških besedilih se še vedno uporablja oblika "I Ching", vendar se v specializiranih besedilih vse pogosteje uporablja sodobna transkripcija, kot jo uporabljamo tukaj.

2 <https://www.wisdomportal.com/IChing/IChing-Wilhelm.html>. Dobro za vire:
<https://aspectsoftao.net/index.html>

3 Npr. <https://www.electicenergies.com/iching/virtualcoins>.

strani" ni poljubno. Od "druge strani" se pričakuje, da bo temu dogodku vnesla določen red, in prav ta red je tisti, ki na koncu zagotovi odgovor sistema za vedeževanje na prvotno vprašanje.

V fazi branja se padanje kovancev itd. zreducira na sistematično kodo. Če na primer pri razlaganju Yi-Jing mečete kovance, bo šest padcev kovancev prekodiranih v šest vrstic, ki tvorijo heksagram. Pri branju čajnih listov vzorec listov, ki ostanejo po prelitju čaja, vedeževalcu sugerira predmete podobnega videza (kot so jabolko, sekira, žoga ali sveca). Ta kodirani element (heksagram v Yi-Jingu ali predmet, ki se predlaga pri branju čajnih listov itd.) ima standardno razlago, ki jo vedeževalec hrani v zapiskih ali se je naučil na pamet.

V fazi razlage vedeževalec standardno razlago poveže s prvotnim vprašanjem spraševalca.

5.4.2. Kako se izvaja z Yi-Jingom

Oglejmo si, kako se to izvaja z Yi-Jingom.

Od 12. stoletja dalje je najpogostejši način metanja Yi-Jinga ta, da se šestkrat vrže tri kovance. Pri vsakem metu je možen eden od štirih pogojev: trikrat glavica, dvakrat glavica, dvakrat rep ali trikrat rep. Zapisani so na naslednji način:

Dve glavi in en rep: nespremenljiva linija jang (svetloba, moški spol):

— (preprosta crta)

Dva repa in ena glava: nespremenljiva jin (temna, ženska) crta:

--- (lomljena crta)

Trije repi: premikajoca se/spremenljiva linija jang (svetla, moška):

--- o --- (crta s crko o)

Tri glave: gibljiva/spremenljiva linija jin (temna, ženska):

-- x -- (prekinjena crta s crko x)

Če tri kovance vržete šestkrat in dodate vsako vrstico na vrh predhodnega, dobite heksagram. Če ne upoštevamo razlike med enostavnimi in gibljivimi crtami, lahko na ta način sestavite katerega koli od 64 možnih heksagramov.

Branje in razlaga



Vsak od 64 heksagramov ima en osrednji pomen. Na primer, heksagram 8 (levo) predstavlja združitev, držanje skupaj, združevanje, zavezništvo. Na kratko, heksagram 8 prikazuje proces združevanja. Kako so stari Kitajci prišli do tega pomena?

Heksagram je sestavljen iz dveh trigramov (glej spodaj). Zgornji trigram predstavlja vodo, spodnji trigram pa zemljo. Kaj dobimo, ko se voda nabere na površini zemlje? Lužice, ribnik ali jezero. Z drugimi besedami, kombinacija obeh trigramov nakazuje združitev potokov, ki se stekajo v bazen vode, zbrane na površini zemlje.



Predpostavimo torej, da mečete Yi-Jing, medtem ko imate v mislih vprašanje: "Kakšen

ucinek bo imelo pisanje tega bloga o vnebovzetju na moje občinstvo?" Če boste dobili heksagram 8, boste verjetno prišli do zaključka, da bo pisanje bloga imelo ucinek združevanja ljudi, tako kot se voda zbira v bazenu z vodo.

Z drugimi besedami, domnevno poljubno dejanje, kot je metanje treh kovancev, je privedlo do podobe, ki je zelo verjetno povezana z vašim vprašanjem. Celoten preostanek vedeževanja z Yi-Jingom temelji na tovrstnem nacelu.

Tu smo prikazali le eno povezavo, povezavo med osnovnimi pomeni zgornjih in spodnjih trigramov. Vendar pa so izkoriščeni tudi številni drugi vidiki heksagrama.

Pomembne so na primer gibljive crte, ki so posledica zelo odlocilnih metov, kot so tri glave ali trije obrazi. Predstavljajo posebno pomembne vidike heksagrama. Druga pogosta operacija je inverzija vsake crte v heksagramu, ki nakazuje širši kontekst in prihodnji potencial za določeno situacijo.

Heksagram kot proces

Pomemben vidik razlage heksagrama je njegov razvoj od vrstice do vrstice. Vsaka vrstica ima poseben pomen, razvoj pomena od spodnje do zgornje vrstice pa obicajno sledi logicnemu razvoju.



Poglejmo primer. Heksagram 6 (levo) predstavlja razlicne vrste preprirov, konflikt ali tožbo. Wilhelmov prevod (eden kljucnih prevodov Yi-Jinga) imenuje ta heksagram "Konflikt".

V prvi vrstici od spodaj je bralcu prikazan položaj nizkorasle osebe, ki v nobenem konfliktu nima možnosti za zmago. Tu je nasvet, naj preprosto pozabimo na celotno zgodbo, ce se pojavi kot spreminjajoca se vrstica (--x--). Na nasvet smo še posebej pozorni, ce se pojavi kot gibljiva ali spreminjajoca se vrstica: --x-- ali --o--.

V sredini heksagrama je nasvet tistemu, ki je svoje težave poskušal rešiti s konfliktom in ni prišel dalec. V peti crti je prikazan pravilni razsodnik, ki modro odloca v konfliktu. Nazadnje v šesti vrstici naletimo na položaj nekoga, "ki je konflikt izpeljal do grenkega konca in zmagal. Dobil je odlikovanje, vendar njegova sreca ne traja dolgo" (Wilhelmov prevod).

V tem razvoju lahko vidite logiko.

Konflikt je obravnavan kot proces, od komaj opaznega zacetka do grenkega zaključka. Ce se vam vzdolž katere od teh postaj premika crta, to nakazuje, da bi to stanje lahko veljalo predvsem za vaš položaj. Ce ste na primer vrgli heksagram 6 in je bila vaša zadnja crta gibljiva crta, ki je posledica treh glav, boste dobili komentar "grenkega konca". Ne glede na to, kakšno je bilo vaše prvotno vprašanje, bi vam Yi-Jing povedal, da ste šli predalec. Morda ste zmagali, vendar je bila to težko dosežena zmaga, nasilje dejanja pa bi se lahko obrnilo proti vam in bi lahko kasneje povzročilo dodatne težave.

5.4.3. Napake in preverjanje nihala

Seveda je lahko takšen komentar Yi-Jinga popoln nesmisel. Vaše vprašanje bi se lahko glasilo: "Kaj do mene cuti moje dekle?", medtem ko sta oba popolnoma zaljubljena in jima gre vse kot po maslu. Ce boste v takšnih okoliščinah s heksagramom 6 premaknili vrstico 6, se boste morda pocutili precej vznemirjeni, ko boste odložili knjigo, in morda se nikoli vec ne boste posvetovali z Yi-Jingom. Zato moramo takoj spregovoriti o napakah, do katerih lahko pride pri posvetovanju z Yi-Jingom.

Morda se spomnite, da je po Melkiadesu verjetnost napake lahko razmeroma velika (poglavje 5.1., "Ravnajte previdno"). Za racunalniški Yi-Jing z obicajnim postopkom, ki sem

ga uporabljal med letoma 1998 in 2018 ("enkrat kliknete in dobite celotno branje Yi-Jinga"), mi je Melkiades dal oceno "ustrezno in pravilno" le približno 85 %.

Vaša lastna verjetnost je seveda lahko boljša. Toda odkrito povedano, po 40 letih metanja Yi-Jinga in po več letih, porabljenih za izdelavo racunalniške različice tega vedeževalskega sistema, me je ta visoka povprečna verjetnost napake presenetila.

Kaj bi torej lahko storil, da bi zmanjšal stopnjo napak?

Končno sem našel rešitev: **Združil sem Yi-Jing z nihalom**. To se še posebej dobro obnese z racunalniškim sistemom Yi-Jing.

Stranko prosim, naj se osredotoci na vprašanje. Nato ga večkrat postavim z Yi-Jingom in po vsakem metu shranim rezultat. Po približno petih do desetih metih vprašam nihalom, kateri od metov je dal najprimernejši odgovor. Tehnica je bila vedno zelo jasna glede svoje izbire. Melkiades navaja, da je zame ta metoda dala najbolj primerne odgovore v približno **98%** primerov.

To je zdaj veliko bolj po mojem okusu. To je moj trenutni in zelo zadovoljiv sistem.

Napaka 1: koncentracija in neizkušenost

Da pa bi dobili še globlji vpogled v to, kaj se dogaja med posvetovanjem, preucimo, kje se lahko pojavijo napake - tudi ce se pojavijo po preverjanju z nihalom.

Prva vrsta napake je pomanjkanje koncentracije, utrujenost, neizkušenost ali pomanjkanje zaupanja. Posvetovanja Yi-Jing (ali katerega koli drugega posvetovanja) ne bom opravil, ce sem utrujen. Prav tako se spomnim, da sem pred desetimi leti dobil veliko več neustreznih odgovorov kot zdaj. Moje zaupanje se je povečalo, ceprav se zavedam možnosti napake. Danes sem pri svetovanju zelo previden in le takrat, ko sem v odlični formi in popolnoma osredotocen.

Napaka 2: "samovoljni" met

Naslednja vrsta težav se lahko pojavi v fazi metanja. Ce svoje tri kovance vržete dovolj visoko, imajo enakomerno možnost, da padejo z glavo navzgor ali z repom navzgor. Poleg tega je dovolj casa, da Višji jaz (ali kakšna druga moc iz Onkraj) deluje na padec kovancev.

Kako pa deluje metanje z racunalniško različico Yi-Jinga? Na racunalniku poljubne številke temeljijo na trenutku, ko je pritisnjena tipka. Šest kopij te milisekunde se kvaziarbitrarno pretvori v šest vrstic heksagrama. Ali je ta način zapisovanja res "poljuben"? Ali lahko sila iz Onkraj deluje na natancen trenutek, ko je pritisnjena tipka, in sproži zapleten postopek za izracun odgovora?

Ne morem biti prepričan - kar me je na koncu pripeljalo do metode "preverjanja z nihalom", ki je tako trdna, kolikor mi je uspelo potisniti Yi-Jing.

Napaka 3: Razmerje med vprašanjem in sliko

Nazadnje se mi zdi, da bi bila lahko najresnejša omejitev Yi-Jinga njegov "omejeni besednjak". Yi-Jing razlikuje le 64 možnih glavnih pomenov, ki jih je treba upogniti, da bi odgovorili na katero koli vprašanje. Ceprav je 64 tipicnih cloveških situacij zanimiva paleta, je še vedno mogoce, da so nekateri odgovori precej oddaljeni od vprašanja, preprosto zato, ker simbolni besednjak ne vključuje najustrežnejšega odgovora.

Edina rešitev za to težavo so drugi komunikacijski sistemi, ki zagotavljajo neposredno podobo, ki jo predlaga "druga stran" (kot so lucidne sanje), ali ki nas nagovarjajo osebno (kot so interaktivne meditacije ali kanaliziranje). V teh primerih ima Višji jaz veliko večjo paleto možnosti za odgovore. Razprave o teh možnostih boste našli v naslednjih poglavjih.

5.4.4. Zaključek

Kot primer za sistem vedeževanja sem vzel tistega, ki ga najbolj poznam, ki je po naključju tudi najstarejši dokumentirani sistem na svetu in ki ima mocan simbolni besednjak. Poleg tega globoko cenim odlična cloveška spoznanja in globoko modrost, ki so vključena v priporočila Yi-Jing. Iz Yi-Jinga sem se veliko naučil in upam, da se bom naučil še več.

Vendar obstajajo tudi drugi sistemi vedeževanja, kot so tarot, geomantija ali, kot smo rekli, branje iz cajnih listov. Če ste novinec na tem področju in bi radi izbrali sistem, vam predlagam intuitivni pristop. Kaj se vam zdi prav? S čim se lahko povežete?

Edino priporočilo, ki bi vam ga rada posredovala Melkiades in jaz, je naslednje: *delajte prav*. Če se odločite za sistem simbolnega komuniciranja, se sistema dobro naučite. Tudi če boste naredili napake, se iz njih učite in o njih razmislite. To je edina stvar, ki zares šteje, ko poskušamo izboljšati komunikacijo z našimi višjimi jazi in entitetami v onstranstvu.

[Preverjanje: "Melkiades, ali se strinjaš z besedilom v sedanji obliki?" Odgovor: "Strinjam se, zlasti po dodatku nihala." "Melkiades, ali ga lahko objavim na internetu?" Odgovor: "Melkiadis: Ali lahko odgovorim?" "Strinjam se".]

5.5. Lucidne sanje

Ali naše sanje vsebujejo sporočila iz Onkraj?

Mnogi med nami se spomnimo zgodbe iz Stare zaveze, v kateri je faraon sanjal, da je sedem pustih krav pojedlo sedem debelih krav (1 Mz 41).

Te sanje si je Jožef razlagal tako, da so pomenile, da bo sedmim bogatim letom sledilo sedem pustih let, ki bodo porabila dobiček prejšnjih bogatih let. Ta razlaga se je izkazala za resnično. V sedmih bogatih letih je bilo nakoplenih veliko zalog in Egiptu je bilo prihranjeno obdobje velikega pomanjkanja v naslednjih sedmih težkih letih.



Sedem debelih krav



Sedem pustih krav

Slike (pretekla slika): <http://www.utdallas.edu/geosciences/remsens/Nil/intro.html>

Mocne in drasticne sanje, kot so te, niso redke. Vecina od nas je že imela sanje, ki so bile mocne, skrivnostne in/ali razburljive. Ko smo se zbudili, smo se spraševali, ali imajo globlji pomen.

Odgovor ni enostaven in je zelo individualen. Standardnega slovarja za razlago sanj ni. Vecina sanjskih elementov je povezana z osebnim kontekstom in individualnimi izkušnjami. Le malo sanj je jasnih, vecina predstavlja zmedeno mešanico slabo prebavljenih vsakodnevnih izkušenj. Obicajno je težko razbrati jasen nasvet ali sporočilo z "druge strani".

Vendar so nekatere sanje zelo jasne in se zdi, da nam sporočajo nekaj posebnega. Ko sem po upokojitvi zacele pogosteje meditiral, sem imel vedno vec takšnih jasnih sanj. Strokovnjaki za sanje pogosto priporočajo zapisovanje sanj, zato sem se odločil, da bom zapisal sanje, ce bodo še posebej jasne, ce bodo sledile linearnemu razvoju, ce bom občutil določeno stopnjo samostojnosti in ce bom zacutil, da vsebujejo določeno sporočilo. To bi imenoval "lucidne sanje" in si vzel cas, da jih zapišem.

5.5.1. Lucidne sanje s sporočilom višjega jaza

Ko sem zacele beležiti svoje lucidne sanje, so se pojavljale vedno pogosteje. Mnoge so bile osebne narave, saj so opozarjale na osebno pomanjkljivost ali se ukvarjale z zasebnim razocaranjem. Nekatere lucidne sanje so bile jasno zastavljene kot ucna situacija. Spomnim se sanj, ki so me naučile težke lekcije in v katerih je imel moj višji jaz, Melkiades, jasno usmerjevalno vlogo.

Prizor je bil povsem realističen.

Bil sem mlad pilot¹ in pred velikim hangarjem sem srečal potencialnega delodajalca. Pozdravil sem ga na stopnicah stavbe. Spremljal sem ga okoli velike stavbe, mimo nekaj

¹ Imel sem licenco zasebnega pilota s približno 500 urami letenja, tako da mi je bil kontekst znan.

odprtih hangarjev. V notranjosti smo videli nekaj res čudovitih sodobnih letal visokega razreda, ki bi jih vsak pilot rad letel. Očitno sem upal, da bom pilotiral eno od teh letal.

Nazadnje sva šla skozi neka vrata, kjer sva srečala še enega pilota. Bil sem kar se da dobro razpoložen in sem ga veselo pozdravil. Nisem pa pozdravil mehanika letala, ki je bil nekaj korakov za pilotom. Po nekaj minutah v zadnjem prostoru sva se z delodajalcem vrnila okoli stavbe do izhodiščne točke na stopnicah.

Zdaj je prišel težji del sanj.

Na tej točki sem ugotovil, da je bil delodajalec v resnici moj višji jaz. Sedaj je bil za mano in mi je naročil, naj se odmaknem od stavbe v pticjo perspektivo. Prosil me je, naj se vrnem v trenutek, ko sem pozdravil pilota, nisem pa pozdravil mehanika. Telepatsko me je moj Višji jaz vprašal, ali je bilo v tej situaciji kaj narobe.

To mi je vzelo sekundo ali dve. Nato sem se zavedel svojega brezbržnega in vzvišenega odnosa do mehanika. Povedal mi je, da je bil mehanik letala v mnogih pogledih najpomembnejša oseba od vseh in da bi moral sam postati bolj spoštljiv do vseh, ki so vključeni v podjetje. V teh okoliščinah mi je povedal, da še ne morem pilotirati enega od izbranih letal, ki so čakala v hangarju.

Te sanje so bile zelo neposredne in zelo osebne. Udarilo me je naravnost v želodec. Ko sem se zbudil, sem dolgo razmišljal o tem, ali sem bil pošten do vseh okoli sebe ali pa potrebujem še nekaj lekcij ponižnosti.

Ceprav v resničnem življenju nikoli nisem videl tega prizora, so bile sanje tako realistične, da bi lahko bil dejansko tam. Danes bi se lahko vrnil tja in nadomestil vsak korak. Prav tako si nikoli nisem želel pilotirati komercialnega letala ali katerega od majhnih luksuznih linijskih letal, ki sem jih videl v hangarju. Osnovna postavitev razgovora za službo na luksuzni linijski ladji je bila popolna iznajdba. Skleпам, da so Melkiades in njegova ekipa bodisi ustvarili to zapleteno filmsko prizorišče samo zame bodisi so mi za to lekcijo omogočili obisk enega od svojih standardnih ucnih prizorišč.

Melkiades pravi, da je bila postavitev ustvarjena samo zame. Bolj ko razmišljam o prefinjenosti tega prizora, bolj sem navdušen nad bogastvom, ki ga vsebujejo te lucidne sanje. To je bilo do skrajnosti izpeljano 3D virtualno življenje.

Intenzivne lekcije in samodejno opazovanje

Lucidne sanje so korak naprej od nihala, mišicnega testiranja in Yi-Jinga. Po intenzivnosti in vplivu je to zahtevnejši način srečanja z višjim jazom. Domnevam, da običajno dobimo lekcije, na katere smo pripravljeni. Svojo "težko" lekcijo sem dobil šele na točki življenja, ko sem jo lahko v celoti razumel in cenil.

Kot prebivalci povzdignjene dimenzije verjetno lahko cenimo privilegij, da so nam ponujene tako mocne lekcije. Vemo, da Višji jaz ne misli nič slabega in da se skrbno loteva dela, ko nas uči lekcije. Opazite, da me je Melkiades preprosto prosil, naj ponovno pogledam občutljiv in ključen trenutek v tem izmišljenem prizoru. Ni pridigal ali vehementno vztrajal pri tem, da mi da lekcijo. Toda že v sanjah me je opozoril, da sem bil malomaren, in mi nakazal posledice mojih dejanj.

Kot nekdanji učitelj pozdravljam njegov didaktični slog.

Nauk, ki ga odnesemo iz vsega tega, je pomen samodejnega opazovanja. Malo je pomembno, kaj točno se morate naučiti. V mojem primeru je bila to lekcija ponižnosti, v kakšnem drugem morda lekcija strpnosti ali kaj drugega. Pomembna podrobnost je v tem, kako se učenje izvaja. Moj Višji jaz, Melkiades, me ni obtoževal, ampak je usmeril mojo pozornost na to, kar se je zgodilo. Ko sem videl, kaj sem storil, ko so mi v ušesih

zazvene besede "spoštljivo do vseh v podjetju". Ko sem razumel posledice tega, da ne bom dobil službe in da ne bom mogel leteti z enim od teh letal -- takrat sem združil vse te elemente in takrat sem se naučil svojo lekcijo.

In to kaže na neverjetno dobro učenje, ki ga je sposoben Višji jaz.

5.5.2. Še ene lucidne sanje

Prejšnje sanje so bile intenzivno osebne. Nekatere sanje opozarjajo tudi na nekatere splošne resnice. Tukaj je eden od primerov. Prikazuje, kako je lahko sporočilo vgrajeno v popolnoma izmišljeno zgodbo.

Zgodilo se je v času punskih vojn v rimskem cesarstvu (264 pred našim štetjem do 149 pred našim štetjem).

Bil sem vodja majhne vojaške opazovalnice v rimski postojanki na majhnem hribu v današnji Tuniziji². Doživeli smo zelo hud napad. Zdelo se je, da se sovražne enote z vse doline stekajo v naš tabor. Naši vojaki so bili v popolni premoci in so nas hudo masakrirali. Na naši straži in v naših taboriščih sem povsod videl padajoče moške.

Naši vojaki iz doline so me gledali. Jezno in s strahom v obeh so se spraševali, zakaj jih nismo opozorili na te razmere. Bil sem vodja postojanke in moral sem jim povedati, kaj se je zgodilo.

Rekel sem: "Vedeli smo, da so sovražnikove sile v popolni premoci. To smo videli in poveljniku sem povedal, kaj se dogaja. In vem, da je to povedal tudi generalom. Toda slišal sem naslednje.

"Generali na našem območju so se tako ustrašili, da nam ne bo uspelo zadržati tega dela rimskega cesarstva, da niso poslali nobenega odposlanca v Rim. Sram jih je bilo in bali so se za svoje napredovanje. Tako nihce ni obvestil Rima o nevarnosti in nihce ni poslal po okrepitve. Zato smo se znašli v tem masakru.

"Zato je zdaj na nas, da storimo, kar je v naši moci. Borimo se in držimo skupaj. Nekaterim od nas bo uspelo, nekaterim pa ne."

Z naše postojanke smo opazovali bitko in pomagali, kjer smo lahko. Naše sile so se pod napadom zlomile. Videli smo na tisoce in tisoce hrabrih mož, ki so padli v masakru. V tej dolgi in strašni noci je bilo izgubljenih veliko dobrih prijateljev.

Tisto noc smo se naučili vse, kar smo morali vedeti o življenju in smrti -- in o resničnem pogumu naših generalov. Zadnja slika, ki sem jo imel o bitki, je bil grozljiv pogled na pokol in ogenj po vsej dolini. Videl sem, kako je moja lastna duša zapustila bitko, se dvignila in izginila v nebo. Zdaj sem lebdel nad sosednjo goro in gledal na prizorišče. Zacutil sem, da sem zapustil svoje telo.

Dober hollywoodski scenarij

To je bila grozljiva zgodba z velikim učinkom, tako kot prejšnje sanje. Zbudil sem se vznemirjen in se spraševal, zakaj sem dobil te sanje. Izpolnjevala je mojo definicijo lucidnih sanj. Bila je jasna, linearna in zdelo se mi je, da se lahko premikam po svoji volji. In zdelo se je, da vsebuje sporočilo.

Kontekst je bil zame nov, bilo je v zgodnjem obdobju razmaha Rima. Zdelo se mi je, da bi se prizor lahko odvijal v severni Afriki med punskimi vojnami. V svojih sanjah sem bil tam, popolnoma živ. Bil sem zagrizen Rimljan, kot bi bil manjši ponosni castnik, ki bi bil

² Nikoli nisem bil v vojski in nikoli v Tuniziji. O punskih vojnah sem izvedel le v okviru branja o rimskem cesarstvu.

odgovoren za perspektivno postojanko.

Sanje so bile zelo intenzivne. Bitke sem se spominjal, kot da bi bila včeraj. Spomnim se, da sem pred bitko stal na svojem prodnem nasipu s pogledom na odprto dolino na eni in zaprto dolino na drugi strani. Naši vojaki so taborili v sivkastih šotorišcih na zaprti strani doline, bitka pa se je odvijala prav v tistem trenutku. Med ognji so se slišali kriki in sovražni vojaki so se spopadali z našimi enotami.

Kaj je imelo to opraviti z mojim sedanjim jazom, ki živi v Evropi vec kot dva tisoč let pozneje? Kje je bilo sporočilo?

To bi lahko bilo prejšnje življenje. Toda Melkiades mi pravi, da to ni bilo prejšnje življenje, vsaj moje ne. Pove mi, da je bil cilj preprosto pokazati mi, *kako lahko odločitve nekaterih višjih predstavnikov vplivajo na ljudi, ki so jim podrejeni*. Razmišljal sem o bolnem izgovoru rimskih generalov, nato pa sem videl povezavo med sanjami in takratnimi aktualnimi razmerami v svetu.

Sodobna nevedna beganja in povezava

Pravzaprav sem sanjal decembra 2010, noc po tem, ko sem izvedel za obsežno spremembo Zalivskega toka zaradi razlitja nafte v Mehiškem zalivu prejšnje poletje. Prebral sem o zelo vprašljivi odločitvi za vrtnje na tem območju, o neverjetnih napakah v poskusih zaustavitve katastrofe, ki je prevladoval pri sanaciji. Ta katastrofa je prinesla neverjetno slab zacetek zime na Britanskem otocju in v severni Evropi, obetala pa je tudi obsežne dolgorocne ucinke na okolje.

Seveda sem kritično razmišljal o politikih in visokih uradnikih, ki so bili odgovorni za vse to malomarnost -- ce je sploh šlo za malomarnost. Nekateri avtorji, ki sem jih bral, so gojili misel, da je bila celotna katastrofa pripravljena prostovoljno, da bi unicila pridelke na dveh celinah in zastrupila morsko življenje v celotnem atlantskem bazenu, vse to pa naj bi bil del mahinacije neke globalne politike moci.

Vzpostavil sem povezavo. Bistvo sanj je bilo, da višje sile niso bile v pomoč ne v Rimu ne tukaj v 21. stoletju. Rimski generali, ki niso prosili za okrepitev, ker so se bali za svojo kariero, predstavljajo očitno vzporednico z višjimi predstavniki, ki so (očitno) zavozili čiščenje naftnega razlitja. Tudi tam je šlo za nesposobnost in morda je šlo tudi tukaj za nesposobnost.

Morda so šle sanje še dlje. Pokazalo je tudi, da je neuspeh na visoki ravni lahko različnih barv. Nekatere so lahko namerne, kot so predlagali nekateri avtorji. Nekatere druge so lahko povezane tudi s prisotnostjo nesposobnega in prestrašenega višjega osebnja.

Pogosto ne sumimo, da so naši nadrejeni prestrašeni. Morda bomo morali spremeniti svoja mnenja.

5.5.3. Želje in nameni

Lucidne sanje so kot del našega sanjskega sveta brez reklam: v nasprotju z zmedeno mešanico običajnih sanj predstavljajo koherentno linijo zgodbe s sporočilom. Glede na to, kar vidim v svojih lucidnih sanjah, so konteksti vecinoma izmišljeni, ceprav si izposojajo elemente iz našega resničnega življenja, da pritegnejo naše zanimanje in naredijo sporočilo privlačnejše.

To meddimenzionalno komunikacijsko orodje odpira veliko bogatejše okno kot prejšnja orodja -- nihalo, mišično testiranje in Yi-Jing. Na prvi pogled se zdi, da gre to na račun prostovoljnega nadzora. Pri drugih orodjih se sami odločate, kdaj se želite pogovarjati s svojim Višjim jazom, pri lucidnih sanjah pa je odločitev v rokah Višjega jaza.

Vendar to ni povsem tako. Lahko izrazimo tudi željo, da bi imeli lucidne sanje v naslednjem

primernem trenutku, ali celo lucidne sanje o določeni temi. Ta namera je slišana in bo upoštevana na način, ki bo primeren za vas. V lucidnih sanjah morda ne morete nadzorovati, kaj sledi v filmu, ki ga gledate, lahko pa predlagate vrsto filma, ki bi ga radi gledali.

Na ta način pravzaprav poteka veliko naprednega duhovnega učenja. Med učenjem boste opazili, da potrebujete navodila v določeni smeri. Najprej se po svojih človeških močeh trudite, da bi se naučili vse, kar je v vaši moci. Nato odprite svoj um in prosite svoj Višji jaz za ustrezne lucidne sanje. Nato si privoščite nekaj resničnega pocitka. Ko bo poskrbljeno za biološko potreben čas spanja, ce vam bo ostalo še nekaj časa za spanje, bodo možnosti, da boste imeli sanje, ki vas bodo popeljale naprej v procesu učenja, odlične. Vaša želja in namera sta neposredno povezani z lucidnimi sanjami, ki jih boste imeli.

Vaša namera je gonilna sila za duhovnim učenjem, ki ga boste dobili.

[Preverjanje: "Melkiades, ali se strinjaš z blogom v trenutni obliki?" Odgovor: "Strinjam se". "Ali je blog lahko objavljen na internetu?" Odgovor: "Ali je to mogoče?" "Strinjam se". Opomba: Ta blog je bil zaradi Melkiadesovih predlogov precej prestrukturiran].

5.6. Interaktivne meditacije

Mnogi med nami doživljajo globoko željo po interakciji s svojim notranjim, globljim in najbolj duhovnim jazom.

V tem poglavju bomo govorili o meditacijah, ki omogočajo vpogled v pozabljene spomine. Za to moramo sodelovati z usposobljenim strokovnjakom, ki vam pomaga vstopiti v globoko meditacijo in ki vas lahko med meditacijo vodi skozi vaša osebna vprašanja.

Temu pravim interaktivna meditacija. "*Interaktivna meditacija*" mi je ljubša od "*hipnoze*", ki jo mnogi uporabljajo za to aplikacijo.

"Hipnoza" se pogosto povezuje z odrsko hipnozo, pri kateri se od ljudi zahteva, da opravljajo ponižujoče naloge. Poleg tega so na močno katoliških območjih in v celotnem latinskoameriškem svetu hipnoticne prakse odklonilne (pod Francom so bile celo nezakonite).

Nasprotno pa imajo skoraj vse kulture sveta določene vrste meditativnih praks. Interaktivna meditacija je torej le posebna oblika meditacije. Pri tem se uporablja za vstop v stik z delom nas samih.

Umišljeni prijatelji

Pri nekaterih od nas želja po pogovoru z notranjim jazom sega že v otroštvo. Ko smo bili otroci, smo mnogi med nami imeli namišljene "prijatelje izmišljotine". Neka študija je pokazala, da je imelo 65% vseh otrok v nekem obdobju svojega otroštva namišljene prijatelje¹. Dolgo časa je to veljalo za znak osamljenosti, vendar novejša študija takšne razlage niso potrdile. Namesto tega je obsežna študija na univerzi Yale² pokazala, da so otroci, ki imajo namišljene prijatelje, bolj iznajdljivi, razvijejo bogatejši in polnejši besednjak ter se bolje razumejo s sošolci kot otroci, ki nimajo namišljenih prijateljev.

Zdi se torej, da otroci vseh starosti z veseljem sodelujejo s svojimi namišljenimi prijatelji, kar je izkušnja, ki jih dobro pripravi na poznejše družabno življenje.

Pravi duhovni vodniki

Seveda te tradicionalne študije niso preucevale možnosti, da naši "dodatni prijatelji iz otroštva" dejansko obstajajo. Toda ali dejansko "resnicno obstajajo"?

Je lahko otrokov "namišljeni prijatelj" kaj več kot le priročen namišljeni prijatelj, ki ga lahko krivimo, če gre kaj narobe? Ali lahko ti mladi telepatško komunicirajo s svojimi višjimi jazi? V tej starosti še niso tako jezikovno usmerjeni, kot postanemo mi v odrasli dobi, in morda so dovzetni za notranja sporočila iz svoje notranjosti. Obstaja kar nekaj anekdot o tem, da nekateri otroci v prvih petih letih življenja vidijo duhovne entitete in z njimi komunicirajo, vendar trdnih sledi ni.

Med odraslim življenjem pa imajo naši vodniki bolj eksplicitne načine, kako sporočajo svojo prisotnost. Včasih imamo izjemne izkušnje, ki nam nakazujejo, da nas varuje "nekdo poseben".

Pri 30 letih sem imel hudo prometno nesrečo. V nekaj minutah po celnem trcenju v skalno

1 Npr. <https://www.susannemanphd.com/blog/2015/03/28/imaginary-friends-should-parents-worry/>, <https://www.psychologytoday.com/us/blog/singletons/200806/imaginary-friends-any-in-your-house>

2 Dorothy G. Singer, with Jerome J. Singer, *The House of Make-Believe: Children's Play and the Developing Imagination*, 1992.

steno v nenadnem deževju mi je medicinska sestra profesionalno držala skupaj razbit obraz. Brez nje bi morda izkravela do smrti. Je bilo to le naključje?

Običajno tega ne bi nikoli izvedeli. Skoraj vsakdo ima kakšno zgodbo o izjemni sreči in vedno je težko ugotoviti, ali je šlo zgolj za naključje. Toda zdaj, ko lahko z nihalom ali z mišičnim testiranjem vprašamo Višji jaz, lahko ugotovimo, ali je bila vpletena višja roka. Melkiades dejansko pravi, da nenadna prisotnost medicinske sestre na kraju nesreče ni bila naključje, da je bila vpletena višja želja.

To seveda postavlja vprašanje, zakaj se moj čas pri tridesetih letih še ni iztekel. Zakaj mi je bila dana še ena priložnost za življenje? O tem vprašanju sem od takrat večkrat razmišljal. Eden od namigov je, da je reševanje po nesreči v skalni steni prispevalo k temu, da so psihologija, komunikacija in interakcija z višjim jazom kasneje postali osrednji poudarek mojega življenja.

Morda to berete kot neposredno posledico tega, kar sem doživel pri 30 letih.

5.6.1. Predobcutki in izkušnje pred smrtjo

Mnogi doživljajo tudi predsmrtne predstave. Glas v nas samih nas lahko opozori na neko neprijetno ali nevarno izkušnjo, ki se bo zgodila.

V skrajni nevarnosti imajo nekateri celo "angelsko" izkušnjo, v kateri so fizicno premaknjeni iz nevarnosti, ravno pravocasnno, da se izognejo velikim poškodbam ali smrti. Takšen izjemen dogodek, ki ga je posnela dobra videokamera, si oglejte v tem zaporedju³. V teh trenutkih se močno spomnimo na moc božjega posredovanja.

Ko se približujemo smrti, se v življenju vse pogosteje pojavljajo duhovne entitete. Osebe, ki so v zadnjih dneh umiranja, se včasih zbudijo in vidijo svoje sorodnike, ki jih čakajo na koncu postelje. Prav tako nam ljudje, ki doživijo izkušnje bližnje smrti (NDE), pripovedujejo o angelskih bitjih, ki jih sprejemajo in vodijo v casu, ko so oddaljeni od telesa. Ko se vrnejo v življenje, je na mnoge take osebe njihova izkušnja naredila tako mocan vtis, da zlahka sprejmejo prisotnost duhovnih vodnikov v svojem življenju⁴.

Povezovanje z božanskim svetom?

Ali so vsi ti dogodki plod želja ali blodenj ali pa smo res povezani z božanskim svetom?

Videli smo, da se v vseh življenjskih obdobjih, od otroštva do poznih življenjskih obdobjih, duhovni vodniki včasih lahko pokažejo. Zakaj jim torej ne bi mogli zastaviti nekaj neposrednih vprašanj, da bi se prepricali?

Pravzaprav lahko dejansko opravite nekaj poizvedb. *Prostovoljna interaktivna meditacija* vam bo omogočila interakcijo z vašim Višjim jazom skoraj tako, kot da bi se neposredno posvetovali z njim. Sam sem približno 50-krat vodil uvajanje v interaktivne meditacije. Z veseljem vam bom povedal, kako se to izvede v eni sami minuti.

Še vedno pa mnogi poklicni psihologi ne verjamejo, da so ti postopki mogoci. Zato mi dovolite, da si vzamem nekaj casa in z nekaj besedami nagovorim tiste poklicne psihologe, ki še vedno niso odloceni glede interaktivnih meditacij.

3 Ne glede na to, ali je bil ta poseben dogodek resničen ali izjemno dobro zasnovana prevara, je v naslednjem videoposnetku prikazan takšen angelski dogodek. V različnih knjigah in zgodbah je zbranih še veliko podobnih pričevanj z vsega sveta. YouTube "Paranormalno video teleportiranje v živo"
<https://www.youtube.com/watch?v=ba84UegCoPs>

4 Oglejte si številne reference na zbirni spletni strani <https://www.near-death.com/>.

5.6.2. Za poklicne psihologe

Leta 2012 sem postopek, ki ga uporabljam za indukcijo interaktivnih meditacij, predstavil veliki skupini poklicnih psihologov v Nemčiji. Skoraj vsi so nejeverno zmajali z glavo.

Mnogi so menili, da sem se popolnoma izneveril. Drugi so namigovali, da bi moje stranke lahko imele blodnje ali da postopek interaktivne meditacije spodbuja ustvarjanje blodnih stanj. To je tako dalec od resnice, kot si jo je mogoče predstavljati. Skoraj vse moje stranke so bile cudovito zdrave, vecinoma mlajše stranke, ki so želele prodreti v svoje najgloblje bistvo, preden so sprejele pomembno življenjsko odločitev.

Vemo pa, da se pojavljajo resno nenormalni primeri. Vemo, da imajo nekateri ljudje različne vrste iluzij, ki so popolnoma nenavadne in neprimerne. Del njihove izkušnje je lahko, da "slišijo glasove, ki jim govorijo, kaj naj storijo", in potem ne vidijo druge možnosti, kot da tem glasovom sledijo. To je očitno globoka motnja in te osebe potrebujejo skrbno strokovno obravnavo. Popolnoma se strinjam, da se te osebe nikoli ne bi smele lotiti interaktivne meditacije. Osebe, ki se vedejo z blodnjami, se nikoli ne bi smele udeležiti interaktivne meditacije in se jim takšna meditacija ne bi smela ponuditi.

Osebe, ki bi jim interaktivna meditacija lahko koristila, so ravno nasprotno. To so zdravi odrasli ljudje, ki so dosegli visoko stopnjo zrelosti, imajo osebna vprašanja in želijo slišati mnenje svoje najgloblje notranjosti. Ko se posvetujejo s svojim notranjim jazom ali višjim jazom, se sami utemeljeno odločijo, kako naj ravnajo.

Drugo pomembno vprašanje, ki zaposluje klinične psihologe, je preprosto novost tega pristopa. Hipotezo o nevidni entiteti, ki komunicira z nami, si je še vedno težko predstavljati. V mnogih prevladujočih znanstvenih krogih, vsaj v zahodni Evropi in v angleško govorečem svetu, jo še vedno popolnoma zavračajo.

To vidim kot del širšega zgodovinskega razvoja. Pred približno 150 leti sta pomanjkanje informacij in navdušenje nad novimi izumi premaknila znanost in svet, ki ga je obvladovala, v pretežno materialistično stališče. Zdaj se težnje počasi obracajo. Zaradi številnih dejavnikov -- veliko obsežnejših rezultatov raziskav, veliko širših kanalov objavljanja, obsežnega osebnega eksperimentiranja ter široko razširjenih interakcij prek interneta -- počasi revidiramo dokaze. Kar so bile še pred dvema desetletjema "fantazije" in "iluzije" o duhovni prisotnosti v naših življenjih, zdaj postajajo realne hipoteze, celo realne verjetnosti, ki jih preverjajo natančni znanstveni poskusi (pomislite na poskuse Scole⁵).

Številni poklicni psihologi po vsem svetu zdaj menijo, da duhovni vodniki morda res obstajajo, da so del vsakega od nas in da lahko z nami komunicirajo prek interaktivne meditacije.

Vsakdo ima potencialni dostop

Tisti med nami, ki so dejansko vodili interaktivne meditacije, so morda odkrili številna presenečenja: npr. mocne dokaze za svojo ali strankino reinkarnacijsko preteklost ali informacije o resničnem dogodku, ki prej niso bile znane.

In to se zdi bistvo zadeve: ne gre za božanski svet, ki je vprašljiv. Obstoj božanskega sveta je komajda sporen; ima veliko privržencev med skoraj vsemi ljudstvi sveta. Vprašanje je, ali lahko ljudje v sebi nosimo povezavo z božanskim svetom. *Mi pravimo, da*

5 V znanosti velja, da če želite dokazati nekaj nenavadnega, je bolje, da imate nenavadno močne argumente. Dolgo je bilo težko argumentirati v prid "komunikaciji z drugo stranjo", vendar je to v zadnjih nekaj letih postalo veliko lažje. Tukaj je poročilo o izjemno trdnem poskusu meddimensionalne komunikacije: YouTube "The Afterlife Investigations - The Scole Experiments - feature" https://www.youtube.com/watch?v=6qSEi_sfaSU.

je tako, da imamo vsi takšno globljo povezavo.

5.6.3. Iz izkušenj Dolores Cannon

To sporočilo se širi po vsem svetu prek duhovnih skupin, družbenih medijev in sistemov za nalaganje videoposnetkov. Zato ni prav nič presenetljivega, da bi se mnogi ljudje radi neposredno srečali s svojim Višjim jazom tako, da bi postali lastni kanalizatorji. Radi bi se srečali s svojim Višjim jazom in slišali glas svojega "mojstra" v kvazi-biblijskem srečanju z božanskimi bitji, ki nas spremljajo.

To je zdaj mogoče storiti s pomočjo izkušenega izvajalca.



Pred pol stoletja je neki podjetni ameriški psiholog odkril način, kako v stanju globoke meditacije omogočiti višjemu jazu, da nam neposredno spregovori. Njeno ime je Dolores Cannon (*levo*). Morda ste zanjo že slišali. Številni njeni javni govori so objavljeni na YouTubeu in drugih video kanalih, napisala pa je tudi 18 knjig, ki temeljijo na prepisih nekaterih najbolj izjemnih interaktivnih "dialogov", ki jih je imela v več kot 40 letih vodenja seans. V tisočih indukcijah, ki jih je vodila od šestdesetih let prejšnjega stoletja, je prejela številne izjemne zgodbe o tem, kaj stranke doživljajo, ko so v teh globokih meditacijskih stanjih⁶.

Na primer, ko so bile nekatere njene stranke v stanju, ki omogoča "kanaliziranje", so govorile kot bitja, ki so se inkarnirala, "da bi Zemlji pomagala prebroditi sedanje težke case". Teh poročil je prejela toliko, da v tretjem zvezku *The Convoluted Universe I-IV ("Zapletenega vesolja")*⁷ in v posebnem zvezku⁸ navaja prepise tega, kar so ti "trije valovi prostovoljcev" prišli poceti na Zemljo. Navaja tudi, da lahko takšne "duše prostovoljke" locimo od drugih duš po njihovih značilnih prepričanjih in pogledih⁹.

V drugih izjemnih zgodbah Dolores Cannon pravi, da je na ta način komunicirala z Nostradamusom, Jezusom in celo z nezemeljskimi bitji ter da je prejela veliko informacij o izvoru našega planeta in drugih pomembnih znanstvenih temah. Čeprav so te izjemne seanse zanimive, jih ne smemo obravnavati kot "občajne seanse". Dolores Cannon zlahka prizna, da gre za precej nenavadna poročila in da dalec največ komunikacij z "notranjimi glasovi" prihaja od občajnih strank, ki se soočajo s tipičnimi težavami, s katerimi se srečuje vsakdo.

Tudi te izmenjave se lahko izkažejo za izjemne. Ko stranka potrebuje odgovor na vsakdanjo težavo, kanalizirani glas občajno zavzame distancirano in modro stališče ter stranko usmeri k jasnim, trdnim in izvedljivim rešitvam. V pregledih odgovorov po indukciji stranke pogosto povedo, da v normalnem stanju zavesti ne bi dale enakega odgovora in da so bile vesele tega novega pogleda na problem.

Občajne stranke postanejo izjemni primeri

Zdi se torej, da "notranji glas" ve več kot "zunanji glas". Velikokrat notranji glasovi razkrijejo informacije o prvotnih vzrokih psiholoških ali fizicnih težav strank, ti vzroki pa se

⁶ Dolores Cannon uporablja izraz "hipnoza", ki se ga iz zgoraj navedenih razlogov izogibam.

⁷ Dolores Cannon (2001, 2005, 2008, 2012). *The Convoluted Universe I-IV*. Ozark Mountain Publishing. <https://ozarkmt.com>.

⁸ Dolores Cannon (2011). *The Three Waves of Volunteers and the New Earth*, Ozark Mountain Publishing. <https://ozarkmt.com>.

⁹ V lastno zabavo izpolnujem vsa merila.

pogosto skrivajo v prejšnjih življenjih.

V tipicnem primeru, ki ga je navedla Dolores Cannon, se je ena od njenih strank spraševala o medicinsko nepojasneni kronični bolečini v eni od svojih ramen. Notranji glas je pojasnil, da je to posledica dejstva, da je v prejšnjem življenju stranka izgubila življenje v bitki z mečem in da je bil smrtno udarjen na to ramo. Ko je bil prvotni vzrok jasen, je Dolores Cannon vprašala Višji jaz, ali je kronično bolečino zdaj mogoče ublažiti ali odpraviti. In res, kronična bolečina je v isti interaktivni meditacijski seansi trajno izginila.

In tu prihaja popolnoma neverjeten del. Očitno so takšni "spontani umiki" tako pogosti, da je bila v letih pred njeno smrtjo večina strank Dolores Cannon bolnikov z rakom, ki so se poskušali z interaktivnimi meditacijami boriti proti svoji bolezni. Glede na to, kar sem neuradno slišal na seminarju z Dolores Cannon, je veliko njenih strank pokazalo izjemne dolgoročne rezultate.

Primer "spontane remisije"

Osebno sem videl en spektakularen primer "spontane remisije", in sicer pri stranki, ki je bila udeleženka izobraževalnega tečaja Dolores Cannon. To je bila ženska, ki jo je hudo zlorabljal več moških, ki je bila zdaj locena in je bila v resnih bitkah za skrbništvo svojih otrok. Njeno zdravstveno stanje ni bilo dobro. Imela je kronične bolečine v vratu, velik izrastek na levi strani in močne bolečine v trebuhu.

Med interaktivno meditacijsko seanso je v ospredje stopil povsem drugacen glas, ki ji je pojasnil, da je ena od duš, ki so prišle na ta svet, da bi nam ga pomagale urediti. Sprejela je to ogromno trpljenje, da bi razumela bolečine, ki jih nekatere ženske doživljajo v sedanjem svetu. Toda prav zdaj, na tej seji, je bil čas, da bi morala razumeti svoje pravo poslanstvo. Zdaj, ko sta bila njena predhodna zgodovina in njen življenjski namen jasna, je imela priložnost zaceti povsem drugacno življenje in pomagati drugim, da najdejo boljše življenje.

To je očitno postalo ključna točka prehoda v njenem življenju. Po razlagi teh povezav so njeni notranji vodniki spontano pristopili k odpravi bolečin v vratu, deflaciji rasti in ublažitvi bolečin v trebuhu. Ko je stranka prišla s seanse, je bila navdušena. Bolečine v vratu in trebuhu so izginile, njena rast pa se je opazno zmanjšala. Po seansi sem bil z njo in ženska me je celo prosila, naj se dotaknem zmanjšane rasti.

Okrevanje se je nadaljevalo jeseni, ko sem z njo prvic stopil v stik po elektronski pošti, in se potrdilo leto pozneje v drugi izmenjavi elektronskih sporočil. Izkušnja jo je pripeljala do tega, da je zacela povsem novo, veliko boljše življenje v povsem novih okoliščinah.

5.6.4. Vodenje interaktivne meditacije

Ključna razlika pri indukcijah Dolores Cannon je v tem, da seanse izvaja dlje časa. Običajno trajajo več kot dve uri, pogosto tudi do štiri ure. Na videz so to dokaj običajne meditacije, pri katerih stranke vizualizirajo pomembne izkušnje, "ki se jim zdijo prave". Gre za spontano vodene meditacije, ki so povsem nasprotno meditacijam, ki so usmerjene ali izostrene in jih izvajamo v zenovski praksi.

Vodje meditacij preprosto prosijo stranke, naj čim bolj podrobno opišejo svoja doživetja, tako da je mogoče vse zapisati na trak in odgovoriti na različna vprašanja strank. Pospeševalci pridobijo čim več pomembnih podrobnosti in stranke nežno usmerjajo k bolj smiselnim odgovorom.

Kar se začne kot običajna meditacija s prostim tekom, se pogosto konča z zelo globoko duhovno izkušnjo, to je srečanjem z višjim jazom. Stranke so v ta srečanja vstopile spontano in nenadoma začnejo govoriti z drugacno vrsto glasu. Pogosto se temeljito

spremenijo odnos, perspektiva, glas in celo spol glasu. Namesto običajnega glasu stranke lahko slišimo izjemno kompetentno osebo, ki stvarno govori o strankini izkušnji v prejšnjih življenjih in ki strankino sedanje življenje postavi v veliko širšo perspektivo.

Eden od namigov se pojavlja precej redno: stranke se pogosto sklicujejo nase v 3. osebi ("on/ona je naredil/a to ali ono"). Tudi na neposredno vprašanje stranke rade volje povedo, da ne izražajo strankinih zavestnih mnenj, temveč mnenja svoje "podzavesti", svojega "višjega jaza" ali včasih "višjega bitja".

Ko stranke pridejo s seanse, običajno izgubijo občutek za čas. Minilo je več časa, kot si mislijo. Mnoge stranke nimajo pojma, kaj je notranji glas povedal med seanso. Nekateri drugi so komentarjem notranjega glasu sledili v nekakšni polomiji. Druge stranke pa notranje komentarje doživljajo povsem zavestno. Poslušanje posnetka po seansi običajno omogoči številna dodatna spoznanja.

Z vidika vnebovzetega

Interaktivne meditacije omogočajo zanimiva spoznanja in izkušnje. Stranke pogosto doživljajo, da se jim osebe, ki so jim v sedanjem življenju blizu (starši, otroci, zakonci, bližnji prijatelji), prikazujejo kot dušne entitete iz prejšnjih življenj. Interaktivne meditacije pogosto nakazujejo, da je treba rešiti neurejene posle iz prejšnjega življenja. Poškodbe, zdravstvene težave in poklicne ovire so lahko precej pogosto povezane z dogodki, ki so se zgodili v prejšnjem življenju. In končno, takšna razodetja pogosto vodijo do fizičnega olajšanja trenutnih telesnih nevšečnosti.

Za zaključek teh razmišljanj potrebujemo dva konceptualna koraka.

Najprej si moramo priznati, da je naše sedanje življenje od rojstva dalje povsem novo življenje, ponujeno naši reinkarnirani duši, in da ni prav nič dolžno našim prejšnjim življenjem. Duhovno življenje, ki je že v nas, nam z vso svojo ustvarjalno močjo daje svobodo, da ustvarimo povsem novo življenjsko perspektivo, ki je polna veselja, iskrenosti in osebnega potrjevanja samega sebe. Tako se lahko osvobodimo okovov starih in zastarelih omejitev ter na življenje pogledamo s povsem novimi očmi.

Sledi drugi korak. Naša rekreacija lahko tudi sami sebi priznamo, da imamo moc, da se sami ozdravimo, kolikor in kakor hitro nam bodo dopuščale realne in fizične okoliščine. Naša notranjost ve, kako regenerirati katerikoli del telesa, in lahko nam pove, kaj naj storimo, in nam pri tem tudi pomaga. Včasih je takšno "spontano okrevanje" lahko hitro, včasih pa lahko traja precej dlje, odvisno od našega psihicnega in fizičnega stanja. Toda če je volja in če ima telo še vedno dovolj regenerativnih bioloških virov, so možne presenetljive ozdravitve.

[Preverjanje: "Melkiades, ali se strinjaš s tem besedilom?" Odgovor: "Ali ga lahko objavim na internetu kot naslednje poglavje?" Odgovor: "Popolnoma se strinjam".]

5.7. Telepatija

V središču vašega 5D življenja, globoko v vas, je vaša "sladka točka". To je vaša točka telepatske povezanosti.

Ce ste spremljali ta uvod, skakali, preskakovali in uživali, ko ste brali vsako novo poglavje, boste točno vedeli, kaj imam v mislih. Na presečišču vseh vaših odnosov je mesto, kjer ste v središču svojega "osebnega roja", celotne socialne mreže. To je kraj, kjer ste duševno in duhovno doma, vse vaše družbene povezave pa se združujejo.

To je tudi vaša točka povezanosti s preostalim svetom. Ta točka se od vas širi na vašega partnerja, družino, prijatelje in ostale, ki so vam pomembni. Ko se zacutite v tej "točki", se boste pocutili naravno povezani z vsemi bližnjimi okoli vas. To središče telepatske medsebojne povezanosti ustvarja naravno custveno središče za vaš duhovni obstoj.

Verjetno predstavlja tudi osnovo cloveške telepatije.

Povezovanje

Povezovanje telepatije s središčem vašega "roja" se morda sprva zdi presenetljivo. V duhovni literaturi beremo, da preroki, kanalizatorji, svetniki itd. v svojih glavah slišijo telepatska sporočila, ki očitno prihajajo iz zunanjih virov, saj nihce v okolici ne govori. Vecina od nas si te dogodke razlaga kot nekakšne "telefonske klice iz onstranstva", kar kaže na to, da nekakšna radijska antena pošilja sporočila v sprejemnikovo glavo.

Glede na vse, kar sem uspel zbrati, to v resnici ni najbolj osrednji vidik telepatije.

Kot razumem trenutne dokaze, cloveška telepatija deluje prek našega globokega, osrednjega jedra ali našega "notranjega jaza". Pomislite na številne nacine, ki smo jih že odkrili, kako delujemo. Naš podzavestni notranji jaz, ki ga imenujemo naš višji jaz, je aktivni dejavnik, ki nenehno zbira meddimenzionalne informacije, zlasti od naših bližnjih prijateljev. Hkrati pa vas On/ona ne moti z "vsem hrupom", ki nas obdaja. Kadar pa so informacije nujne ali kadar jih aktivno zahtevate, vam naš Višji jaz omogoci, da se zavedate neverbalnih ali verbalnih sporocil, ki jih je zbral in ki so pomembna za vas.

Telepatija je torej podaljšek vas samih. Ko razvijete sposobnost zavestnega telepatskega slišanja in govorjenja, je ta sposobnost posredovanje vašega izraza na zavestno raven. Ko pridobite dovolj prakse, se lahko naucite verbalno izražati svoje misli in komunicirati prek svojih namenskih kanalov.

Ta meddimenzionalna povezovalna točka predstavlja osrednji del vašega duhovnega obstoja. Glede na to, kar mi je uspelo pridobiti iz vec virov, se bomo v prihodnjih letih in desetletjih vse bolj ucili komunicirati s preostalim svetom prek teh žariščnih točk telepatije.

Natančnost telepatije

Merriam-Webster telepatijo opredeljuje kot "komunikacijo iz enega uma v drugega z zunajcutnimi sredstvi". Ce torej na najbolj osnovni ravni vzamete nihalo, ga zamahnete in ugotovite, kako je dobremu prijatelju, že telepatsko komunicirate s prijateljem, saj informacije pridobivate na zunajcutni nacin. Vse oblike meddimenzionalnega komuniciranja v določenih trenutkih uporabljajo telepatijo.

Ali je telepatija natančna? Da, natančna je tako kot vsa druga naša meddimenzionalna orodja, še posebej pa je natančna med ljudmi, ki se dobro poznajo, zlasti v nujnih primerih. Sistematične študije (glej spodaj) so pokazale vec kot 50-odstotno natančnost pri ugibanju,

kdo od štirih prijateljev klice po telefonu s fiksnim omrežjem brez identifikacije klicatelja.

To so relativno novi rezultati telepatije in mnogi psihologi se še vedno ne zavedajo teh odličnih stopenj ugibanja. Vendar se mnogi strokovnjaki zavedajo obsežnih sklopov parapsiholoških testov, ki že več kot 80 let dokazujejo, da je večina od nas do neke mere telepatska. Če na primer poskušate uganiti, katero karto gleda oseba za zidom, imate rahlo nadpovprečno verjetnost, da boste uganili prav. Ob zadostnem številu takšnih preizkusov so te razlike statistično pomembne.

Tisti, ki ne želijo veljati za telepate, zanimivo kažejo statistično pomembne rezultate pod možnostjo. Z drugimi besedami, njihovi rezultati se še vedno statistično razlikujejo od naključnih rezultatov, vendar v obratnem smislu kot pri tistih, ki sprejemajo idejo o telepatiji. Vemo torej, da ima vsak poskus uporabe telepatije kljub množičnemu zanikanju s strani velikih skupin ljudi določene odločilne učinke.

5.7.1. Poleg dobro uveljavljenih rezultatov

Ti dobro uveljavljeni rezultati so izhajali iz tisočih in tisočih (precej dolgotrajnih) preizkusov ugibanja kart, ki so jih izvedli v tridesetih, štiridesetih in petdesetih letih prejšnjega stoletja v okviru poskusov J. B. Rhina na univerzi Duke. V petdesetih in šestdesetih letih prejšnjega stoletja so bila preverjena nekatera statistična vprašanja in opravljenih je bilo nekaj obsežnih metaštudij. Toda na koncu so vse te študije podprle prvotne ugotovitve.

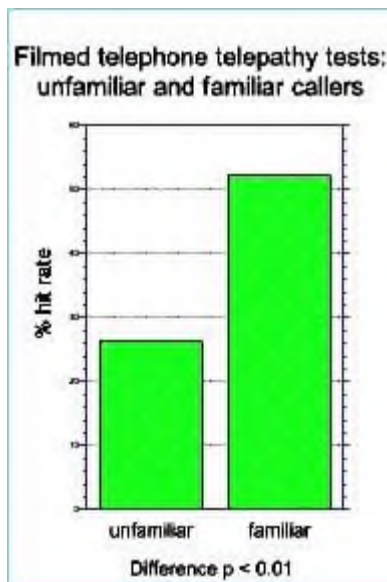

Ceprav so nadarjene, visoko motivirane in dobro usposobljene osebe pokazale nekaj izjemnih rezultatov, je bila povprečna telepatska domneva zelo blizu ravni naključja in nikoli ni bilo dokazano, da bi bil kdo ves čas 100-odstotno natancen. Dolgo časa je veljalo, da rezultati, ki so bili rahlo nad naključjem in ki so izhajali iz teh študij, ustrezajo ravni telepatije, ki je mogoča za povprečne ljudi¹.

Vendar so bili ti testi opravljeni z ljudmi, ki se med seboj niso poznali.

Če teste opravimo z ljudmi, ki se med seboj dobro poznajo in imajo tudi občutek, da so telepatsko povezani z drugimi, so rezultati lahko veliko bolj impresivni.

Na levi strani so rezultati testa telefonske telepatije, ki ga je izvedel Rupert Sheldrake, opravili pa so ga ljudje, ki jih

klicana oseba ne pozna ali pozna. Igra je bila sestavljena iz ugibanja, kdo je oseba, ki je klicala na stacionarno linijo brez identifikacije klicatelja. Vse udeležence so snemali, da bi se prepricali, da ne morejo goljufati (z mobilnimi telefoni, računalniki itd.). Pri neznanih klicateljih je bila stopnja ugibanja komaj 25% nad naključjem, tako kot pri poskusih v Renu, pri znanih klicateljih pa je bila stopnja ugibanja več kot 50%, kar je precej nad ravnjo pomembnosti².

Dober način za razumevanje te vrste testa je ogled televizijskega videoposnetka s štirimi članicami glasbene skupine Nolan Sisters. Glasbena skupina mora pokazati notranjo povezanost, da bi bila kot skupina uspešna, in skupina se je na testu telefonske telepatije

¹ Začnite s pregledom na spletni strani http://archived.parapsych.org/members/jb_rhine.html

² Ilustracija z YouTube "Rupert Sheldrake the Evolution of Telepathy" <https://youtu.be/2MOzISF0a8M>.

Perrott-Warrickovo predavanje Dr. Ruperta Sheldrakea (9. februar. 2011. Za mešanico 1000 znanih in neznanih klicateljev Sheldrake navaja 42% pravih identifikacij v videoposnetku, navedenem v naslednji opombi.

zelo dobro odrezala³.

Psi in mačke, ki vedo, kdaj se njihovi lastniki vračajo domov

To je precej revolucionarno in rezultati Ruperta Sheldraka so v materialistični znanstveni skupnosti sprožili veliko razburjenja. Tovrstni rezultati so namrec v neposrednem nasprotju s prevladujocim prepričanjem. Kako bi lahko razumeli to mogočno obliko medsebojne povezanosti ljudi in zakaj bi ljudje imeli takšno sposobnost?

Da bi zaceli odgovarjati na to vprašanje, se obrnimo na še en uspešen niz poskusov, ki jih je opravil Rupert Sheldrake: živalsko telepatijo. Živali nam lahko zelo zanesljivo pokažejo nekatere osnovne mehanizme psihološkega delovanja, ki jih je pri ljudeh težje dokazati.

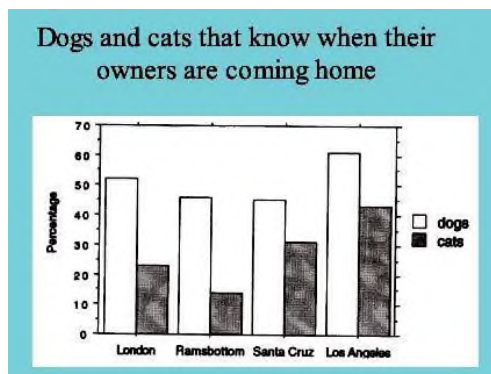

Veliko ljudi, ki imajo pse in macke, je opazilo, da se zdi, da njihove živali vedo, kdaj se lastniki vračajo domov. Na levi strani je raziskava lastnikov psov v dveh mestih v Združenem kraljestvu in dveh v Kaliforniji (iz videoposnetka v opombi 21). Približno polovica psov in od 15% do 42% mačk kaže takšno vedenje.

Obicajno se to preprosto pripiše temu, da živali slišijo značilne korake ali tipicne zvoke motorja in pnevmatik na zunanjem gramozu. Vendar pa primer ni tako enostaven, saj psi in mačke dejansko začnejo pričakovati svoje gospodarje že dolgo, preden se pojavijo pri vratih.



Sheldrake je v podrobni študiji približno 800 psov in približno 500 mačk zbral videoposnetke vedenja psov in mack, ki pričakujejo lastnike med vračanjem domov. Ilustracija je prikazana na levi strani. Pes Jaytee je zacel hoditi k oknu celo uro ali vec, preden se je lastnik dejansko pojavil doma. Sheldrake pravi, da živali obicajno zacnejo s svojim vedenjem pričakovanja v trenutku, ko se lastniki odlocijo za odhod domov, ne glede na to, kje so in kakšno prevozno sredstvo izberejo.

Ob robu Sheldrake pravi, da se živali odvrnejo od njihovega pričakovanega vedenja s strani drugih živali v soseski -- kar je še en način, da rečemo, da "dolgočasne živali, ki nimajo nič drugega za početi, kažejo dokaze, da čakajo, da se njihovi lastniki vrnejo domov". S to ugotovitvijo bi lahko pojasnili visoke rezultate psov in mačk iz Los Angelesa, kjer je bil verjetno velik odstotek živali zaprt v zaprtih prostorih, medtem ko so bili njihovi lastniki odsotni.

5.7.2. Univerzalna telepatska mreža

Torej imamo pse in mačke, za katere se zdi, da vedo, kdaj se njihovi lastniki odlocijo vrniti domov, pri cemer razdalja ali način potovanja ne vplivata na rezultate. Imamo tudi precejšnje dokaze o telepatskem znanju z znanimi telefonskimi klicatelji. Sheldrake meni, da so podobni obsežni rezultati na voljo tudi za sporočila SMS in elektronsko pošto. Lahko se tudi nasmehnemo nad mačkami, ki vnaprej vedo, kdaj jih lastniki želijo peljati k

³ "Telephone Telepathy with the Nolan Sisters and Rupert Sheldrake" <https://www.youtube.com/watch?v=tQe7NXlcnw>

veterinarju, in izginejo ravno pravocasnno pred obiskom, ali nad newyorško papigo, ki svojo lastnico zbudi z glasnimi komentarji njenih sanj⁴.

Vsi ti rezultati kažejo, da telepatija zelo verjetno obstaja pri psih, mackah, pticah in ljudeh. To nadalje pomeni, da mora obstajati neka velika univerzalna telepatska mreža, ki nekako povezuje ljudi, pse, macke in ptice med seboj. Ko se psi dovolj dolgocasijo, se vključijo v to omrežje in ugotovijo, ali so njihovi gospodarji že vzeli avtomobilske kljuce, da bi se odpravili domov. In ko se to zgodi, gredo k oknu ali vratom in čakajo, da se vrnejo domov.

Fascinanten vidik te mreže je, da razdalja ali čas očitno nista pomembna. Pri poskusih J. B. Rhina in tudi pri Sheldrakovih poskusih ni bil nikoli dokumentiran noben učinek razdalje ali časa prenosa sporočila. Telepatsko omrežje očitno deluje kjer koli in v vzporednem času. Je "omrežje za takojšnjo izmenjavo".

Toda zakaj je to omrežje tako "šibko" v smislu, da se ne moremo odločiti, da bomo nekoga "poklicali na klepet" tako, da bomo poljubno izbirali v to komunikacijsko omrežje?

Morda je to načrtovano. To nam lahko opišejo izkušnje nekaterih uporabnikov LSD.

Telepatija pod LSD

Zdi se, da je LSD v nekaterih primerih izboljšal telepatijo med dvema eksperimentatorjema z drogo, tako da sta bila dalj časa v telepatskem stiku. Te izkušnje so pokazale tudi neprijetnosti nenadzorovane telepatske komunikacije.

Na hitro se bom ustavil in povedal, da ne želim spodbujati nenadzorovanega eksperimentiranja z LSD ali drugo psihogeno drogo. Tega ne govorim zaradi skrbi, da bi te vrstice prebrali kakšni podjetni pravniki. LSD, kot je trenutno na voljo na nezakonitem trgu, je lahko kontaminiran in lahko predstavlja resno nevarnost za zdravje. Poleg tega res ni smešno, če bi morali v bolnišnico, da bi vam izcrpali želodec -- ali še huje, če bi koncali kot neozdravljivi bolniki z Alzheimerjevo boleznijo. *Ti dogodki so se že zgodili.*

Poleg tega potovanja z LSD omogočajo zelo izbrane in včasih izkrivljene poglede na svet. Če vas ne vodi izkušen strokovnjak, lahko postanete tragicno dezorientirani pri razumevanju lastne psihologije in duhovnosti. To vas lahko dolga leta vodi po vrtni poti v zvezi z vašim osebnim razvojem.

Da, dovoliti si moramo eksperimentiranje s svojim ustvarjalnim umom, vendar vedno tako, da imamo popoln nadzor in ne ogrožamo občutljivega živčnega delovanja, ki sestavlja naš cudoviti človeški um. Veliko varnejše eksperimentiranje z duhovnimi stanji je mogoče s skrbno nadzorovano transkraniialno magnetno stimulacijo, ki je popolnoma zakonita⁵.

Po tem se vrnimo k dokazom. Na YouTubeu je nekaj mladih ljudi opisalo močne telepatske pogovore s prijatelji med izkušnjami z LSD⁶. Zagotovo so vedeli, da so bili v nenehni interaktivni komunikaciji s telepatskimi sredstvi.

Glavna težava je bila, da "niso mogli odložiti telefona" in da so telepatske komunikacije motile njihove običajne pogovore. Ko je nekdo začel govoriti, sta postala zelo zmedena,

4 "Rupert Sheldrake - The Extended Mind - Telepathy" (3 deli):

<https://www.youtube.com/watch?v=Yo0gyXZQv0o>,

<https://www.youtube.com/watch?v=0V6KBzIhu4>,

<https://www.youtube.com/watch?v=hYkoQ9WnwAM>

5 Na primer. "Božja čelada."

6 Npr. YouTube "Telepatija med izletom z MDMA in LSD" Ni več na voljo. Telepatske izkušnje z jasnim sporočanjem prej neznanih informacij so bile zbrane tudi s čistim LSD v uradno odobrenih laboratorijskih testih, ki so jih v šestdesetih in sedemdesetih letih prejšnjega stoletja izvajali z neozdravljivimi bolniki z rakom v psihiatričnem raziskovalnem centru v Marylandu, glej Grof, Stanislav (2006). The Ultimate Journey: (The Ultimate Ultimate: Consciousness and the Mystery of Death). Multidisciplinarno združenje za psihedelične študije.

saj sta obe komunikacijski liniji vstopili v medsebojni konflikt. Notranje so še vedno komunicirali s prijatelji prek telepatije, navzven pa so želeli sodelovati v govornem pogovoru. Ta problem nadzora je povezan z dejstvom, da je pod LSD-jem pogosto težko ali nemogoče izklopiti določen zaznavni tok. Eksperimentiranci so fiksirani na določeno zaznavno žarišče in ne morejo preusmeriti svoje pozornosti.

Za nas to pomeni tudi, da je naša trenutna raven telepatičnih sposobnosti omejena, saj se še vedno nismo naučili telepatičnega toka vklapljati in izklapljati po lastni volji. Ko se bomo tega naučili, se bo naše raziskovanje telepatičnega meddimenzionalnega interneta morda še precej razširilo.

5.7.3. Ravnanje rojev kot duhovna razsežnost

Ob ustreznem komunikacijskem delovanju in preklapljanju bi bila povečana in prostovoljna cloveška uporaba telepatije precej zanimiva. Kakšne bi bile posledice takšne povečane uporabe telepatije?

Verjetno bi široko razširjena telepatija segla globoko v medosebne odnose. Na primer, ko bi se clovek intuitivno zavedal, kaj lahko misli in cuti njegov sosed - tj. med visoko povzdignjenimi clani -, bi bilo veliko lažje razviti "vedenje roja" znotraj določene skupine.

Roje lahko opazujemo v skupinah ptic in rib v določenih letnih casih, ko velike skupine letijo ali plavajo v sklenjenih skupinah. Dolgo casa so tovrstno vedenje razlagali kot obliko kopiranja vedenja soseda, vendar razlaga o kopiranju mačk ne drži. Sheldrake meni, da so izracuni pokazali, da bi trajalo veliko predolgo, da bi se impulzi od ptice do ptice prek vidnega in živcnega sistema prenesli skozi celotno jato.

Obetavna razlaga bi lahko temeljila na kvantnih stanjih v živalski telepatiji. Ce ptice sledijo razvijajočemu se glavnemu nacrtu, ki se deli v telepatičnem sistemu za takojšnjo izmenjavo, bi bilo casovno usklajeno obnašanje roja lažje razložiti. Ta formulacija je torej hipoteza o "kvantni telepatiji".

Dva dejavnika govorita v prid tej hipotezi: prvic, da *razdalja* ni pomembna za kakovost prenosa. Drugic, *stopnja vecjega poznavanja* med clani roja je podobna obnašanju elektronov v prepletenem stanju. V kvantni fiziki ostanejo zapleteni elektronski delci povezani, tako da dejanja, izvedena na enem, vplivajo na drugega, tudi ce sta locena na velikih razdaljah⁷. Podobno bi lahko predlagali, da se določena kvantna *stanja znotraj roja* širijo bolj kot zunaj roja.

Tudi vedenje v roju pri živalih je podobno sodelovalnemu vedenju pri ljudeh, za katerega vemo, da ga spodbujajo duhovne razsežnosti. Ce upoštevamo dokaze o živalski in cloveški telepatiji, postane povezava med kooperativnim vedenjem in vedenjem v roju ocitna. Kadar je to v interesu vecine clanov mocno sodelujoce skupine, bi se lahko pojavilo "vedenje roja", pri katerem bi se smeri lahko določale sodelovalno prek telepatične mreže za takojšnjo izmenjavo.

Dolgorocno bi se tako lahko razvili v nov družbeni model, v katerem bi bili prek podzavestnih komunikacijskih povezav veliko bolj povezani med seboj.

Ali je telepatija med ljudmi mogoca?

V videoposnetku, objavljenem junija 2013, so bili prikazani dokaj dobri dokazi o skupnih intuicijah med enojajcnicima dvojckoma⁸. Skupne intuicije so dober dokaz, vendar je

⁷ Kvantna prepletenost je fizikalni pojav, ki se pojavi, ko par ali skupina delcev nastane, sodeluje ali si deli prostorsko bližino tako, da kvantnega stanja vsakega delca v paru ali skupini ni mogoče opisati neodvisno od stanja drugih delcev, tudi če so delci ločeni z veliko razdaljo. Wikipedija.

⁸ "Naked Science – Telepathy", <https://www.youtube.com/watch?v=AdmyUEVLRAM>

zaželen še en korak naprej: telepatija kot normalen univerzalni nadomestek za cloveški govor.

Od leta 2013 je bilo razkritih tudi precej "neuradnih pricevanj žvižgacev" o uporabi telepatije v komunikaciji z zunajzemeljskimi bitji. Pojavljajo se konkretne slovnice ali slovarji telepatije⁹. Tukaj je tudi vodena vaja telepatije za vzpostavitev tesnega odnosa med vami in posebno osebo¹⁰.

Razmislite o možnih ucinkih širjenja vedenja rojev

Ce bo vedno vecje število povzdignjenih ljudi ucinkovito razvijalo svoje telepatske sposobnosti za sprejemanje misli drugih, se lahko razvijejo nekatere pomembne spremembe.

Vedno jasneje bi vedeli, kakšne zlorabe se dogajajo levo in desno, kar bi imelo zelo pomembne posledice za delovanje policije, prava in politike. Razvoj vecjih telepatskih sposobnosti pa bi sprožil tudi nekatera pomembna vprašanja v zvezi z varstvom zasebnosti in clovekovih pravic.

Kot smo videli, je telepatska komunikacija uporabna le, ce jo je mogoce prostovoljno vklopiti in izklopiti. Nadalje je treba ugotoviti, ali in v kolikšni meri bodo kriminalci lahko prikryli svoja zlocesta dejanja in ali bodo posamezniki lahko ohranili svojo legitimno intimnost, kadar bo to primerno v pogojih nakopicenih telepatskih sposobnosti v populaciji.

Cloveštvo je morda na poti do povsem novih vprašanj družbenega vedenja in zasebnosti, saj napredujemo v svetu, v katerem bo telepatsko delovanje morda postalo del našega vsakdanjega življenja.

[Preverjanje: "Melkiades, ali se strinjaš s tem, kar je tukaj napisano?" "Popolnoma se strinjam." "Ali lahko to objavim na spletni strani?" "Strogo se strinjam".]

9 Vpogled v telepatijo lahko najdete tukaj: <https://www.officialfirstcontact.com/wp-content/uploads/2019/05/Telepathy-101-Primer-English.pdf>, na voljo na [officialfirstcontact.com](https://www.officialfirstcontact.com).

10 "Guided Telepathy Make Your Special Person Think of You", <https://youtu.be/gjRujTCdDeo>

6.1. Duhovno zdravljenje

Človeško telo je zelo zapleteno, njegove funkcije pa lahko zaradi različnih razlogov postanejo neuravnotežene. Namen duhovnega zdravljenja je odpraviti številne temeljne vzroke teh težav.

Duhovno zdravljenje je in mora biti del celostnega (holističnega) pristopa k zdravljenju.

Delovati mora in lahko deluje v povezavi s fizičnim in psihološkim zdravljenjem. Vsi trije pristopi, fizični, psihološki in duhovni, se morajo medsebojno podpirati.

Tako kot dobro izbrana medicinska ali psihoterapevtska terapija nam lahko tudi duhovno zdravljenje pomaga, da se vrnemo k dobro delujočemu in uravnoteženemu telesu in umu, da telo začne delovati brez opaznih težav. Bolj ko človek izboljša svoje delovanje in počutje, bolj lahko uresničuje svoje cilje in gradi zadovoljstvo v življenju.

Trenutno je sprejemanje duhovnega zdravljenja v zahodni družbi še vedno obrobno. V vzhodnem svetu imajo duhovni pristopi dolgo zgodovino in jih prebivalstvo dobro sprejema. Številni njegovi vidiki so široko vključeni v medicinske in psihoterapevtske obravnave. Celostno prepletanje duhovnih, psiholoških in medicinskih konceptov je na Vzhodu veliko manj konfliktno kot na Zahodu.

Z našim povzdignjenjem v peto dimenzijo je prišel čas, da nas na Zahodu veliko več odpre svoj um in razmisli o možnostih duhovnega zdravljenja. Ta pristop lahko ponudi perspektive, ki pri tradicionalnih medicinskih ali psiholoških pristopih niso na voljo ali so le delno odprte.

Konkreten primer

Najbolje se učimo na primerih, in za to avtorji ne morejo storiti nič boljšega, kot da vzamejo v roke svoje osebne zgodovine. Zato si pogledjmo, kako je duhovno zdravljenje delovalo pri meni.

Približno leta 2004 sem doživel nekaj, kar se običajno imenuje "izgorelost"¹. Po 30 letih neprekinjenega intenzivnega dela na različnih univerzah v različnih državah, ki so ga vodile pretirane osebne težnje in ovirale neustrezne socialne veščine, sem v svojem poklicnem okolju naletel na vse večje nasprotovanje. Z leti so bili pritiski vse močnejši, moje duševno in telesno tkivo pa se je mlelo. Sčasoma so stvari postale neobvladljive, postal sem nezmožen za delo - in vse se je ustavilo.



Slika: <http://robcares.com>

Moral sem si vzeti mesec dni dopusta - vendar to ni bilo dovolj. Komaj sem si opomogla. Leto pozneje, sredi zakonske ločitve, sem nekega jutra opazil, da sem izgubil desno polovico vidnega polja. Moje telo je dobesedno "obupalo". Bil sem hospitaliziran in temeljito pregledan. Hvala bogu je stanje trajalo le štiri ure, nato

¹ Wikipedija: "Izgorelost je psihološki izraz, ki se nanaša na dolgotrajno izčrpanost in zmanjšano zanimanje za delo. Raziskave kažejo, da je med splošnimi zdravniki največ primerov izgorelosti; glede na nedavno nizozemsko študijo v reviji Psychological Reports jih je kar 40 % doživel visoko stopnjo izgorelosti. ... Številne teorije izgorelosti vključujejo negativne posledice ..., vključno z merami delovne funkcije (uspešnost, izplen itd.), z zdravjem povezanimi posledicami (povečanje stresnih hormonov, koronarna bolezen srca, težave s krvnim obtokom) in duševnimi težavami, kot je depresija."

pa je izzvenelo. Večjih telesnih motenj niso odkrili in čez nekaj dni sem bil odpuščen.

Hkrati pa sem bil na koncu svojih moči. Vedel sem, da sem doživel dva opozorilna strela, in nisem bil navdušen nad tretjim. Moja zdravstvena anamneza je kazala na možnost možganske kapi. Vztrajal sem še štiri leta, skrajšal svoj urnik, kolikor je bilo mogoče, in se leta 2008 predčasno upokojil. Potegnil sem črto, opustil vse delo in si vzel daljši dopust.

Skratka, odzval sem se ravno pravočasno in malo je manjkalo, da bi me obšlo resnejše zdravstveno stanje. Izgorelost je bila večinoma psihološka (nezmožnost obvladovanja stresa, izguba motivacije itd.), spremljala pa jo je popolna fizična izčrpanost. Poleg tega so v ozadju čakale še druge težave. Izguba vidnega polja bi lahko postala širša nevrološka poškodba, lahko bi prišlo do srčnega zastoja -- ali še kaj hujšega.

Počasno okrevanje

Dolgo je trajalo, da smo preboleli izgorelost. Dve leti sem spal približno 16 ur na dan. Vsakih 24 ur sem imel dve kratki obdobji budnosti, ki sta trajali približno štiri ure. Vmes sem si privoščil daljšo siesto. Po desetih letih sem počasi prišel iz težke megle nenehne utrujenosti.

Izgorelost je bila pogubna za to, kar sem lahko dosegel. V 30 letih življenja kot univerzitetni profesor sem napisal in/ali bil soavtor petih strokovnih knjig in več kot 100 znanstvenih člankov². Toda v teh desetih letih po izgorelosti nisem dosegel veliko več kot prvo, površno različico tega "*Vodnika po vnebovzetju*" - "*Guide to Ascension*". Začel sem številne projekte in pri vseh obupal. Poskušal sem se na primer od začetka naučiti igrati klavir, vendar se nisem bil sposoben dalj časa osredotočiti, niti redno vaditi, kaj šele, da bi si zapomnil, kaj sem se naučil.

Pisanje prve različice tega "*Vodnika*" je bilo zame težko delo, veliko težje, kot bi bilo pred izgorelostjo. Še vedno sem imel občutek, da imam isti um kot prej. Nisem imel izgube spomina, še vedno sem hitro razmišljal, veliko sem bral in moj reakcijski čas je bil primerljiv s tistim pred izgorelostjo. Toda v teh desetih letih sem izgubil ogromno časa, jasnost in svobodo od te "meglenosti" ter voljo za dokončanje celotnega projekta³.

Zdaj, ko je epizoda izgorelosti že zdavnaj za menoj, dobro napredujem pri svojih dveh trenutnih projektih, ki sta, prvič, posodobljena in razširjena različica tega "*Vodnika po vzponu*" in, drugič, moja nova spletna stran za klasično glasbo (<https://neoclassix.info>). Trenutno prebirate peto popravljeno izdajo *Vodnika po vzponu*.

Iz retrospektivne perspektive vam lahko povem, česa sem se naučil v približno desetih letih okrevanja po izgorelosti.

Zdravljenje

Kaj storiti z bolnikom, ki je izgorel?

Po hospitalizaciji sem šel skozi običajen zdravstveni postopek. Zdravniki so mi poskušali dati različne vrste antidepresivov, vendar so mi njihova zdravila povzročala veliko nelagodja -- izgubo spolne sle, globoko notranje nezadovoljstvo in neverjetna, pretirana obdobja potenja. Po nekaj tednih sem vse tablete vrgel v smeti in tega nikoli nisem obžaloval.

Opravil sem tudi psihoterapijo. Prva terapevtka sploh ni razumela, kaj sem doživljal, in mi ni bila v nobeno pomoč. Druga terapevtka je bila boljša. Ukvarjala sva se z vprašanji mojih

² <https://www.permakultura.ch/cv/Kellerdoc.html>

³ Duhovni prijatelji so mi nežno predlagali, da potrebujem čas, "da resnično premislim o vprašanju vzpona". Res je...

socialnih spretnosti in mojih pretiranih poklicnih teženj. Videl sem številne stvari, ki jih prej nisem videl. Toda po nekaj mesecih sva bila tudi pri koncu te linije.

Do resničnega okrevanja me je še vedno ločilo več let. Tu je prišlo na vrsto duhovno zdravljenje. Začel sem delati s svojo notranjostjo. Na tej točki je moje zavedanje dozorelo do točke neposrednega stika z mojim višjim jazom, Melkiadom.

Uporabljal sem I Ching, meditiral sem s posnetki Hemisinca z inštituta Monroe, razvil sem sposobnost dela z nihalom in končno sem dodal zavestne sanje. Pogosto sem več ur postavljaj vprašanja, razmišljal o odgovorih in se nato poglobljal naprej. Odgovori, ki sem jih dobival, so bili sprva približni, počasi pa so postajali jasnejši, bolj dosledni in določnejši.

Moja notranjost mi je začela ponujati rešitve tam, kjer so zdravniki in psihoterapevti ostali brez njih. Te rešitve so bile pogosto nove in presenetljive ter so me sčasoma pripeljale do samousmerjene oblike duhovnega zdravljenja.

6.1.1. Duhovno zdravljenje v lastni režiji

Samousmerjeno duhovno zdravljenje je nekoliko podobno psihoterapiji, vendar s ključno razliko, da stranke najdejo svoje rešitve v interakciji s svojim duhovnim jazom. Na pravi vnebovzeti način se naučimo razvijati svoje lastne zmožnosti za samozdravljenje. S pomočjo orodij za meddimenzionalno komunikacijo pripravimo lastne seanse z vprašanji in odgovori. Nismo več objekti (ali včasih poskusni zajčki) nekega zunanjega zdravnika. Obrnemo se neposredno na vir, ki smo mi sami.

Pri psihoterapiji je zunanji terapevt glavni vir navdiha, pri samousmerjenem duhovnem zdravljenju pa mora terapija izhajati iz naše notranjosti. Gremo skozi proces učenja. Odpremo se predlogom, ki prihajajo iz naše notranjosti, in se posvetujemo z zunanjimi viri za preverjanje ali dodatne informacije. Na koncu določimo najbolj smiselno smer, ki jo bomo ubrali.

Prisluhnite notranjim strokovnjakom

Če sodelujemo z duhovnim mojstrom, kot je naš Višji jaz, se lahko njihov pristop sprva pogosto zdi ezoteričen. Upošteval sem njihova razmišljanja in njihove postopke.

Mojstri lahko na primer bolniku usmerijo zdravilno energijo, pri tem pa ves čas trdijo, da bolnika v resnici ne "zdravijo". Običajno pravijo, da ustvarjajo okoliščine, v katerih lahko pride do ozdravitve, tako da lahko stranke same zdravijo s pomočjo lastnega dostopa do svoje duhovne energije. Mojstri pogosto pravijo, da le pomagajo odpreti vrata duhovnemu procesu zdravljenja. Nato je od "višjih energij" in od strank samih odvisno, ali bodo izvedle dejansko zdravljenje.

Poslušal sem jih in te predloge uporabil pri svoji izgorelosti. Uporabil sem štiri pristope:

1. Plačal sem si enoletni postopek duhovnega zdravljenja, ki me je osvobodil vseživljenjskih **težav z dihal**. Nadzoroval me je duhovni zdravilec. V bistvu je bil sestavljen iz osredotočanja na težavo in hiperventilacije za 10 sekund, ko sem bil popolnoma osredotočen. To sem počel enkrat na teden in je močno pripomoglo k moji ozdravitvi. Ko sem začel veliko lažje dihati, sem bolje spal in bil podnevi manj izčrpan. Ozdravitev vseživljenjske bolezni dihal je bila s stališča tradicionalne medicine res "čudežna", saj nisem jemala nobenih zdravil in ker sem vse to leto izvajala le duhovno terapijo. Ta izkušnja mi je dokazala, da lahko duhovno zdravljenje dejansko opravi resno delo.
2. Duhovni vprašalniki so mi omogočili, da sem našel temeljne vzroke in čustvene podlage svoje izgorelosti. S tem, ko sem svoj Višji jaz spraševal o vsem, kar se je

zgodilo pred izgorelostjo, med njo in po njej, sem našel velika neravnovesja, ki sem jih moral očistiti, spet s postopki meditacije. Predvsem na področju socialnih veščin sem našel izvor svojih preteklih frustracij, videl sem, *v katerih situacijah sem se neprimerni položaji, in izvedel, kaj moram spremeniti v svojem življenju, da si povrnem zdravje in se izognem prihodnjim nesrečam.*

3. Nadalje sem s pomočjo duhovnih vprašanj in odgovorov našel še nevede notranjo težavo, na katero nisem nikoli pomislil: alergijske reakcije. Do tedaj sem bil blaženo neveden za kakršne koli **alergijske reakcije**. Toda napadi piskanja, srbenja in različnih drugih simptomov so sprožili vrsto vprašanj, ki sem jih s pomočjo mišičnega testiranja zastavil svojemu imunskemu sistemu. Izkazalo se je, da sem bil alergičen na -- zanimivo -- korenje in vse vrste jogurtov, kar je izginilo, ko sem te elemente izločil iz svoje prehrane. Danes, poleti 2023 in pet let pozneje, pa ta reakcija ni več aktivna.
4. Nazadnje so me duhovni vprašanja in odgovori usmerili k neduhovnim rešitvam, o katerih sicer ne bi razmišljal. Na primer, nekoliko proti svoji volji sem bil prisiljen preučiti in poiskati rešitve za svoja **prehranska neravnovesja**. Odgovori mojega višjega jaza so mi v nos potisnili tudi nekaj nepričakovanih videoposnetkov, ki so mi pokazali, kako še bolje spati in dati priložnost mojemu imunskemu sistemu, da si še bolj opomore. Duhovna vprašanja in odgovori niso dobra le za duhovno zdravljenje, ampak morda še bolj močna za iskanje učinkovitejših materialističnih rešitev.

Prav kombinacija vseh teh elementov me je potegnila iz blata. V sebi sem začutil novo iskrico življenja in bil sem se pripravljen vrniti k nekaterim "pravih projektom". Izgorelost me je stala deset let življenja in morda še nekaj več. To je dolga doba, vendar sem si povrnil upanje, spremenil svoj pogled na zdravljenje in dovolil telesu, da si povrne svoje pravo mesto.

Zdaj je prišel čas, da vse to delim in osmislim - vse to ob vrnitvi k nekemu resničnemu veselju do življenja.

6.1.2. Razumevanje duhovnega zdravljenja

Če lahko duhovno zdravljenje naredi vse to, kako pravzaprav "deluje"?

Ker izhajamo iz tradicionalnega medicinskega in psihoterapevtskega modela, si seveda želimo racionalnih razlag ali vsaj namigov, kje bi lahko našli racionalno razlago. Nekaj namigov se že pojavlja.



Ena od obetavnih smeri razmišljanja se osredotoča na koncept energije, ki obstaja v celotnem vesolju in jo lahko ljudje izkoristimo za različne podvige, kot je "energijsko zdravljenje"⁴. V kitajščini je ta notranja sila znana kot "**Chi**" (zapisana tudi kot "**Qi**" [ideogram na levi]). Ta nevidna energija naj bi bila prisotna v vseh živih bitjih in naj bi dejansko razlikovala žive elemente od neživih.

Obstajajo znaki, da je ta energija morda povezana s subatomske "energijo ničelne točke" ali "temno energijo" in "temno snovjo", ki ju pozna jedrska fizika. Toda medtem ko subatomska energija velja za splošno fizikalno silo, je energija čí značilna za elemente, ki vsebujejo življenje (rastlinje, živali, ljudi). Kako lahko razložimo to razliko?

Razlika med subatomske energijo in energijo čí

Orientaliski mojster Chia razlaga razliko med subatomske energijo in energijo Čí na

4 Zato je "duhovno zdravljenje" pogosto poimenovano "energetsko zdravljenje".

naslednji način⁵. Zaradi jasnosti ga parafraziram:

"Temna energija" ali "kvantna pena" vesolja, kadar nanjo ne vpliva živo bitje, je nekoliko podobna magnetni energiji, ko se naključno usmerja v različne smeri. Ko pa s to energijo manipuliramo za delovanje ali zdravljenje, se te magnetu podobne sile poravnajo v pozitivne in negativne plasti. Vse te plasti so usmerjene v isto smer in so zato veliko močnejše. Nato jih lahko uporabimo za dejanja, ki vključujejo kvantno silo ali zdravljenje.

Či si tako predstavljamo kot usmerjeno subatomske energije, ki je sposobna zdravljenih ukrepov pri ljudeh ali živalih. V vzhodnoindijskem izročilu se ta energija imenuje "prana", na Zahodu pa ta pojem pogosto prevajamo kot "življenjska sila". Kadar se pri zdravljenju izrecno sklicujemo na či, to pogosto imenujemo "pransko zdravljenje" ali "energijsko zdravljenje".

Ko začnemo razumeti osnove duhovnega zdravljenja, lahko oblikujemo bolj sistematične teste in preverjanja te vrste zdravljenja.

Moč či

Pri ljudeh ali živalih velja, da se energija či pretaka po celotnem telesu in da se na določeni razdalji projicira navzven. Zunanja projekcija či je aura, ki jo nekateri ljudje vidijo okoli naših teles in ki jo lahko preverimo s Kirlianovo fotografijo ali drugimi napravami, s katerimi so vidni učinki energije či⁶.

Či je torej vezana energija. Usmerjajo in koncentrirajo jo lahko naša dejanja, pa tudi naša karmična zgodovina in resonančni univerzalni viri. To je tisto, kar je mišljeno, ko se moč či namerno poveča ("dvigne") ali zmanjša ("zniža"). Če naše želje ne blokira naša karmična zgodovina in če prinaša koristi vesolju, je "resonančna" in krepi naša dejanja. Po drugi strani pa lahko či oslabijo ali blokirajo deli naše karme ali če so želje usmerjene proti univerzalnim koristim.

Za či velja, da ima veliko zdravitelno moč, kadar je "v dobri formi". Kadar je neurejen ali "zmeden", či ne more v celoti izkoristiti svoje zdravitelne moči. Tako naj bi naše stanje zavesti ter to, kar počnemo, mislimo in čutimo, neposredno vplivalo na či, posredno pa tudi na našo zmožnost, da se zdravimo.

Osredotočenost na srce

Ključna funkcija, ki se je moramo naučiti pri duhovnem zdravljenju, je osredotočanje či v skladne in resonančne smeri.

Kako lahko razvijemo jasen fokus, da bi usmerili svojo či v zdravljenje?

Srce in čustva lahko zagotovijo potrebno osredotočenost.

Srce je najmočnejši elektro-magnetno-fiziološki organ našega telesa in je s kompleksnimi električnimi in hormonskimi povezavami povezano s celotnim telesom. Funkcije srca so temelj vseh zavestnih misli in segajo daleč, prožno in inteligentno v naša čustva in v podzavestne sposobnosti telesa.

S srcem lahko izberemo smer in določimo pot, po kateri nas či zdravi.

Osredotočenost na srce podpirajo tudi nekateri empirični dokazi. V poskusih, ki jih je na primer izvedel Dr. Glen Rein, so bili duhovni zdravitelci, ki so uporabljali energijo, usmerjeno v srce, uspešnejši pri pospeševanju rasti limfocitov človeškega imunskega sistema kot tisti, ki so uporabljali mentalno (tj. možgansko) energijo⁷.

5 "CHI IS BIO MAGNETIC ELECTRICAL ENERGY | Master Chia on London Real"
https://youtu.be/00FgL_aaXug

6 Te naprave bodo razložene v naslednjem poglavju.

7 Glen Rein "The bipolar nature of healing energy", YouTube "11. Symposium der DGEIM, Vortrag Glen

Cilj je zanesljivo in dosledno osredotočanje srca. Usmerjeno srce lahko sčasoma uskladi celotno telo v zeleno stanje. Če ohranja informacije in še naprej usmerja telo v to smer. Če je srce osredotočeno na zdravljenje in če predlagano zdravljenje ni v nasprotju s karmičnimi ali univerzalnimi cilji, poskuša Če pomagati pri zdravljenju.

6.1.3. Primer prostovoljnega duhovnega zdravljenja

Naredimo to s kratko meditacijo. Za to bomo potrebovali samo eno minuto. Vrnite se k enominutni meditaciji⁸ in dodajte osredotočenost na srce. Tukaj je opisano, kako bi to naredili:

Z zaprtimi očmi eno minuto normalno in redno diha⁹. To umiri srce in mu omogoči bolj redno črpanje. Na polovici minute srcu pošljemo sliko s prošnjo, naj sledi smeri, ki je prikazana na sliki. Slika je lahko stanje zdravljenja ali katero koli drugo pozitivno in radostno stanje ali kar koli želite.

Srce nemudoma deluje na vašo sugestijo in v vašem telesu povzroči reakcije, ki so skladne s podobo. Poleg tega če prav tako upošteva podobo in lahko dolgoročno močno prispeva k učinku.

Na tej poti se moramo naučiti zaupati temu, kar počnemo: Duhovno zdravljenje je včasih takojšnje, drugič pa deluje z zamikom in na načine, ki se zdijo obhodni. Dolgoročni učinki lahko pridejo tudi več tednov pozneje ali drugače, kot smo pričakovali.

Dolgoročni valoviti učinki

Duhovno zdravljenje je na različne načine prispevalo k mojemu okrevanju.

Odgovori mojega Višjega Jaza so naredili veliko več kot le "pozdravili" mojo izčrpanost. Na tej dolgi poti sem spoznal velike dele področja duhovnega zdravljenja, ki so mi veliko pomagali.

Bistveno pri tem je sistematična uporaba našega Višjega Jaza. Zgodbo vam lahko vedno znova pripovedujem z različnih zornih kotov, vendar se vedno vračamo k istemu: poiščite svoj Višji Jaz in Višji Jaz vam bo sčasoma pokazal pomembno pot.

To lahko podpre zanimanje mnogih trpečih, zlasti tistih, ki so poskušali, a jim uveljavljene zdravstvene možnosti niso dovolj pomagale.

V naslednjem poglavju bomo podrobneje raziskali moč či.

[Preverjanje: "Melkiades, ali se strinjaš s tem besedilom v sedANJI obliki?" "Popolnoma". "Ali ga lahko objavim na internetu?" "Popolnoma se strinjam".]

Rein" <https://www.youtube.com/watch?v=VCAliE9ZuhY>

8 <https://youtu.be/F6eFFCi12v8> za celotno razlago, <https://youtu.be/F7PxEy5lyV4> za krajšo različico.

9 Različne študije kažejo, da je rednost srčnega utripa dober napovedovalec dolgoživosti. Za več informacij poiščite članke o "Variabilnosti srčnega utripa (HRV)".

6.2. Sile či za zdravljenje

V prejšnjem poglavju smo nakazali, da so duhovno zdravljenje, zdravljenje s prano in zdravljenje s silami či verjetno vsi enaki. Nadaljujmo to nit.

Tukaj je naša osrednja hipoteza:

Sila či je morda osrednji vir energije za duhovno zdravljenje. Bolj ko se odpiramo temu viru, bolj krepimo obnovitvene in regenerativne sposobnosti svojega telesa. Odpiranje tej blagodejni sili Či je lahko ena od ključnih sestavin na naši poti vzpona.

Tukaj je nekaj vprašanj:

1. Kaj počne izkušen praktikant či?
2. Kateri so nekateri eksperimentalni izsledki o Čiju, npr. o Kirlianovi fotografiji?
3. Kakšni so možni placebo učinki? Ali je či zunanja ali notranja sila?
4. Kakšne predloge lahko dobimo iz poročil dr. Glena Reina?

Na koncu poglavja se bomo k učinkom či vrnili s še enim kratkim poskusom.

6.2.1. Izkušen praktikant či

Mehakopravni Frank Willis iz severozahodne Anglije je duhovni zdravilec in tudi izkušen vaditelj či.

Pred kamero je z enim samim potegom roke prebil 18 betonskih plošč (slika 1). Da bi se pripravil na enega od teh podvigov, pravi, da s posebnimi vajami (slika 2) prostovoljno dviguje ali spušča či v telesu. Pravi tudi, da lahko takšne izjemne podvige opravi le, ko je v "visokem čiju".



Slika 1. Po izvedbi sklopa vaj za "zbiranje energije Či" (slika 2) Frank Willis z enim samim udarcem, ki ga "poganja Či", razbije 18 masivnih cementnih blokov. To dokazuje potencialno moč sile Či. Frank Willis je tudi duhovni zdravilec in uporablja svojo moč Či za pomoč pri zdravljenju strank. Slike na slikah 1, 2 in 3 so povzete iz filma "SUPERHUMAN 1/8 - Chi Energy Demonstration & Explanation" na YouTubeu.

Spodnji posnetki zaslona so vzeti iz videoposnetka na YouTubeu (https://www.youtube.com/watch?v=pc9Q-VG_Lvc).



Slika 2. Pred razbijanjem cementnih blokov na desni strani Frank Willis z vrsto vaj dviguje in spušča či. Zdi se, da s tem postopkom dviguje svojo notranjo temperaturo, saj si med izvajanjem vaj najprej sleče pulover, nato pa še trenirko.

V tem dokumentarnem filmu¹ je razložil nekatere svoje sposobnosti. Kirlianove fotografije na sliki 3 ponazarjajo njegova stanja "visokega či" in "nizkega či".

Zanimivo je, da svoje moči Chi raje uporablja za zdravljenje kot za lomljenje plošč. Ugotavlja, da je uporaba njegovih sil Či za zdravljenje veliko bolj zadovoljiva kot za obrambni trening. Pravi, da ima dolgo vrsto zadovoljnih strank s svojimi zdravilskimi sposobnostmi.

6.2.2. Eksperimentalne ugotovitve o čiju

V tem videoposnetku se neposredno soočimo z znanstveno kontroverznostjo, ki se nanaša na sile Či. Ugotovimo, da: "V tem primeru je bilo v preteklosti ugotovljeno, da se je v Sloveniji pojavilo veliko primerov, ko je bila v preteklosti prisotna či:

- Či se lahko uporablja tako za zdravljenje kot za samoobrambo.
- Mojstri či izkazujejo izjemne samoobrambne sposobnosti, ki jih je težko razložiti z znanimi fizikalnimi in fiziološkimi izrazi.
- Obstaja veliko število podpornih pričevanj o zdravilnih učinkih či, ne le od strank Franka Willisa, temveč tudi od številnih strank, ki se zdravijo s či, po vsem svetu.
- Obstajajo različni prikazi s Kirlianovo fotografijo in drugimi napravami², ki dokazujejo, "da je v sili Či izjemnega".

Učinke či začenja preučevati tudi zahodna medicina. Čeprav prvi sistematični prikazi kažejo spodbudne zdravilne učinke pri strankah, ki se zdravijo s či³, ostaja velika

1 V YouTubu lahko najdete več videoposnetkov o Franku Willisu. Zgornje slike so iz serije "Intervju - Super Human" (<http://www.youtube.com/watch?v=fV>, https://www.youtube.com/watch?v=pc9Q-VG_Lvc). Če uživate ob pogledu na lomljenje cementnih blokov, si oglejte posnetek Guinnessovega svetovnega rekorda iz leta 2008 za lomljenje cementnih blokov z enim samim udarcem: <http://www.youtube.com/watch?NR=1&v=MFwtZlzoBEE&feature=fvwp>

2 Druga tehnika je vizualizacija s plinskimi razelektritvami (GDV). Podobno kot pri Kirlianovi fotografiji so slike zanimive in celo provokativne. Nesporno pa je, da je elektromagnetno sevanje merljivo prav okoli telesa. Vendar pa je razlaga izbruhov, ki se pojavljajo okoli telesa, še vedno nejasna in/ali sporna. https://www.researchgate.net/publication/327509580_Gas_discharge_visualization_-_historical_developments_research_dynamics_and_innovative_applications/link/5b927570a6fdccfd54203691/download

3 Chun Yi Li, vrhunski mojster či gonga, ki deluje v Minneapolisu v Minnesoti, ZDA, je sodeloval s številnimi medicinskimi raziskovalnimi skupinami v Minneapolisu, ki so ugotovile sistematično pospeševanje zdravljenja pri bolnikih, ki so se zdravili z metodami či gonga. Natančne reference so bile na voljo na spletni strani Chun Yi Li: <https://www.springforestqigong.com/>. Vendar leta 2016 teh referenc nisem več

skrivnost, kako točno pride do pospešenega zdravljenja.

Predstavil vam bom nekaj ključnih argumentov v zvezi s silo čí, da boste lahko videli, kako je s tem vprašanjem.

Ali Kirlianova fotografija prikazuje Čí?

Da bi razumeli, kaj pomeni prikaz "dvignjenega Čí" in "spuščenega Čí", ki ga prikazuje Kirlianova fotografija, na kratko pogledimo, kako Kirlianova fotografija deluje.

Leta 1974 sem na podlagi sheme iz knjige z naslovom "The Kirlian Aura" (povzeto spodaj⁴) izdelal preprost Kirlianov fotoaparatus. Ta vrsta fotoaparatus usmerja relativno nizkofrekvenčni tok skozi živo tkivo (po mojih ocenah približno 250 Hz), nato pa skozi fotografski film na kovinsko ploščo. Moja nastavitvev je delovala pravilno in dobil sem podobne rezultate, kot so prikazani na sliki 3. Slike mojih prstnih odtisov so se izgubile, vendar so ponazarjale vmesno stanje med obema slikama, ki ju je posnel Frank Willis.



Slika 3. Prstni odtisi Franka Willisa, posneti s Kirlianovim fotoaparatom. Na levi strani se je gospod Willis postavil v stanje visoke čí, na desni pa v stanje nizke čí.

Predlagano je bilo, da močne življenjske sile v živem tkivu olajšajo prenos električne energije skozi film, medtem ko nizke življenjske sile delujejo kot upori. Tipičen primer je sveže odrezan list. Ko je ta še poln sokov, je na Kirlianovi sliki viden močan obris lista. Ko odmre, slika postane šibka.

Veliko ljudi bo reklo, da je to zato, ker vlažen list prepušča več električne energije kot suh list. Vendar to ne pojasnjuje pogostega opazovanja človeških prstnih odtisov. Zdrave osebe običajno puščajo močnejše prstne odtise, ko so zdrave, in šibkejše odtise, ko so bolne. Ker je nezdrava oseba lahko vročična in izloča več vlage, bi lahko pričakovali obratno. Vendar temu ni tako.

Več kot to. Kot je običajno pri Kirlianovi fotografiji, so bile nekatere točke na prstih Franka Willisa še posebej močni pospeševalci električne prevodnosti in visokofrekvenčna električna energija se je razplamtela skozi te točke. Te točke so tako morda delovale kot "meridiani", znani iz kitajske medicine. Tako vidimo še en namig o povezavi s teorijo sile Chi.

Ali to pomeni, da Kirlianove fotografije resnično prikazujejo učinke čí? Na tej točki je še vedno težko reči, ali Kirlianova fotografija resnično prikazuje Čí ali ne. Sistematično raziskovanje Kirlianove fotografije je bilo v poznih sedemdesetih letih prejšnjega stoletja v bistvu ustavljeno, ker se pojem zunanje sile Čí ni skladal s takratno znanstveno paradigmo.

Zanimivo pri rezultatih Franka Willisa je, da lahko v nekaj minutah prostovoljno spremeni moč električnega prenosa. Seveda moramo predpostaviti, da sta bila pritisk na ploščo in moč toka, ki je šel skozi njegovo telo, primerljiva. Morda je res mogoče, da je njegovo prostovoljno dvigovanje in spuščanje sile čí olajšalo in zmanjšalo električno prevodnost v

našel, temveč sem na naslovni strani prebral "Zdravniki pravijo ...".

4 (Shema spodaj, na koncu poglavja 6.2.) Povzeto s strani 72 v "A portable Kirlian device" Roberta Martina v knjigi The Kirlian Aura: Photographing the Galaxies of Life, ki sta jo uredila Stanley Krippner in Daniel Rubin. Doubleday Anchor Book, 1974.

konicah prstov. Zato je res mogoče, da se je na teh Kirlianovih fotografijah pojavila sila Či. Zanimivo bi bilo ponoviti poskus in hkrati izmeriti vlago, tlak in napetost v obeh Willisovih pogojih. Tako bi se lahko približali kompetentnemu odgovoru na vprašanje, ali Kirlianove fotografije dejansko odražajo silo Či.

6.2.3. Zdravljenje na daljavo in osredotočena duhovna namera

Sedaj pa pokukajmo še v nekaj kazalnikov o učinkih sil Či.

Eden od zanimivih kazalnikov je "zdravljenje na daljavo", ki ga poznamo iz poglavja 5.7. Mnogi zdravitelji s Či ali "energijskimi" zdravili trdijo, da lahko izvajajo zdravljenje na daljavo. Mnogi usposobljeni izvajalci so sposobni pridobiti izjemne podrobnosti o zdravstvenem stanju osebe, ki je lahko oddaljena.

Edgar Cayce, znani ameriški zdravilec iz prve polovice 20. stoletja, je bil sposoben pridobiti natančne in dobro dokumentirane informacije o zdravljenju pacientov, ki so bili oddaljeni celino. Kako je to dosegel? Kaj je tisto v či, kar omogoča to lastnost "razdalja ni pomembna"? Medtem ko so pri duhovnem zdravljenju pomembni drugi dejavniki (glej spodaj), razdalja očitno ni pomembna.

Rezultati Glen Rein

Fizik Dr. Glen Rein je od osemdesetih let prejšnjega stoletja opravil številne poskuse z duhovnimi zdravilci. Nekaj svojih raziskav je opisal v predavanju iz leta 2011, ki je na voljo kot videoposnetek na YouTube⁵.

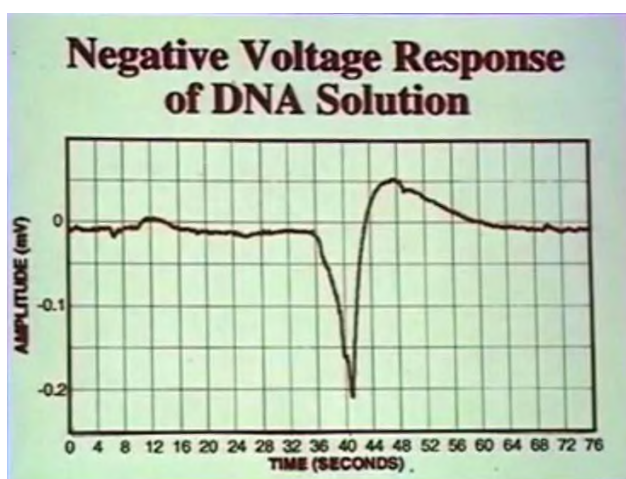

Slika 4. Negativni odziv raztopine DNK na oddajo namere duhovnega zdravilca. Ilustracije na slikah od 4 do 8 so iz poročila na YouTubeu, navedenega v opombi 15.

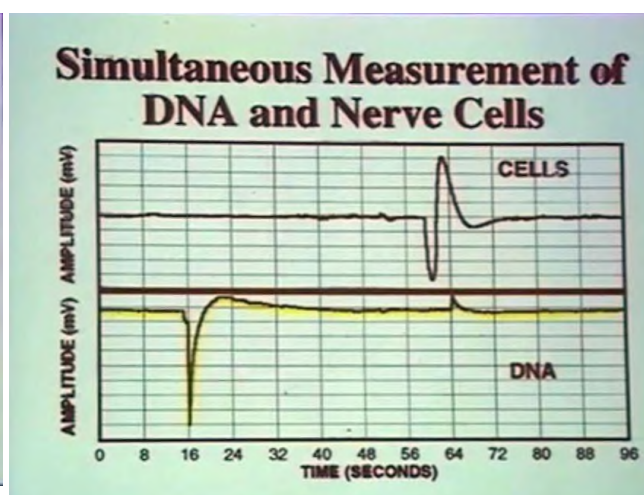

Slika 5. Istočasno so se snemale DNK in živčne celice. Pogovor se je najprej dotaknil aidsa in nato Alzheimerjeve bolezni. Obe rešitvi sta se selektivno in ustrezno odzivali na temo pogovora.

V enem od poskusov je opazoval učinke, ki jih ima zdravilčeva duhovna namera na človeško DNK in tudi na človeške živčne celice. V ta namen je v raztopino na Petrijevi ploščici namestil človeško DNK in človeške živčne celice ter izmeril električno prevodnost v raztopini. Istočasno je duhovni zdravilec nekaj metrov stran projiciral namero v smeri raztopine. Na sliki 4 je viden izrazit negativni odziv; opazili so tudi pozitivne odzive. Odzivi

⁵ "Symposium der DGEIM, Vortrag Glen Rein" <https://www.youtube.com/watch?v=FwAbJTGOJA4> (predstavitev v angleščini s prevodom v nemščino).

so se pojavili zanesljivo, vsakič po zdravilčevi nameri.

Zanimiv je bil poskus, pri katerem so se hkrati snemale tako raztopine DNK kot živčnih celic (slika 5) in pri katerem se je pogovor eksperimentatorjev slučajno dotaknil dveh različnih tem. Najprej je pogovor postal precej čustven v razpravi o aidsu. To je sprožilo odziv v raztopini DNK, ne pa tudi v raztopini živčnih celic. Nato je po 44 sekundah pogovor prešel v drug čustven pogovor o očetu eksperimentatorja, ki ima Alzheimerjevo bolezen. V tem primeru so se živčne celice odzvale veliko jasneje kot raztopina DNK.

Ohranjamo: Alzheimerjeva bolezen → odziv DNK, Alzheimerjeva bolezen → odziv celic živčnega tkiva.

To je zanimivo, saj se aids širi z vdorom v človeško DNK, medtem ko Alzheimerjeva bolezen prizadene živčni sistem. Naj se sliši še tako neverjetno, to opažanje nakazuje, da so izolirane človeške kulture na Petrijevih posodah morda zaznale vrsto obravnavanega predmeta.

Potreba po osredotočanju

Glen Rein je opravil tudi daljše poskuse, pri katerih so duhovni zdravilci svojo energijo osredotočili na žive celice limfocitov (imunskega sistema). Tukaj je povzetek njegovih opažanj:

— Projekcija posebnih namenov je bodisi povečala bodisi zmanjšala sintezo DNK limfocitov.

Nekatere namere so bile učinkovitejše od drugih. Neusmerjene misli (ki se pogosto uporabljajo pri duševnem zdravljenju) niso bile učinkovite. Ljubezen, oddana brez namere, je bila neučinkovita.

— Kadar je zdravilec delal s podobami, je bil enako učinkovit kot takrat, ko je posredoval namero.

— Uporaba tako podob kot namere pri tistih zdravilcih, ki so bili sposobni takšne kombinacije, je imela aditivni učinek.

Zdravilci so boljši od strojev in zaužitih snovi



Slika 6. Projekcija zdravilca na epruveto v posodi. Ilustracije iz poročila na YouTubeu, navedenega v opombi 5.



Slika 7. Zaporedje DNK v procesu odvijanja.

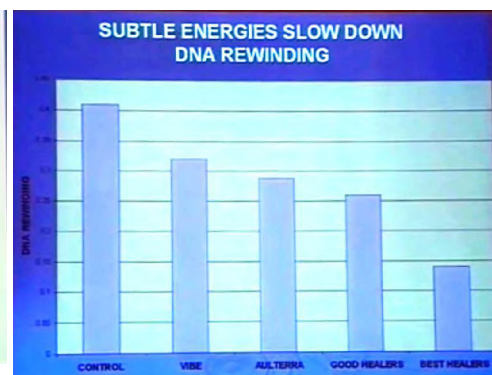

Slika 8. Učinki so bili najboljši pri zdravilcih (dva stolpca na desni, nižji je boljši). Rezultati za kontrolne skupine so prikazani skrajno levo.

Posebej ohranjamo podatek, da je bila "ljubezen, oddana brez namena, neučinkovita". To naslavlja vprašanje mnogim praktikantom "meditacije pozornosti": je vaša meditacija dovolj

osredotočena za namen, ki ga želite doseči, ali je preveč razpršena? V svoji osebni praksi sem vedno dosegel najboljše učinke, ko je bilo mesto ali namen najbolj jasno opredeljen. Tako je lahko neusmerjena pozornost manj učinkovita ali neučinkovita kot popolnoma usmerjeno ljubezensko oddajanje.

Dr. Rein je na koncu poročal o nizu študij, opravljenih s skupino HearthMath v Boulderju v Koloradu. Tu je bil namen preučiti zmožnost vplivanja na stopnjo navijanja ali odvijanja zaporedja DNK (slike 6-8).

V tem primeru je sodelovalo več duhovnih zdravilcev ter zaužita snov in naprava, ki naj bi okrepila delovanje DNK.

Izkazalo se je, da so zdravilci najboljše upočasnili odvijanje DNK (če želite, povzročili manjši "učinek proti staranju") in da so imeli ti izkušeni človeški zdravilci boljše rezultate kot kemična snov ali stroj. Toda vsa zdravljenja s človeškimi zdravilci so bila boljše kot nobeno zdravljenje (prikazano v skrajnem levem stolpcu slike 8).

Razdalja

Še en rezultat, ki se kaže v primerih naprednega duhovnega zdravljenja, je nepomembnost razdalje. Zdravilci, ki delujejo na majhni razdalji od stranke, so lahko enako učinkoviti, kot če so zelo oddaljeni. Glen Rein je tudi poročal, da so zdravilci delovali enako dobro, kadar so bili od objekta oddaljeni kilometer, kot kadar so bili blizu objekta.

Število zdravilcev

Druga pogosta ugotovitev je, da lahko več zdravilcev, ki delujejo usklajeno, razvije veliko večjo moč kot zdravilec, ki deluje sam. V primeru kitajskega zdravljenja tumorja, opisanem v prejšnjem poglavju (4.2.), so trije duševni zdravilci večkrat skandirali stavek "že je ozdravljena". Učinek je bil močan in je bil v živo dokumentiran na ultrazvočnem zaslonu.

Skladno sodelovalno delovanje je bilo pogosto opisano kot multiplikativno. Tako predpostavimo, da trije zdravilci delujejo v popolni povezavi in da ima vsak od njih zdravilni učinek 10. Njihov skupni učinek ne bi bil 30, ampak $10 \times 10 \times 10$, torej 1000. Tudi življenjski partnerji in ekipe mož in žena bi lahko imeli veliko večje učinke kot posamezniki sami, tričlanska ali štiričlanska družina, ki deluje v popolni povezanosti, pa bi lahko imela zelo močan zdravilni učinek.

6.2.4. Sklepi

Na podlagi vseh teh opažanj sklepamo, da so pri duhovnem zdravljenju pomembni, morda celo ključni, naslednji elementi:

Projekcije izkušenih duhovnih zdravilcev lahko učinkujejo na živo človeško tkivo.

- geografska razdalja ni pomembna
- Projekcija na predmet zdravljenja mora biti usmerjena.

Projekcija mora imeti močno čustveno komponento.

- projekcija mora vsebovati jasno namero ali jasno podobo. Najbolje bi bilo oboje hkrati.
- Človeška projekcija - zlasti če je močna - je močnejša od zaužitja ali mehanskih tehnik.
- Najboljši učinki pri duhovnem zdravljenju so pri več usklajenih in čustveno angažiranih zdravilcih.

Te ugotovitve se zdijo v tem trenutku razumne. Potrebne so dodatne študije, da bi ugotovili, kako posplošeni so ti rezultati. Kako dobro jih je mogoče ponoviti? Ali je mogoče rezultate posplošiti na zdravljenje različnih bolezni?

Toda za zdaj vidimo dovolj verodostojnih rezultatov, ki nas spodbujajo k nadaljnjemu preučevanju teh vprašanj. Prav tako vidimo elemente, ki nas spominjajo na vadbo či. Na primer, vadiitelji či v svoje delo pogosto vlagajo močna čustva. Prisluhnite čustvenim krikom, ki jih vadiitelj či proizvaja, ko premika velike predmete na daljavo v tem videoposnetku⁶.

Zaključujem: V nasprotju z vse bolj mehaniziranim pristopom zahodne medicine je duhovno zdravljenje očitno najboljše, kadar vključuje čustveno človeško energijo.

6.2.5. Poskus

Opreделите si jasen cilj zdravljenja. Prepričajte se, da imate jasno merilo za presojo, ali je do ozdravitve prišlo ali ne. Npr. namesto kašljanja vsakih 5 minut lahko cilj določite pri kašljanju največ enkrat na pol ure. Zdaj pripravite nemoteno zdravljenje. Usedite se ali ležite in si za vajo rezervirajte deset minut.

Začnite z rednim dihanjem. Naredite 20 globokih vdihov. Pri vsakem vdihu preštejte do pet, pri vsakem izdihu pa še pet. Bodite zelo redni.

Premagajte zadrego, da počnete nekaj nenavadnega, in poskusite. Morda začnete s šepetanjem. A tudi ko šepetate, se vdihnite s polnim, čustvenim prepričanjem. Za to se zavzemajte z vsem srcem. Tri minute šepetajte, govorite ali prepevajte "ozdravljen sem", pri tem pa imejte v mislih svoj jasen cilj ozdravitve.

Še bolje je, če to počnete z bližnjim prijateljem ali enim ali več bližnjimi someditatorji, ki vas popolnoma razumejo in vam resnično želijo pomagati. V en glas izgovarjajte ali prepevajte "ozdravljen sem" in "ona/on je ozdravljen".

Nato 10 sekund pospešeno dihaite. Počakajte še eno minuto, da se umirijo. Celotna vaja naj ne bi trajala več kot 15 minut.

Ko končate, se z želenim orodjem za meddimenzionalno komunikacijo (npr. nihalom) pozanimajte, koliko takšnih seans je še potrebnih za trajno ozdravitev.

Ne bodite prestrašeni. V mojem primeru je čiščenje vseživljenjskih težav z dihali trajalo celo leto, tj. približno 50 seans. Toda učinek je bil popoln in dolgoročen.

Splošna perspektiva: za pospešitev zdravljenja potrebujemo popolno in čustveno prepričanje drugih, ki bodo resnično sodelovali z vami.

[Preverjanje: "Melkiades, ali se strinjate s tem besedilom?" "Popolnoma se strinjam".]

⁶ "Moški na Kitajskem premika predmete z energijo CHI/KI" <https://youtu.be/rm2nA8delXc>. Vse je v kitajščini, vendar si oglejte videoposnetek.

Figure 28. A portable Kirlian device (courtesy, R. Marin)

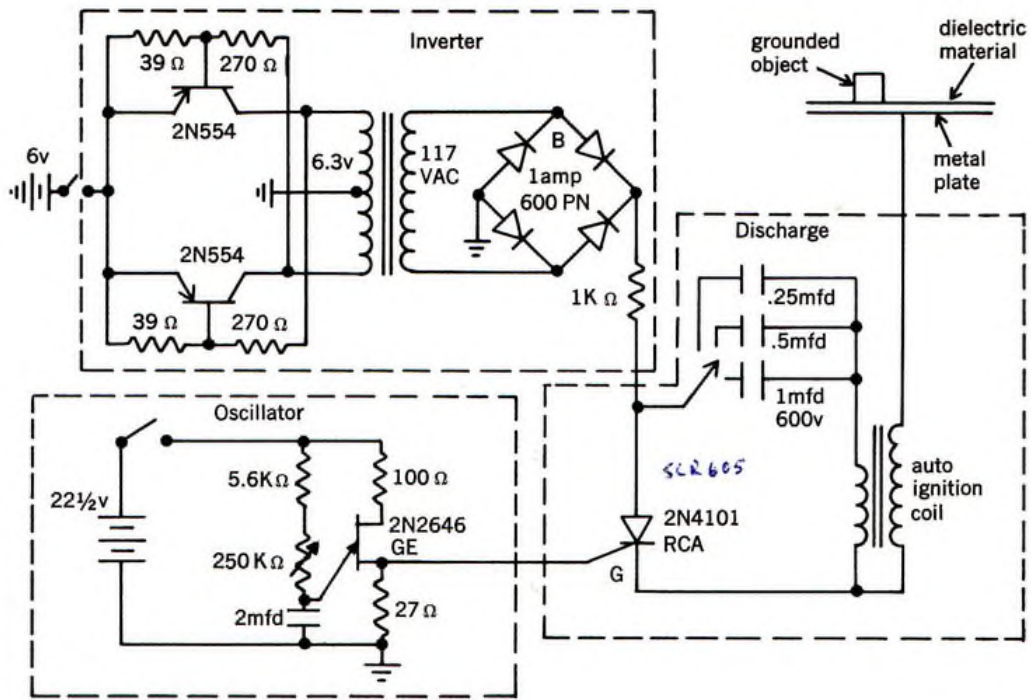

6.3. Dolgoročne perspektive zdravja

Če živimo dovolj dolgo, nas zdravstvene težave sčasoma dohitijo.

S staranjem se težave začnejo kopičiti. Da imate nekaj "resnega", veste, ko v svojem telesu odkrijete več kot 10 "težav". Večina stvari je manjših, majhna udarnina tu, majhna rana tam, malce prevelika teža, ki kar noče izginiti, alergija ali dve, težave z dihanjem, zob, ki vas moti, utrujenost, nespečnost, razdražljiv želodec, računalniški komolec, udarjen prst na nogi, kar je še takšnih in drugačnih bolečin in tegob.

Če boste sistematično pregledali svoje telo, začeniši z glavo, se pozanimali o vseh notranjih organih in končali pri prstih na nogah, boste morda odkrili toliko manjših ali večjih težav, da vam deset prstov ne bo zadostovalo.

Ves čas ste se le stežka zavedali, se malo prilagodili, vzeli dva aspirina ali močno kavo in naredili vse, da bi vse to pozabili. Le da se vsake toliko časa zgodi, da zadevna težava preprosto ne izgine. Namesto tega postane še bolj vztrajna, tako da vas lahko zbudi sredi noči. Nekatera jutra se vam zdi, da se je vse izjalovilo. Toda potem si očitate, da se počutite tako negativno - in se po najboljših močeh potrudite, da ponovno pozabite na neprijetne opomnike.

Odpravite se po cesti.

Ustaviti spiralo?

Če je iz leta v leto slabše, se lahko začnete spraševati: ali lahko kdaj ustavimo te neprijetne opomnike?

Da, lahko. Tukaj vam želim povedati o nekaj nadaljnjih postankih na svoji dolgi poti do bolj "trajnostne rešitve" staranja.

Šel bom v treh korakih:

1. Pogoji in vzroki
2. Pristopi in sredstva
3. Perspektive in naloge

6.3.1. Pogoji in vzroki



Naš ključni cilj je živeti zdravo življenje. Vendar pa po trenutnih statističnih podatkih približno šestino svojega življenja preživimo v slabem zdravstvenem stanju, najpogosteje v starosti. Velik del medicinskih raziskav si prizadeva razumeti, kako bi lahko zmanjšali to pogosto in obsežno človeško trpljenje.

Več smeri raziskav nam daje pomembne informacije o elementih, ki prispevajo k dobremu zdravju. Dotaknil sem se že pomembnih psiholoških dejavnikov. Spomnimo se, da so številne raziskave pokazale, da srečni ljudje živijo bolj zdravo in daljše življenje. Toda kako lahko ostanemo "srečni", če nas dolgotrajna bolezen nenehno opominja z bolečinami in omejitvami?

Človek živi v neposredni interakciji z mikrobi. Med njimi so študije mikrobov¹,

¹ "Mikrob je vsak živ organizem, ki je premajhen, da bi ga lahko videli s prostim očesom. Med mikrobe spadajo bakterije in arheobakterije, protisti, nekatere glive in celo nekatere zelo majhne živali, ki so

genetika/epigenetika, prehrana in psihologija. Brez njih ne bi mogli prebavljati hrane, tj. brez teh mikrobov *ne bi* mogli živeti.

Hkrati pa nam nekatere druge vrste mikrobov zelo otežujejo življenje. Kopičijo se na slabo namakanih območjih (npr. v sklepkih) in si na koncu izkopljejo niše v tkivu in kosteh. S teh zaščiteneh mest nadaljujejo svoje slabe namene. Še naprej širijo svoje ozemlje, prikrašujejo nas za hranilne snovi in polnijo naše sisteme s svojimi odpadki.

Opazimo jih šele razmeroma pozno, na primer, ko zbolimo za artritiso, ko imamo okužbe ali ko so začeli resno ovirati delovanje enega ali dveh organov itd.

Imunski sistem

Naš imunski sistem je odgovoren za ločevanje koristnih in škodljivih mikrobov. Pri zdravem človeku, ki se pravilno prehranjuje, to zelo zapleteno policijsko delovanje v prvih 40 do 50 letih našega življenja poteka nadvse dobro. Toda mikrobi so vztrajni, bitka se nikoli ne konča in postopoma začnejo prevladovati "slabi fantje". Okrepijo svoje ozemlje, zasedejo dele telesa, se spretno pomešajo z "dobrimi fanti", da jih ne bi opazili, in se množijo z osupljivo hitrostjo.

Tako prefinjene sile našega imunskega sistema zaostajajo in so postopoma preobremenjene. Seveda k temu ne pripomorejo niti pogoste okužbe, toksini, ki jih je v našem okolju veliko, in prehransko osiromašena prehrana.

Tako naše ubogo telo začne priznavati številne krivice, vsako leto malo bolj. Odvisno od vaše "prednostne šibkosti" se škoda najprej pokaže v sistemu krvnega obtoka, gibalnem sistemu, živčnem sistemu, prebavi, sistemu izločanja itd. Čez nekaj časa začnejo ti sistemi postopoma opuščati svoje funkcije.

Ko se okvare dovolj kopičijo ali ko telo poskuša odpraviti škodo, lahko pride do nenadne odpovedi sistema (fibrilacija srca, kap zaradi krvnega strdka itd.) ali postopoma z domino efektom odpovedujočih organov, kar je običajno v končnih fazah raka, napredovalega artritisa itd. K različnim napredujočim boleznim prispevajo tudi posredni učinki mikrobov.

Pozni učinki

Bistveno pri vsej tej zgodbi je, da so vzroki težav pogosto daleč od njihovih posledic.

Poškodbe se lahko začnejo celo v fetalnem obdobju in ostanejo neopažene do pozne starosti. Zato bi bilo najbolje, da začnemo podpirati delovanje našega imunskega sistema čim prej. To pa počnemo zelo redko. Običajno počakamo, da nam stvari resno uidejo iz rok, tako kot sem to storil tudi jaz s svojo izgorelostjo.

Na splošno je naša reakcija, ko od zdravnika prejmemo "prvo res slabo novico", ta, da se zatečemo k enemu od tisočih "zdravil", ki obljublajo hitre ali takojšnje rešitve. To dejanje bo le redko imelo želene učinke, in sicer iz enega samega logičnega razloga: bolezen, ki se je v naše telo naselila že zdavnaj, ne bo kar tako vstala in odšla nekaj tednov ali celo nekaj mesecev pozneje.

Ko ste končno začeli opazovati napad, ste že na strateško šibki točki. Mikrobi so usmerjeni s "socialno inteligenco". Razmnožujejo se na različnih mestih v telesu. Če jih ulovimo na enem mestu, se običajno razmnožijo na drugem. Zato moramo še dolgo časa na različnih mestih bijemo inteligentno hribovsko bitko, da bi popravili ravnovesje proti zelo

premahnje, da bi jih videli brez mikroskopa. Izraz mikrob je kratica za mikroorganizem, kar pomeni majhen organizem. ... Mikrobi so izjemno raznoliki in predstavljajo vsa velika kraljestva življenja, vključno z živalmi, rastlinami, glivami, protisti in bakterijami." <http://commtechlab.msu.edu/sites/dlc-me/zoo/ziwim.html>

pametnemu sovražniku, ki nikoli ne spi.

Pogosto so potrebna leta, da "imunska policija" v določeni situaciji dobi premoč, tako da lahko naši prirojeni procesi okrevanja in regeneracije tkiv zares poskrbijo za škodo.

6.3.2. Zdravila: v boj

Ko sem končno razumel, s čim se spopadam, sem se lotil sistematične bitke. Odločil sem se, da bom po svojih najboljših močeh podprl svoj imunski sistem in da bom tem škodljivim mikrobnim povzročiteljem resnično otežil življenje. V tej bitki sem bil približno štiri leta. Poglejmo, kaj se je spremenilo.

Prehrana. Radikalno sem spremenil svoje prehranjevalne navade in zdaj sledim uravnoteženi genotipski dieti², ki daje prednost svežim solatam in zelenjavi, genotipu primernim hranilom in sorazmerno nizki vsebnosti beljakovin.

Eden od ključnih ciljev prehrane z "visoko vsebnostjo zelenjave" in "zmerno vsebnostjo beljakovin" je vzdrževanje pH-nevtralne ravni intersticijske tekočine, ki najbolje podpira imunske funkcije. Zaradi visoke hranilne vrednosti je veliko zelenjave nekuhane. Jedo se do sitega, vendar ne pretirano. Med večerno malico in zajtrkom pustim približno 8 ur.

Alkohol, več kot 2 skodelici kave na dan, dodani sladkor in sladkarije so na seznamu, prav tako sadni sokovi in gazirane pijače. Večina ogljikovih hidratov (pica, pecivo itd.) je izločena. To dobro ustreza mojim potrebam. V zadnjih mesecih je želja po "izjemah" v bistvu izginila.

Bolečine. Ker je bila preostala škoda iz časa pred izgorevanjem, so mi tretmaji vzeli od 30 minut do 2 uri dneva. Zdaj sem čudovito brez bolečin.

Dodatki. Enkrat ali dvakrat na teden sem obiskala svojega strokovnjaka za komplementarno zdravje. V mojem primeru je bilo to enostavno, saj je moja partnerica Elena omenjena zdravstvena strokovnjakinja.

Zdaj je "čas zdravstvenega pregleda" minimalen.

Poleg tega sem razvil zvočne posnetke za pomoč pri spanju, ki si jih vsake toliko časa predvajam³. Ti mi pomagajo, da vsako noč dosežem 3 do 4 obdobja spanja delta. Globok spanec delta je povezan z večjo podporo imunskemu sistemu. Prav tako se po zadostni količini spanja delta počutim izjemno dobro in spočito. Nazadnje vsak večer pred spanjem izvajam meditacijo in prosim za podporo.

Vse to počnem brez zdravil na recept. Na dan vzamem eno ali dve tableti vitamina C in to je vse. Kot ste morda posumili, sem se držal daleč stran od vseh "eksperimentalnih injekcij". Skratka, postal sem "dosleden zdravstveni norček". To je bila rešitev dolgotrajnega konflikta med razumom in preprostimi navadami. Razum je končno zmagal nad udobjem.

Tiho so prevladali pozitivni učinki. Majhne bolečine v sklepih (računalniški komolec, karpalni tunel, kolena, stopala) so v bistvu izginile. Tinitus, ki me spremlja že približno 15 let, je v bistvu izginil, bolečine v jetrih in žolčniku so preprosto prenehale, živčno-mišične motnje zaradi izgorelosti so se umirile, črevesni sistem je miren in dobro opravlja svoje delo.

6.3.3. Perspektive in poslanstva

Poleg takojšnjih ukrepov potrebujemo dolgoročno vizijo ali življenjsko perspektivo.

² Dr. Peter J. D'Adamo, <http://www.dadamo.com/txt/index.pl?1039>

³ Nadangel Uriel mi je dal tudi poseben recept za različna stanja, ki bo dokumentiran v prihodnjih mesecih.

Tukaj je nekaj stvari, o katerih je treba razmisliti.

Absolutno najpomembnejše priporočilo je: "sodelujte s svojim višjim jazom". Zgradite trdno zaupanje v odgovore, ki jih dobite iz izbranih komunikacijskih orodij. Delajte s svojim nihalom, pogovarjajte se s svojim Višjim jazom in se prepričajte, da vam daje jasne odgovore.

Pogosto me sprašujejo o zdravju ali o predvidenem življenjskem partnerju osebe. Moje prvo vprašanje je: "Kaj o tem pravi vaš Višji jaz?" In kakšen je tipičen odgovor? "Ah, pozabili ste vprašati svoj Višji jaz!"

Ko imate pomembno vprašanje, je prvi odgovor ta, da se vedno pogovorite s svojim Višjim jazom.

Ko to storite, si vzemite čas in se lotite vseh notranjih sprememb ali čiščenja, za katere ste se odločili. To lahko traja več mesecev.

Ko se boste počutili pripravljeni na začetek druge faze spraševanja, vam predlagam, da zastavite to osrednje vprašanje, *ki se glasi: "Kakšni so vaši življenjski načrti"?* Ali imate v naslednjih nekaj desetletjih "poslanstvo, zaradi katerega želite živeti"? Ali želite živeti zelo dolgo brez bolečin? Ali želite dati prednost načrtu za zdravje in se potruditi z branjem in izvajanjem strogega programa?

Ali pa se za vašimi zdravstvenimi težavami skriva kakšno pomembno poslanstvo?

Po daljšem premisleku o tem vprašanju bo velika večina ljudi preprosto rekla: "Ne, dajanje prednosti zdravstvenemu načrtu se mi zdi prevelik zalogaj. In ne, nimam občutka, da bi v svojem življenju čutil kakšno posebno vizijo ali poslanstvo. Dovolite mi, da preprosto živim svoje življenje, in z mano bo vse v najlepšem redu."

V redu, to je popolno. Naredite, kar je razumno. *Redno jejte, ne pretiravajte, predvsem pa živite dobro družabno življenje, in šlo vam bo tako dobro kot večini vaših prijateljev ali še veliko bolje.*

Povprečna pričakovana življenjska doba v razvitih državah je zdaj okoli 80 let⁴, to je tisto, na kar lahko trenutno upamo. Ne stopajte pred premikajoči se avtobus, bodite previdni, ko se spuščate po stopnicah, in ne skrbite pretirano za svoje zdravje. Morda bo kakšna "epigenetska tableta" čez nekaj let vseeno spremenila celotno sliko.

Trenutno se zdi gotovo naslednje: Brez popolnega prepričanja, ki bi se izrazilo v usmerjenem delovanju, ne moremo zmagati v boju proti mikrobom. "Zmaga v boju" bi bila tu opredeljena kot trajno in odločno zmanjšanje simptomov, ki so posledica vztrajnega delovanja populacij mikrobov.

Vsaka polovična rešitev je obsojena na končni neuspeh. Polovičen "mehak pristop" k zdravstvenim težavam brez popolnih informacij in brez odločnega prepričanja vašega višjega jaza vodi le do pritožb glede načrta prehrane in frustrirajočih časovnih omejitev, ki jih nalaga vaš izbrani pristop.

Tem ljudem bi rekel: "Uživajte v življenju, jejte, kar radi jeste, ne pretiravajte, delajte, kar najbolje znate, in ko bo prišel vaš čas, bo telo preprosto odslužilo svoj čas. V teh čudovitih letih, ki ste jih lahko ponudili temu svetu, bo odlično opravilo svoje delo."

Če pa si "prizadevate za poslanstvo"

Če ste se, nasprotno, odločili, da boste v preostalem življenju opravljali določeno poslanstvo, bi bili moji predlogi nekoliko drugačni, ne glede na vašo starost.

Najprej je treba trdno vzpostaviti svoj zdravstveni program. Začeti je treba s pridobivanjem

⁴ https://en.wikipedia.org/wiki/List_of_countries_by_life_expectancy

čim več informacij o vprašanih, ki vas zadevajo, saj noben pristop ne bo dolgoročno uspešen, če ga ne bomo dokaj temeljito razumeli. Ko enkrat razumemo splošne obrise svojega početja, smo si ustvarili osnovo za logično spremembo, ki jo lahko z lahkoto in prepričanjem izvajamo. To bo spodbudilo spremembe naših navad glede hrane, spanja, vadbe, dihanja, meditacij, skrbi za telesne slabosti itd.

Ko boste izvedli vse te prilagoditve, jih dosledno vzdržujte. Verjetno boste *potrebovali več let*, da boste videli njihov polni učinek. Toda sčasoma boste začutili, da zmagujete v bitki. V telesu boste začutili neizmeren občutek nove energije, majhne bolečine bodo izginile ali se močno zmanjšale in počutili se boste veliko bolje.

Potem živite svoje poslanstvo! Obogatite naš svet, prinesite svoje novo razumevanje vsem nam in se pri tem še naprej učite sami. Potem pa nam dovolite, da se iz vaših novih spoznanj učimo, kolikor se le da.

Vse je v vaših rokah, to je vaša izbira in veliko je odvisno od tega, kaj točno želite storiti z dragocenimi leti, ki jih imate še z nami.

Želim vam vse dobro, ne glede na vaše odločitve.

[Preverjanje: "Ali se strinjate s tem povzetkom?" "Da, popolnoma." "Ali ga lahko objavim na internetu?" "Da, zdaj lahko." (V prejšnji različici sem moral spremeniti nekaj besednih zvez in dodati več odtenkov.)]

7.1. Povzdignjeno življenje v vrtincu

V življenju so trenutki, ko veste, da se je zgodilo nekaj izjemnega.

Ljudje, ki so doživeli skorajšnjo smrt, nam pogosto povedo, da se je njihovo življenje popolnoma spremenilo. Njihovi življenjski cilji se temeljito spremenijo in pogosto se čutijo prisiljene, da zamenjajo poklic in se posvetijo novim dejavnostim. Pravijo, da v sebi čutijo globoko spremembo, pogosto tudi veliko večji mir in veselje.

To ustreza trdnemu vstopu v povzdignjenje.

Nekaj podobnega se mi je zgodilo poleti 2013. To ni bila izkušnja bližnje smrti, temveč delavnica zunaj telesa z Williamom Buhlmannom, znanim duhovnim učiteljem¹. Po delavnici sem odšel z močno spremenjenim občutkom obstoja. Vame je prišel mir, ki ga še nikoli prej nisem izkusil. Poleg tega so me preplavila nova učenja, ki so prihajala k meni skoraj vsako noč in večkrat čez dan.

Ta učenja bom poskušal zajeti. Prej je bil prehod iz 3D v 5D dolg in postopen. Pomembnost 3D elementov je začela upadati, prevladovati pa so začeli elementi 5D. Toda Buhlmannova delavnica je bila ključni prag za nov niz izkušenj. Moje 3D izkušnje so se hitro napolnile s širšimi in obsežnejšimi perspektivami. Barve so postale bolj pisane, zvoki bogatejši, srečanja s prijatelji bolj prijetna, moj zasebni čas pa je postal veliko bolj raznolik in večdimenzionalen.

Na določeni točki naš človeški besednjak ne zadošča več. Naša izkušnja vstopi v svet, kjer pisana beseda ne more več zajeti in odražati celotnega bogastva izkušnje. Tu se začne nov svet, pojavljajo se novi pomeni in novi svetovi.

To je velika pustolovščina in veliko je treba odkriti.

7.1.1. *Skozi vrtinec*

Na internetu sem slišal Williama Buhlmannu govoriti o izventelesnih izkušnjah.

Pogosto sem poslušal ljudi, ki so govorili o svojih izventelesnih izkušnjah, in le redko koga sem slišal, da bi tako pristno in zavestno govoril o takšnih dogodivščinah. Bob Monroe je bil zadnji. Zato se običajno ne navdušujem preveč.

Toda to je bilo drugače. Ker živim v Evropi, je bilo presenetljivo, da bo Buhlmann že čez dva meseca organiziral vikend v moji bližini. Takoj sem se prijavil, vendar je bila delavnica že polna. Dali so me na čakalno listo in nato pozabili nanjo.

Čez mesec dni so me kontaktirali, ker se je sprostilo eno mesto. Hitro sem ga sprejel in res je bila soba polna do zadnje podloge za meditacijo, ko sem prišel tja. Buhlmann ljudi naravnost popelje v izkušnjo. Že v prvi uri smo poskušali doživeti prva izventelesna doživetja (OOBE, presenetljiva doživetja).

Vikend, poln presenečenj

Izvedel sem, da sem OOBE verjetno doživljal že vrsto let. Lucidne sanje, ki sem jih objavil na teh straneh, so bile po Buhlmannu verjetno OOBE. Naše dožemanje sveta, ko smo budni, je le eno od mnogih stanj zavesti, lucidne sanje pa predstavljajo še eno stanje zavesti. Ko Buhlmann opazuje sanjske osebe v stanju OOB, je njihovo vibracijsko (avrično) telo rahlo zamaknjeno (askans) glede na fizično telo.

1 <https://astralinfo.org/>

Ključ do izkušenj OOB je v tem, da izzovemo stanje lucidnih sanj, ga zadržimo in podrobno raziščemo. Na koncu je treba vse skupaj zapisati, sicer ga pozabimo. Prav tako je treba poskuse OOB izvajati redno, sicer ne pridemo nikamor.

Tako smo se hitro odpravili na iste destinacije, ki sem jih dobro poznal iz svojih lucidnih sanj. Šlo mi je precej zlahka in z vsako vajo sem skočil v drugo stanje lucidnih sanj. Vau, kakšen učinek ima, če jih narediš štiri ali pet zapored!

Številne moje izkušnje imajo splošno vrednost, zato vam bom povedal, kaj sem videl.

7.1.2. Moja izkušnja z vrtincem

Predstavljali smo si, da se nahajamo v vrtincu. V ta namen smo si predstavljali okrogel ribnik z vrtečo se vodo. Moja se je, gledano od zgoraj, vrtela proti urnemu kazalcu. Šel sem v ribnik in plaval naokoli skupaj z nekaterimi drugimi udeleženci seminarja, od katerih sem nekatere prepoznal. Čez nekaj časa sem nad ribnikom začutil energijski vrtinec. Pogledal sem ga in se prepustil lebdenju v zraku nad našim vrtečim se bazenom. Pogledal sem navzdol in radovedno se je s tega zornega kota vrtel v smeri urinega kazalca.

Šele pozneje se mi je to zdelo smiselno. Medtem ko sem bil v vodi, sem se skupaj z ostalimi vrteli naokoli v smeri, ki je nasprotna urnemu kazalcu. Bil sem v tridimenzionalnem prostoru. Ko sem šel skozi vrtinec in gledal navzdol, je bazen spremenil smer. Zdaj sem stvari videl s perspektive 5D. Spodnji in zgornji del vrtinca se očitno obračata v nasprotnih smereh.

Človeško trpljenje

V nekem drugem poskusu je bila naloga videti različne predmete v svojem domu. Videl sem kljuko svojih vhodnih vrat – veliko bolj jasno, kot si jo lahko zapomnim, ko se je vsak dan poskušam samo spomniti. Nato sem videl svoje delovno mesto pri računalniku in se spomnil intenzivne izkušnje, ki se je zgodila za mojo mizo, le tri tedne pred seminarjem.



Ko gledam skozi okno iz svoje delovne sobe, je na nasprotni strani široke doline velika gora. Približno pol ure se je z velikega križa, ki je stal na vrhu te gore, odsevala intenzivna svetla svetloba naravnost v mojo delovno sobo. Svetloba je bila popolnoma zaslepljujoča, veliko svetlejša, kot jo prikazuje moja slika na levi. Spraševal sem se, ali je to nekakšno sporočilo zame, in Melkiades je rekel, da je res tako.

V Buhlmannovem poskusu naj bi ugotovil, kaj mi ta signal sporoča.

Osredotočil sem se na ta žarek.

Sledil sem mu vse do gore in se v hipu znašel pod ogromnim svetlečim kovinskim križem, ki so ga tam postavili². Med meditacijo sem pogledal na križ in videl živega Kristusa, ki je visel na križu (medtem ko na pravem križu na tistem mestu ni bilo nobene Kristusove figure).

Bil je videti žalosten, saj je gledal v dolino pod seboj. Spraševal sem se, zakaj točno je bil tako žalosten. Ko sem si zastavil to vprašanje, sem tudi sam začel čutiti neizmerno žalost. Istovetil sem se z obžalovanjem ljudi v dolini in okoli nje. Začutil sem, da Kristus ni čutil žalosti zaradi lastne usode, ampak je čutil žalost zaradi stanja celotnega človeštva. Kristus

² Velik kovinski križ v bližini gore Monte Tamaro v švicarskem Ticinu je zdaj očitno odstranjen. Križ sam po sebi zame nima verskega pomena, saj nisem prakticirajoči kristjan. Veliko bolj presenetljiva in pomenljiva je bila izkušnja kot sporočilo o svetovnem človeškem trpljenju.

je čutil človeško trpljenje in njegova največja želja je bila, da bi ponudil nekaj tolažbe. S križanjem so se te sanje končale—vsaj za ljudi, ki jih je takrat poznal okoli sebe.

Začutil sem vzporednico. Vse nas je "imelo" več svetovnih prevar in pokvarjenosti.

Tako kot on čutim neizmerno obžalovanje zaradi bolečine in trpljenja, ki ga je moral velik del človeštva prenašati zaradi velike nepravičnosti, ki vlada po vsem svetu. Moje misli so se vrstile k dolgoročni rešitvi: Pred nekaj leti, ko sem se izkopal iz izgorelosti, sem se odločil, da bom prispeval svoj delež k temu, da v to morje nepravičnega trpljenja vnesem širšo perspektivo.

Vnebovzetje nam lahko da upanje in nove vrednote. *Tako kot je zgodnje krščanstvo prineslo upanje za soočanje z množičnimi pokvarjenostmi v rimskem cesarstvu, sem zdaj želel prispevati svoj delež k podpiranju širšega, duhovnega prebujanja.* To nam daje boljše perspektivo. Lahko ugotovimo, kaj je moralno napačno in kaj bi lahko bilo boljše ter kako se razviti iz enega stanja v drugo.

S tem okrepljenim občutkom namena sem zaključil to nalogo.

7.1.3. Še ena izkušnja višjega jaza

V drugem poskusu smo morali preučiti svet onkraj vrtinca. Hitro sem šel skozi vrtinec in prišel ven na drugi strani.

Znašel sem se v bujnem, zelenem gozdu. Imel sem jasno namero. Želel sem se ponovno srečati z Melchidesom, kot sem ga videl pred nekaj leti (poglavje 2.1.).

Ko sem sledil svoji nameri, se mi je odprla ozka pot. Kar nekaj časa sem cikcakal levo in desno okoli različnih dreves in grmovja. Nazadnje se je v bujnem in mokrem zelenem gozdu pojavila ogromna struktura. Videti je bila zelo podobna srednjeveškemu gradu, zelo masivna, le da je imela okna.

Našel sem pot iz gozda do vhoda. Pred gradom so bila odprta polja s pridelki. Tik pred mano, ob vhodu v grad, je bil vodnjak, simbol globoke modrosti. Pogledal sem vanj in videl vodo globoko pod seboj. Ravno ko sem gledal vodnjak, se je pred mojimi očmi napolnil s peskom in postal suh.

Upošteval sem to. To je bil še en simbol, spet v skladu s trenutnimi obžalovanja vrednimi razmerami v svetu.

Zavil sem levo, da bi šel skozi vrata. Na vrhu gradu sem zagledal veliko odprto teraso z mizami, razporejenimi naokoli. Za mizami je sedelo približno 30 oseb, ki so si bile zelo različne. Nobenega od njih nisem prepoznal. Nekateri so bili visoki, drugi nizki, nekateri so bili videti kot modreci, nekateri pa kot skromni ljudje. Nekateri so imeli otroke, drugi so sedeli sami. Bili so tako različni, da sem se spraševal, zakaj vsi skupaj sedijo za temi mizami. O čem bi se lahko pogovarjali?

Prišel sem, da bi se srečal s svojim višjim jazom, zato sem z močnim notranjim glasom vprašal: "Kje pa je moj višji jaz?" Odgovor se je glasno vrnil iz okolice ljudi za mizami: "Mi smo tvoj Višji Jaz!"

Bil sem popolnoma osupel. Ali so vsi ti ljudje moj Višji Jaz??

Buhlmann nas je opozoril. "Realnost" je bila v tem drugem stanju zavesti zelo drugačna. Ne samo, da lahko greš skozi stene, kot bi bile narejene iz mehke pene, ampak moraš tudi upogibati svoj um okoli nekaterih novih resničnosti. Očitno je bila tu skupina meni popolnoma neznanih ljudi, ki so mi govorili s koherentnim glasom. Hkrati so si vsi zelo različni po videzu in domnevnih osebnih izkušnjah.

Potrebujem nekaj časa, da si to izkušnjo ovijem v glavo. *Moj višji jaz je očitno večplastna entiteta zelo različnih bitij.*

7.1.4. Železni žarek

V naslednji vaji smo bili povabljeni, da se neposredno srečamo s svojim Višjim jazom. William Buhlmann nas je spodbudil, naj o sebi razmišljamo kot o udeležencih teh stanj OOB in ne le kot o nekakšnih "gledalcih filma". S tem sem se strinjal. Čas je bil, da postanemo bolj dejavni v svetu OOB. Poigral sem se z idejo, da bi svoje prijatelje iz Višjega Jaza vprašal, ali bi se jim lahko pridružil na nekaj zavestnih obiskih.

Ker sem zdaj vedel, kje se "moji prijatelji" običajno zadržujejo, sem se projiciral na teraso na vrhu gradu. Vendar nekako nisem prišel tja.

Končal sem v modrikastem, rahlo oranžnem prostoru. Moj vodnik – zdelo se mi je, da je isti, ki sem ga spoznal v sanjskih stanjih – je bil nad menoj, rahlo na strani, in me je prosil, naj sledim naslednji lekciji.

Pogledati naj bi moral navzdol na velik železen nosilec, ki so ga ogromne sile vlekla narazen na levo in desno. Pojavil se je ogromen oprijem, vendar se nosilec, ki je bil tako debel kot tisti, ki jih uporabljajo pri velikih gradbenih projektih, ni hotel zlomiti. Vlečenje se je nadaljevalo, končno se je pojavila razpoka, nato pa je desni del nosilca nenadoma izginil in ga ni bilo več videti.

Pogledal sem preostali levi del. Kam vodi? Z očmi sem mu sledil in videl sem, da je bil to neskončen žarek. Šel je naravnost v levo in se kot visoko cesto elegantno vijugal navzgor, na koncu pa je šel naravnost navzgor in izginil v višini nad mano.

Spraševal sem se, kaj to pomeni. Sprva sem si ta prelom razlagal kot simbol ločitve, ki jo zdaj čutim od svojih poklicnih kolegov psihologov, ki nimajo prostora za "višji jaz".

V poznejših izkušnjah sem spoznal, da je ta prelom s tradicionalno psihologijo dejansko del zgodbe. Trenutno pa si ga razlagam kot simbol svojega procesa povzdignjenja. Zdaj sem v veliki meri prekinil s svojimi 3D-čustvi in cilji: ti so bili del žarka, ki je izginil. Vnebovzete vrednote v meni so bile zdaj močnejše kot kdaj koli prej. Zdaj sledim tistemu delu žarka, ki nima vidnega konca.

Tudi dve prihajajoči lucidni sanjah sta pokazali, da ima žarek, ki sega v nebo, močne posledice. Buhlmannov vikend je postajal začetek povsem nove pustolovščine v mojem življenju.

7.1.5. Pokvarjeno držalo za ključe in pokvarjeno vzvratno ogledalo

Seminar se je bližal koncu.



Ko smo se na parkirišču poslovili, sem segel po avtomobilskem ključu in opazil, da je padel s kljuke. Za trenutek sem se zamislil nad tem, potem pa sem hišne ključe le spravil v žep, avtomobilski ključ pa v njegovo režo in se odpeljal domov.

Doma sem pogledal nosilca ključev. Odlomil se je z jasnim kovinskim zlomom, tako kot sem ga videl na velikem nosilcu. Avtomobilski ključ, ključ moje "svobode", se je ločil od hišnih ključev, ključev mojega "ustaljenega 3D obstoja". Simbolika je bila spet očitna. Zdaj sem bil na neki poti osebne osvoboditve.

Sile višjega jaza še niso zaključile s svojimi sporočili in zdaj sem vstopil na manj zabavno področje.

Dan po Buhlmannovem vikendu sem šel po hrano. Parkiral sem na podzemnem parkirišču, poleg stebra. Kot običajno sem parkiral naravnost, da sem lahko izstopil brez poškodb. Spomnim se, da sem med parkiranjem razmišljal o tem. Ko sem se

po nakupovanju umaknil, sem počasi potegnil nazaj, vendar me je takoj pozdravil nezgrešljiv hrup trka. Moje desno vzvratno ogledalo se je razbilo v steber.



Iskreno se ne spomnim, da bi spremenil položaj avtomobila, in ja, moral bi preveriti tudi desno vzvratno ogledalo, namesto da se zanašam na svoje navade varne vožnje. Račun je bil visok.

Simbolika? Je očitna. "Pogled nazaj je zdaj razpokan. Ni vredno skrbeti zanj. Ne glejte nazaj. Glejte naprej." Hvala, prijatelji, razumem sporočilo in gledal bom naprej. A dokler bom ostal v 3D svetu, ne bom pozabil preveriti tudi desnega vzvratnega ogledala, preden zapeljem s parkirišča, tudi če sem parkiral naravnost.

Povabilo, da se pridružite skupini

Zgodba je šla še dlje.

Naslednjo noč sem imel močne sanje. Bil sem z nekaj ljudmi, od katerih nobenega nisem poznal. Nekateri so bili oblečeni, drugi pa goli. Vedel sem, da sem v tem prostoru samo na obisku. Okolje je bilo prijetno in brez vsakdanjega 3D stresa. Vzdušje je bilo lahkotno in zares veselo. Moj vodnik je bil na moji levi in me je vodil naokoli. Čutil sem, da je bilo sporočilo: "Želel si priti sem. Tukaj smo, tako je."

Čez nekaj časa je z nasmehom v glasu rekel: "Pravzaprav imamo za vas posebno ponudbo. Pri nas imate lahko 750 brezplačnih poskusnih dni, v katerih nas lahko kadar koli obiščete. Ob koncu poskusnega obdobja se lahko odločite, da postanete del naše stalne ekipe, vse to pa lahko še naprej počnete v svojem tridimenzionalnem svetu. Lahko pa se tudi vrnete k svojemu trenutnemu obstoju. Odločitev bo odvisna od vas. Tukaj je prošnja, napisana na vaše ime."

S tem mi je dal pismo v ovojnici. Pogledal sem ovojnico in namesto dveh majhnih naslovov pošiljatelja in prejemnika je bilo v njej zelo zapleteno dolgo sporočilo, ki je zapolnilo celotno površino ovojnice. Napis je bil v rimskih črkah, besede pa so bile v čudnem jeziku, ki očitno ni bil evropski jezik. Povedali so mi, da je bila pisava romanizirana, tako kot je kitajščina včasih romanizirana za zahodne učence kitajščine. Poleg tega so bili nekateri deli sporočila obdani z okvirji, drugi pa z običajnimi velikimi črkami.

Pogoj

Ali sem pismo poslal? To sem kmalu ugotovil.

V naslednjih lucidnih sanjah sem bil na nekem razgovoru. Občutek je bil precej uraden, niti prijeten niti neprijeten. Toda zdaj sem bil na tem, da dobim polno ceno za "posebno ponudbo", ki mi jo je posredoval moj vodnik višji jaz. Od poškodbe vzvratnega ogledala sem postal previden in previdnost je bila dobro priporočljiva. Uslužbenci za sprejem so mi zdaj predstavili drobn tisk ponudbe. Rekli so: "Prvo leto boste morali biti vse leto brez oblačil."

Vdihnil sem. Zbudil sem se. Kaj? Je bil to kakšen nudistični tabor? Usedel sem se za mizo in vprašal Melkiadesa: "Ali je res, da moram biti celo prvo leto brez oblačil?" Odgovor nihala je bil "odločno da".

Neverjetno sem vprašal Yijing: "Zakaj?" Vprašal sem dvakrat. Prvi odgovor je bil jasen. To je bilo zato, da bi me naučil ponižnosti. Drugi odgovor je bil prav tako jasen. Odgovor Yijing se je glasil "Prekousati se", brez gibljivih črt. Moral sem stisniti zobe in se naučiti vrvi od spodaj navzgor.

Brez pretekle slave. Eno leto brez oblačil, *da bi vsi vedeli, kdo v resnici sem*. Nisem nič drugega kot popoln novinec v tej izkušnji povzdignjenja.

Vse ima svojo ceno in ta je bila hujša od plačila za popravilo vzratnega ogledala. Po drugi strani pa bi mi sprejem ponudbe omogočil pravo perspektivo višjega jaza, kot so nam o tem govorili na Buhlmannovem seminarju.

Če bi se hotel iztrgati iz perspektive "filmskega gledalca", učenca, in postati pravi duhovni mojster, bi moral plačati to ceno. V mojem primeru je bila to še ena lekcija ponižnosti.

Ali sem sprejel to posebno ponudbo?

Nekaj časa nisem bil prepričan. Ponižnost in javna golota nista moja prednost. Za nekaj časa sem se vrnil k delu v 3D in o tem razmislil.

Prav tako sem začutil, da to stanje verjetno ne bo splošno stanje za vsakogar. Postavljeno je bilo samo zame in morda za druge, ki so mi podobni in potrebujejo lekcijo ponižnosti. Morda boste morali izpolnjevati povsem drugačne pogoje ali pa sploh ne boste morali izpolnjevati nobenih pogojev. To so bila vprašanja, ki sem jih moral razjasniti sproti.

7.1.6. Nadaljevanja

Prvo nadaljevanje je bilo napisano tri leta pozneje, leta 2016. To nadaljevanje pišem leta 2023. Zdaj vem, kaj so vodniki mislili s to radovedno ponudbo.

Dejansko sem moral iti skozi devet let natančnega preizpraševanja vseh svojih dejanj. Prvo leto je bilo še posebej težko. Vedel sem, da me "oni" opazujejo. V tem času so mi ponovno ponudili zelo veliko tistega, kar si želim, pa tudi zelo veliko tistega, kar se mi gnusi.

Nekatere izkušnje so bile zelo zahtevne, celo kritične. Na določeni točki bi lahko umrl ali pa bi postal resno invaliden.

Leta 2018 so izzivi postali še resnejši, do te mere, da so me moji duhovni vodniki spodbujali, naj ta leta prebijem v tišini. Vendar sem se z vsem tem spoprijel in ves čas ohranil mirno kri. Vsakodnevni stiki z Melkiadom so mi še naprej kazali pot. V teh letih sem veliko časa preživel ob preizpraševanju svojih prejšnjih odnosov, stališč in navad. Moral sem precej spremeniti svoja stališča in cilje.

Pred vami pa je končni rezultat vseh mojih življenjskih preizkušenj. Za sprejem na 12. duhovno raven je moje življenjsko delo pregledala izpitna komisija, sestavljena iz 7 nadangelov, ki so me sprejeli kot "mlajšega člana".

Še vedno se učim in to je zelo vznemirljiv čas. Veliko je treba še postoriti. Pridite z nami.

[Melkiades: "Zelo sem vesel tvojega duhovnega napredka."]

7.2. Izven vrtinca



Ali sem zdaj "povsem drugačen"? Če govorim zase, da, sem na radikalno drugačni točki.

Kaj smo se naučili?

Tukaj je povzetek ključnih razlik med "3D" in "3D plus" svetom. (V barvah: 3D plus dodatki.)

	3D	3D plus
ravni:	fizično in lokalno	fizični in lokalizirani nefizični in nelokalizirani, konceptualni
razlikovalni zavedanje:	3D in čas zavest v telesu podzavest v telesu	3D in čas, zavestno v telesu podzavest v telesu zunajtelesno = - nižja raven (5. + 6.), - srednja raven (7.-10.), - višja raven (11. + 12.) - Stvarnik
zavest:	fizični jaz	fizični jaz trajna entiteta = nadaljuje zavest, tudi po smrti
smrt:	po življenju ni obstoja, ni duše	ljudje imajo dušo, sledijo nadaljevalni nitki med življenji, reinkarnacija
psihološki način:	logika	logika, intuicija
prednostne naloge:	posameznik, "najprej jaz", sam	usmerjenost v družino, majhne in razpršene, skupinske odgovornosti, sodelovanje

Vse ostalo sledi logično.

Na tej točki mi je izredno pomembno, da so ljudje, ki so z mano v mojem "roju". To, da sem z drugimi v mojem "roju", pomeni ogromno razliko. Poskusite sami in primerjajte vnebovzeto stališče. Ko smo enkrat zares v tej perspektivi, je to tisto, kar ima večina od nas raje.

Obstaja veliko načinov, kako priti do tega zaključka, jaz bom uporabil naslednjo logiko, ki izhaja iz izkušenj blizu smrti. Ko si enkrat zamislite takšno hipotezo, se vam bodo na svoje mesto postavili številni drugi para-psihološki in mistični pojavi.

7.2.1. NDE kažejo pot

Očitno je vsak dvajseti človek doživel neko izkušnjo bližnje smrti (NDE)¹, pogosti pa so tudi videoposnetki živih spominov na NDE (preverite YouTube).

Skupna nit takšnih pripovedi je, da se neka vrsta zavesti lahko loči od fizičnega telesa in doživi neko (običajno globoko) izkušnjo.

Velikokrat lahko zavest opazuje telo, ki leži na postelji ali na nosilih, in lahko poda natančne izjave o tem, kaj je bilo povedano med izkušnjo, in celo o tem, kaj se je dogajalo zunaj pogleda njegovega telesa v bližnjem fizičnem okolju. Nekdo, ki je doživel bližnjo smrt, je na primer med izventelesno izkušnjo (OOBE) videl, kako se je v čakalnici pred operacijsko dvorano pojavil njegov sorodnik. Če bi bil v celoti v svojem fizičnem telesu, te informacije ne bi mogel imeti.

Prva ključna misel, ki jo iz tega razberemo, je, da je lahko ta trajna zavest ločena od fizičnega telesa in lahko ohranja obsežno neodvisno zavest, na primer neko obliko vida, sluha in popolnega ali močnega osebnega spomina.

Kateri sestavni deli se ločijo od telesa in kateri ostanejo v telesu, je naslednje vprašanje. Za to se lahko obrnemo na nekatere osebe, ki so doživele bližnjo smrt in so zbrale obsežne izkušnje zunaj telesa, kot je Joe Marshalla, ki je imel več izkušenj zunaj telesa. V najdaljši je bil po 10 minutah brez znakov življenja razglašen za mrtvega, vrnil se je v svoje telo in nato približno tri mesece vstopal in izstopal iz telesa.

Kot izobraženi filozof, ki ga zanimata psihologija in človeško vedenje, je podrobno opazoval, kateri deli naše zavesti ostanejo v telesu in kateri drugi deli so ves čas prihajali z njim².

Dve vzporedni strukturi

Razlage Joeja Marshalla so jasne in podrobne.

Iz njegovih številnih predavanj lahko povzamemo, da je človekove funkcije dojemal kot dve vzporedni in integrirani strukturi. Na eni strani obstaja fiziološko zasnovano učno omrežje, ki nam omogoča delovanje v trenutni inkarnaciji. Joe Marshalla to strukturo označuje kot "misli", lahko pa vanjo vključimo tudi širše psihološke in telesne funkcije, kot so gibalni sistem, fizični sluh, vid in dotik ter fiziološko delovanje možganov. Ta struktura deluje v smislu tega, kar se je oseba naučila v trenutni inkarnaciji. To običajno imenujemo "fizični jaz".

Po drugi strani pa obstaja veliko širša entiteta, ki se (ostro) zaveda istih frekvenčnih področij, ki jih fizično zaznavamo s svojimi čutili. Zbira ogromne količine informacij, jih zanesljivo shranjuje ter očitno deluje in se odziva v smislu trajne transinkarnacijske izkušnje.

To opredeljuje in razlikuje med tem, kar smo tukaj imenovali "trajna entiteta", kar mnogi imenujejo "duša". Ker se zdi, da je ta entiteta usmerjena k cilju, bomo domnevali, da je v resnici to tisto, kar smo tu poimenovali "notranji jaz" ali "višji jaz". V mojem primeru je to "Melkiades" v nasprotju z "Melki".

1 Wikipedija: "Po ocenah virov... o izkušnjah blizu smrti poroča pet odstotkov odrasle ameriške populacije." http://en.wikipedia.org/wiki/Near-death_studies.

2 Obsežne netravnatske OOBE, kot jih je opisal Bob Monroe, so zelo podobne travmatskim OOBE. Ločevanja telesa pri NDE tako ni mogoče enostavno omejiti na nevroalgično sprožene predstave, ki jih je povzročila travma.

7.2.2. Vir sporočila

Po zasnovi v našem tridimenzionalnem svetu lahko notranji jaz z nami, tridimenzionalnimi bitji, komunicira le prek fizičnega jaza. Tradicionalna psihologija trenutno ne priznava "notranjega jaza", saj po njihovi razlagi (to bom nekoliko poenostavil) "normalni ljudje, kadar so dobro prilagojeni, ne govorijo kot nekdo drug". Kadar to počnejo, trpijo za multiplo osebnostjo ali kakšno blodnjavo motnjo.

Uporabimo pa "duhovno" definicijo, ki smo jo uporabili za opredelitev "3D-prostora plus" (zgornja tabela)³.

Ko naredimo prostor za vse duhovne informacije, ki jih sprejemajo občutljive osebe, začne svoj glas dodajati struktura "notranjega jaza". To je tisto, kar v zgornji shemi "3D plus" najdemo v rdeči barvi. To je tudi prostor, ki ga prepoznajo orodja za meddimenzionalno komunikacijo.

3D proti 3D plus

Kaj se zgodi, če občutljiva oseba izrazi "3D plus mnenje"? Kakšno težo pripisujemo takemu mnenju?

Ko se Melkiades pogovarja z mano in ko sporočilo nihala pove nekaj drugega, kot pričakujem, kaj storim?

In če reče nekaj, kar resonira z mojimi globokimi, notranjimi resnicami, ki jih imam jaz ali druga 3D plus občutljiva oseba pri sebi, kako naj ravnam? Ali nima sporočilo večje vrednosti?

In včasih notranji jaz dejansko pokaže, da govori kot ločena entiteta ("pokaže svojo zastavo"), ko prenaša sporočila iz onstranstva. Na primer, v Rajejih kanaliziranih⁴ se vsako Rajevo sporočilo začne z "Jaz sem Ra". S tem se nefizični vir jasno loči od fizičnega. Drugi kanalizatorji kažejo podobne tehnike -- na primer drugačen ton glasu -, da označijo kanalizirani vir svojega govora.

Takrat veste, da ima sporočilo določeno težo, in ga lahko upoštevate.

Lažna sporočila

Hkrati vas lahko prevarajo, da boste prejeli lažna sporočila.

Med kanalizatorji, ki so pogosto povezani z višjimi silami, **kroži naslednji rek: bolj ko redno in resno sodelujete z duhovnimi silami, bolj vas bodo negativne sile skušale na vse bolj zvit način iztiriti.**

Ključnega pomena je, da če prejmete kakršno koli sporočilo, ki vas napeljuje na kakršno koli nepošteno dejavnost ali zlonamerne misli ali kakršne koli dvomljive izdatke, vsekakor podvomite o viru sporočila. Ko jih neposredno izzovete glede njihovega izvora, **bodo po univerzalnem zakonu prisiljeni priznati svoj pravi izvor.**

Preprosto vprašajte: "Ali ste res ... (dvomljiva entiteta)", in morali bodo priznati svoj pravi izvor. In če ne morejo potrditi svoje povezave ali priznati svojega negativnega statusa, **uporabite vso svojo čustveno energijo in jih takoj preženite.**

Bodite zelo vztrajni. Bolj ko jih boste izzivali, bolj bodo vztrajni. Zato bodite vztrajni. Sčasoma bodo morali oditi.

³ tj. večnivojski, večdimenzionalni prostor, opisan zlasti v poglavju "3.1. Peta dimenzija" in kot "vedenje rojev" v poglavju "5.7. Telepatija".

⁴ <https://www.lawofone.info/>

Sam sem moral negativne entitete odgnati že velikokrat. Vsakič, ko so potrebovali celo minuto ali več, da so se umaknili, merjeno z delovanjem nihala in tudi s posebno vibracijo v mojem celotnem telesu.

S pomočjo Melkiadesa in nekaterih nadangelov sem poskušal vzpostaviti tudi varne kanale, vendar jim je na koncu uspelo prodreti. Prosite, da vas zaščitijo, in nekoliko bodo popustili. Nadangeli so mi povedali, da je običajno potrebnih pet let, da bi bili ves čas popolnoma zaščiteni. Zato sem se naučil dvakrat preveriti vsakič, ko prejmem sumljiv klic ali sporočilo od Mekiadesa ali drugih zanesljivih in visoko postavljenih entitet.

Negativne sledi

Če ste bili dlje časa čustveno povezani z negativno entiteto, bo ta komunikacija na vas zagotovo pustila sledi. Zato bodite previdni. Zlasti če ste bili v čustvenem ali spolnem odnosu z osebo, polno negativnosti, se boste morda želeli posvetovati z resnično usposobljeno osebo. Očiščenje osebe od negativne energije lahko zahteva veliko energije in časa.

V teh primerih bi bilo dobro ponovno pregledati tudi poglavje 2.3.

7.2.3. Sprememba osredotočenosti

Ko človek sprejme razliko med fizičnim in duhovnim jazom, postane mogoč naslednji korak: to ni nič drugega kot sprememba običajnega stališča.

To lahko poskusimo izvesti kot igro. Pravzaprav gre pri meditaciji OOB prav za to. Gre za to, da se zavemo svojega notranjega glasu, mu sledimo, ostanemo z njim in začnemo raziskovati svet s te perspektive. Ko gremo skozi vsako resno sejo vprašanj in odgovorov, se zavedamo precejšnjega usposabljanja, ki smo ga opravili na teh straneh. Začnemo dojemati ogromno bogastvo nove perspektive.

Vprašajte se.

Kako gledate na svoje življenje z novega stališča? Kako zdaj gledate na svoje intimne odnose? Ali vidite, kako so nas zmanipulirali, da sodelujemo v veliki podganje dirki? Kakšen je bil do zdaj moj pozitiven prispevek k svetu?

In: česa se v resnici bojim?

Če bomo nekaj časa sledili tem miselnim usmeritvam, bomo začeli dvomiti o številnih starih prepričanjih in sčasoma jih bomo kar nekaj odložili. Ko opustimo stare in nekoristne vzorce ter se zavemo novih možnosti, nas prevzame nov občutek olajšanja in veselja. Razmišljanja na teh straneh so nam pokazala neverjetno bogastvo in nove potenciale, ki so možni v svetu 3D plus.

Ali bomo vsi postali "korporativni odpadniki", če si bomo prizadevali za takšno spremembo perspektive? Ali se bomo umaknili v hribe in sami pridelovali svoje pridelke?

Tega ne berem. Ravno nasprotno. Vnebovzeti obstoj podpira dobre in pozitivne človeške odnose v vseh okoliščinah. Ne zanika človeške družbe ali projektov sodelovanja med ljudmi. Z vsem srcem potrjujem, da je vzvišena perspektiva izredno "pro-človeška". Naklonjena je pozitivnemu, miroljubnemu, spoštljivemu in neizkoriščevalskemu sodelovanju ter resnično radostnemu sobivanju v vseh družbenih stikih.

To je jasna usmeritev

Celotna zgodba o povzdignjenju je torej na koncu razmeroma preprosta: spremenimo svojo perspektivo. Na koncu potrebujemo le malo besed. Prisluhujemo svojemu

notranjemu glasu, njegove odgovore vzamemo resno, se iz njih učimo, pustimo, da nas vodijo k večjemu in odgovornejšemu sodelovanju, potrdimo svoje naravno mesto med sodelavci in bližnjimi ter razvijemo zaupanje, da v resnici delamo najboljše, kar lahko naredimo.

Nobene velike zunanje revolucije, ampak neverjetna notranja evolucija.

[Preverjanje: "Melkiades, ali je to vse? Ali se z vsem strinjate?" "Da. Popolnoma se strinjam."]

8.1. To je mogoče!

Kaj so "oni" naredili z našim rajem?



**Adam in Eva sta zapustila bujno zeleni gozd
pred mnogimi leti.**



**Nekaj časa sta bila odsotna,
kaj pa sta našla, ko sta se vrnila?**

**Neplodno zemljo, preprejeno z
erozijskimi grapami.
Skoraj nobene trave,
ne dreves ne grmovja,
in žlebovi so težko prehodni.**

**Kaj lahko človek naredi s tem?
Ali se je mogoče v takem okolju
preživljati?**

Poglejte, kaj so naredili na Kitajskem



Slike: levo: **pred obnovo**, desno: **po obnovi**, najdete v *Restoring China's Loess Plateau*, Liu, 2012; Liu & Bradley, 2016, sl. World Resources Institute. <http://vegansustainability.com/restoring-chinas-loess-plateau/>. Slike, ki jih je posredoval Yan Jinmin v knjigi *A lesson in regenerative agriculture from the Loess Plateau*, Milly Ahlquist, <https://uk.lush.com/article/lesson-regenerative-agriculture-loess-plateau>.

Ti dve sliki sta bili posneti z istega mesta na *Loesovi planoti* na Kitajskem. Na območju, velikem kot Nizozemska (40.000 km²), je bila v devetih letih ponovno vzpostavljena polna obdelanost!

Projekt je bil za prebivalce finančno zelo uspešen.

To območje je bilo v davnih časih bogata in rodovitna zemlja, vendar je bilo pretirano popaseno in je do leta 1000 n. št. postalo suha puščava, podobna tisti na zgornji desni sliki.

Po terasiranju je bila ta zemlja vrnjena v polno obdelavo za približno **20 milijonov ljudi**, ki živijo na tem območju. Obnova ekosistemov je bila povezana z **zemljiško reformo**, ki je zagotovila številne osebne spodbude, saj je močno povečala lastništvo zemljišč. **Nadaljnje študije so pokazale, da so se dohodki povečali za trikrat.**

Dober videoposnetek je na voljo tukaj: "*Regreening the desert with John D- Liu VPRO Documentary 2012*". Oglejte si ta videoposnetek, tudi če vam primanjkuje časa.

V tem videoposnetku sta John Liu in Geoff Lawton odgovorila na naše vprašanje: "Da," pravita, "mogoče je obnoviti obsežne, poškodovane ekosisteme." In **"Če je to mogoče, zakaj tega ne storimo vsi?"**

Veliko vprašanj in veliko spodbudnih odgovorov

1. Ali na Kitajskem in/ali drugod še vedno potekajo veliki melioracijski projekti?
2. Ali se manjši projekti izvajajo tudi v drugih delih sveta?
3. Ali so takšni projekti finančno uspešni?
4. Kaj je potrebno, da je projekt uspešen?

1 <https://youtu.be/IDgDWbQtIKI>

5. Kakšen je njihov potencialni vpliv na lakoto v svetu?
6. Zakaj o tako velikih melioracijskih projektih naši mediji praktično niso poročali?
7. Ali bi lahko posameznik, družina ali vas sami obnovili takšen kos zemlje?

In odgovor je vsakič pritrđen...

1. ...veliki projekti so bili dokončani tako na Kitajskem kot v Indiji. Veljajo za zelo uspešne in se trenutno širijo na obeh lokacijah.
2. ...številni manj znani projekti, ki jih podpirajo vlade in financirajo posamezniki, potekajo in so potekali po vsem svetu, v najrazličnejših, včasih sovražnih okoljih in podnebjih, in to z velikim odobravanjem.
3. ...o izjemnih finančnih rezultatih poročajo projekti v Indiji, na Kitajskem, v Jordaniji, Etiopiji, Ruandi in na Fidžiju, pa tudi številni osebni dolgoročni projekti.
4. ...zdaj obstaja veliko strokovnega znanja za različne vrste projektov melioracije zemljišč, ki se je nabralo v približno 50 letih.
5. ...lakota v svetu je še vedno zelo resnična, vendar redno sledi svetovnim konfliktom. **V času miru** so tukaj obravnavana prizadevanja za melioracijo zemljišč imela in bi lahko v prihodnosti imela velik pozitiven vpliv na zmanjšanje svetovne lakote. V okviru te perspektive pa je mogoče storiti še veliko več. Brez pretiravanja, svet brez lakote je mogoč, če obstaja volja javnosti.
6. ...svetovno mnenje je bilo zlasti v zadnjih letih močno polarizirano v smeri negativnega razvoja dogodkov. Počasi nastajajoči pozitivni dogodki so prikladno podrejeni hitro spreminjajočim se alarmantnim dogodkom. Zakaj ne bi prispevali k večji spremembi svetovnega mnenja in pomagali spremeniti pretirano negativne poglede vseh?
7. ...in da, številni posamezniki, družine in vasi so že izvedli podobne melioracijske projekte² in bili dolgoročno uspešni.

8.1. Melioracija voda in zemljišč si zaslužita takojšnjo pozornost

Vzpon nas spodbuja, da ponovno preučimo številne uveljavljene ideje. Pogosto slišimo: "Vse gre navzdol".

Ali je res tako? Ni nujno.

Zdaj je čas, da začnemo razmišljati. Pridobivanje čiste vode, pridelava zadostne količine visokokakovostne hrane ter izguba zemljišč zaradi dezertifikacije in poseganja na ozemlje so vsekakor resnični problemi. V naslednjih desetletjih bodo postajala še pomembnejša. Zato moramo razumeti, za kaj gre, nato pa moramo zbrati našo ogromno skupno moč, da dosežemo spremembe po vsem svetu.

Tukaj je nekaj predlogov, ki jim pomaga zbirka odličnih videoposnetkov. V tem pregledu kapsul...

- *Najprej* bom izpostavil nekaj glavnih vprašanj, ki so bila obravnavana v različnih indijskih in kitajskih projektih, pa tudi v nedavnih tehnikah, ki jih uporabljajo severnoameriški in avstralski kmetje, da bi nas vrnilo k bolj trajnostnim pristopom k človeškemu življenju.

² Za "rekultivacijo zemljišč" se bolj ali manj izmenično uporabljajo različni izrazi: regeneracija, rehabilitacija, obnova, ozelenitev puščave, regenerativno kmetijstvo in permakultura. Izraz "permakultura" se je razvil v specializirano področje celostne študije, ki si ga bomo podrobneje ogledali v nadaljevanju.

- *Drugič*, predstavil bom kratek pregled študij o permakulturi.
- *Nazadnje* bom predstavil nekaj glavnih poudarkov oseb, ki so v svojih manjših, zasebno financiranih projektih izvedle melioracijo zemljišč.

Po nujnosti lahko v tem uvodu omenim le nekaj od tisočih predanih avtorjev in videov, ki sodelujejo pri teh zaslužnih projektih.

Področje je polno čudovitih presenečenj, pa tudi nujnih zahtev, ki si zaslužijo veliko širšo pozornost. Zelo pomembna je tudi *urbana prenova*, ki pa jo tu zaradi kompleksnosti puščamo ob strani.

8.2. "To se da!" -- redno in na številnih negostoljubnih območjih

Indija: Projekta fundacije Paani in DRCSC

Začenjamo z nekaj resnično izjemnimi poročili o velikih projektih v Indiji.

Te videoposnetke je posnel Andrew Millison, ki permakulturo preučuje in poučuje že od leta 1996. Zdaj poučuje na državni univerzi v Oregonu. Videoposnetki so nastali s podporo državne univerze Oregon.

Videoposnetek: "India's Water Revolution #1: Solving the Crisis in 45 days with the Paani Foundation" (Indijska vodna revolucija št. 1: reševanje krize v 45 dneh s fundacijo Paani)
<https://www.youtube.com/watch?v=-8nqnOcoLqE>

Videoposnetek: "Vodna revolucija v Indiji #2: Največji permakulturni projekt na svetu! s fundacijo Paani" <https://www.youtube.com/watch?v=jDMnbeW3F8A>

Millison je bil v Indiji, da bi posnel delo na tekmovanju Fundacije Paani za pokal za vodo.



Šlo je za tekmovanje, na katerem je bila izbrana ekipa, ki je v južni indijski zvezni državi Maharastra v samo 45 dneh zgradila strukturo, ki je zbrala največ vode. Sodelovalo je na tisoče vasi. V prvem videoposnetku si je ogledal strukture vasi Garavadi, ki je tekmovala na tekmovanju leta 2019, v drugem videoposnetku

pa vasi Velu, ki je zmagala na tekmovanju leta 2016.

Učinki njunega projekta obnove podtalnice so dramatično izboljšali življenje, gospodarstvo, ekologijo in stabilnost teh vasi. Na teh območjih so v suhem obdobju v vasi prinašali zunanjo pitno vodo, kar zdaj ni več potrebno.

Na tem posnetku iz prvega videoposnetka³ so na različnih ravneh vidne številne strukture za zadrževanje vode.

Vsi tekmovalci na tekmovanju so skupaj ustvarili vodne zadrževalnike za *550 milijard litrov*

³ Če ni navedeno drugače, so vse slike posnetki iz navedenih videoposnetkov.

(145 milijard galon) zmogljivosti za shranjevanje vode in v tehnikah obnove vodnih območij usposobili kar 51.000 ljudi.

Voda se zadržuje v 1 m globokih jarkih vzdolž zemeljskih obrisov, ki se v večini sveta imenujejo škarpe, Indijci pa jih raje imenujejo "CCT" (*Continuous Contour Trenches*). Deževnico zajame več linij korit. Pod površjem se voda zbira in napaja izvire, ki se nadaljujejo tudi v sušnem obdobju.

V daljšem obdobju bo na tem območju zraslo več rastlin in dreves, s tem pa se bo zadržalo še več vode. Poleg tega imajo kmetje zdaj namesto ene rastne sezone na voljo dve. To zagotavlja veliko večjo socialno in finančno stabilnost na teh območjih. Ti obsežni ukrepi prinašajo ozelenitev in blaginjo na velika zemljišča, ki so bila prej obrobna in izjemno revna.

Videoposnetek: "Indijska vodna revolucija #3: Od revščine do permakulture z DRCSC"
<https://www.youtube.com/watch?v=KtHullfyJao>



Tu poslušamo Ardhendu Chatterjeeja, ki vzklikne: *"Torej se je njihov dohodek podvojil, njihovi izdatki pa so se prepolovili!"* Ponosni obrazi njihovih upravičencev kažejo njihovo veliko zadovoljstvo.

V tem videoposnetku Millison prikazuje delo Razvojno raziskovalnega komunikacijskega in storitvenega centra (DRCSC) v zvezni državi Zahodna Bengalija na vzhodni obali Indije.

Ustanovitelj DRCSC Ardhendu Chatterjee nam pokaže učinke projektov za shranjevanje vode in obnovo podtalnice, ki najrevnejšim med revnimi omogočajo, da ostanejo na svoji zemlji in uspevajo, namesto da bi se morali seliti daleč stran za nizko plačanim delom.

Celoten velik izkop *na levi* je bil dokončan v enem letu z *ročnim delom*. Prav tako so izumili nov sistem za zajemanje vode za svoja najbolj ravna območja, njihova posledična bogata proizvodnja pa je omogočila različne vrste obdelovanja zemlje in ribištva.

Videoposnetek: "Indijska vodna revolucija #4: Permakultura za puščave na kmetiji Aranya"
<https://youtu.be/KhoV-vBAyFI>

Slika 1: Pogled s ptičje perspektive na kmetijo Aranya, ki je nastala na vrhu puščave na skalnem ščitu.



Slika 2: Daljinski pogled na kmetijo Aranya iz ptičje perspektive. Kmetija Aranya se nahaja sredi velikega puščavskega območja. Obrisne črte so bile na tem posnetku pozneje nadgrajene.



Slika 3: Velik jarek, ki se uporablja za zadrževanje vode, zbrane v deževnem obdobju.



Tukaj smo na drugi lokaciji v Indiji. Millison je posnel delo, ki se je izvajalo na kmetiji Aranya v zvezni državi Telangana v Indiji, *na ogromni in večinoma neplodni planoti Dekan*.

Izjemno je, da je ta cvetoča vas nastala šele pred dvajsetimi leti **na goli kamniti podlagi** (*srednja slika* z začetka projekta, na kateri je kamnita podlaga rožnate barve, ki obdaja oazo). Pred tem je bila uvrščena med "prazna zemljišča". Zdaj se ponaša s 4,65 hektara (11,5 hektarja) gozdov za prehrano, ki so obnovili podtalnico v izobilju.

Prvotni vir vode so bili veliki jarki, ki so se v deževnem obdobju napolnili z vodo (*slika 3*).

Nato so v manjše jarke in lovilne nasipe nasuli kompost in prvotne rastline. V naslednjih korakih so bile zasajene drevesnice in drevesa.

Na 80% zemljišča so zdaj trajni nasadi, ki ne potrebujejo veliko dela. Večina semen je bila posledica padavin ptic in ni zahtevala posebnega sajenja. Na kmetiji je zdaj velika raznolikost živilskih rastlin, vrst, zelenjave, domačih živali, ptic in cvetja. Kmetija ustvarja dober zaslužek s prodajo svojih tamarinda, ki se uporablja v tradicionalni medicini in indijski kuhinji.

Sčasoma se je v globokem, ročno izkopanem odprtem vodnjaku dvignila podtalnica. Drevesa izpuščajo vodo v skalo, ki jo je razbil koreninski sistem. Aranya ima zdaj vse leto dovolj vode.

Millison je obiskal tudi bližnjo okolico, kjer so revni brezzemljani večinoma dobili subvencije za zemljo in zdaj obdelujejo svoja zemljišča. Z uporabo permakulturnih načel spreminjajo skalo v bogastvo.

8.3. Kitajska: obetaven nov razvoj

Do zdaj smo v tem pregledu videli, *da lahko z znanimi in uveljavljenimi tehnikami* dosežemo neverjetne spremembe. V začetnem videoposnetku smo videli, da so terase in permakulturne tehnike prinesle velike spremembe na ogromnih površinah na Kitajskem, v Indiji, Somaliji in Ruandi.

Še bolj vznemirljive obljube za prihodnost pa se trenutno pojavljajo na Kitajskem. Na Kitajskem je le 14% obdelovalnih površin⁴, kljub temu pa mora nahraniti veliko število prebivalcev. To je spodbudilo dolgotrajne poskuse iskanja novih rešitev za povečanje deleža obdelovalnih površin. To se začneja obrestovati. Odkrivamo...

- ... razvoj riža, ki je odporen na sol.
- ...ki omogoča, da puščavski pesek postane zemlja.
- ... obsežno širjenje melioracij v obsežni puščavi Gobi.

Oglejmo si te projekte.

Riž, odporen na sol

Videoposnetek: "Bi lahko riž, ki se hrani z morsko vodo, določil prihodnost prehranske varnosti?"
<https://youtu.be/2BMxx70TXeY>



Kitajska si že šest desetletij prizadeva izboljšati donosnost riža, in to zelo uspešno. *Trenutno je donos na hektar desetkrat večji kot leta 1960.*

V zadnjih letih so Kitajci želeli razviti tudi oblike riža, ki so odporne na sol, za tla, ki vsebujejo veliko soli in/ali alkalij. Po številnih poskusih, ki so trajali tri desetletja, so končno razvili zanesljive sorte, odporne na sol.

V različnih delih Kitajske obstaja pet vrst slanih, alkaloidnih tal. Vsaka vrsta zahteva drugačen pristop. Za dve od teh petih oblik so bila razvita komercialno uporabna semena, ki so bila uspešno preizkušena na terenu. Svoj riž, odporen na sol, so uspešno preizkusili tudi v Dubaju.

Te vrste riža zdaj odobrava kitajsko ministrstvo za kmetijstvo in podeželje.

Vzorci so dobrega okusa. Po besedah sogovornika na desni strani nimajo okusa po soli in se zdijo podobni dolgozrnatemu rižu, ki je značilen za pridelke severne Kitajske.

S tem pristopom bo verjetno kmalu mogoče ponovno obdelati obsežna območja.

Pesek v uporabno zemljo

Videoposnetek: "6 uporabnih metod, ki jih Kitajska uporablja za spreminjanje puščave v produktivna zemljišča, bogata s pridelki" <https://www.youtube.com/watch?v=UW0CCk3FQ5I>



Če vodo zlijete na pesek, se večina vode izgubi. Preprosto se bo vpila v pesek.

Da bi preprečili ta učinek, so kitajski raziskovalci razvili pasto iz rastlinske celuloze, ki pomaga zadržati vodo, hranila in zrak. Je nestrupena, okolju prijazna in cenovno ugodna.

Ko to pasto razpršimo po pesku, zelo fina membrana iz te paste prekrije vsako zrno peska in nastane mikro-nano struktura. Pesek lahko zadržuje vodo in preprečuje njeno iztekanje. Membrana spremeni površinsko napetost vode, zato pesek postane prozoren film in ustvari "pesek proti izcejanju". Ta pesek proti pronicanju je idealen za rastline, ki

⁴ Po nekaterih drugih virih je ta odstotek le 10% ali 8%.

potrebujejo zaščito pred vetrno erozijo.

S posebno obdelavo te tehnologije je bilo 1,6 hektarja veliko peščeno zemljišče spremenjeno v rodovitno zemljo (*glej zgoraj*). Tako je mogoče po določeni ceni spremeniti puščavo v oazo.

8.4. Obnova puščave Gobi

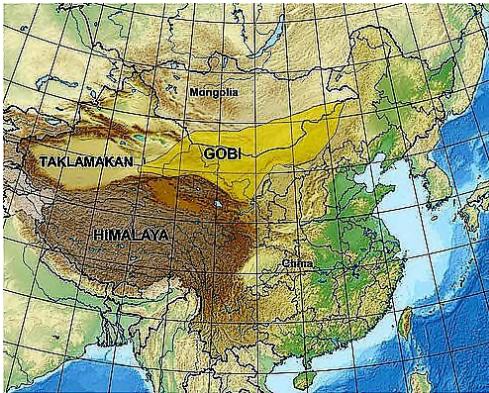

Slika 1. Gobi in Taklamakan, Wikipedija. Slika 2. Peščeni vihar, ki ogroža kitajsko mesto. Slika 3. "Kitajski gozdni program za zaščito treh severov", uradno ime za zeleni veliki zid. Slika 4.: Nova avtocesta sredi pogozdovanja.

Članek: Vince Beiser: "China Is Terraforming the Gobi Desert".

Naslednje tri slike izhajajo iz tega članka. Vir: M: South China Morning Post. <https://www.anti-empire.com/china-is-terraforming-the-gobi-desert/>

Puščave in polpuščave Gobi in Taklamakan, ki mejijo na severno Kitajsko, niso tako peščene puščave kot Sahara, temveč so v večjem delu gole skale. To območje je znano po pogostih peščenih nevihtah ter nenadnih padavinah, sneženju in mrazu, zaradi česar so si prislužili ime "hladna puščava".

Te puščave so na nadmorski višini precej nad 1000 m, kar prispeva k nizkim temperaturam, ki se lahko spustijo do -40°C . Dodatno vlago svežemu zraku doda veter s sibirskih step, ki odnaša sneg. Nepričakovane, ekstremne temperaturne spremembe lahko v enem dnevu dvignejo temperaturo tudi do 35°C .

Puščavi, ki se vsako leto razširita za 3600 km^2 , sta močno obremenjeni z dezertifikacijo. Pogoste so prašne nevihte, ki povzročajo veliko škodo v kmetijstvu. Vince Beiser v zgornjem članku pravi: "Peščena zemljišča, ki pokrivajo približno 18 odstotkov Kitajske, se

hitro širijo. Do leta 2006 so požirale uporabno zemljo s hitrostjo skoraj 1 000 kvadratnih milj na leto [...], kar je več kot 600 kvadratnih milj na leto v petdesetih letih prejšnjega stoletja.

"To ni težava le za ljudi, ki živijo na teh območjih, temveč tudi za več milijonov ljudi, ki živijo dovolj blizu puščav, da nanje vplivajo premiki peska. Premikajoče se sipine ogrožajo kmetijska polja in celo celotne vasi. Odseke cest in železnic nenehno zapira pesek, ki ga odnaša.

"Peščeni viharji v Peking in druga mesta redno prinašajo na desettisoče ton peska in prahu, ki ovirajo promet in ogrožajo zdravje. Svetovna banka je ocenila, da dezertifikacija kitajsko gospodarstvo letno stane približno 31 milijard ameriških dolarjev."

Te težave so se še povečale zaradi množičnega priseljevanja iz južnih delov Kitajske. Zato ob severni kitajski meji v puščavah Gobi in Taklamakan gradijo nov Veliki zid iz dreves. Zasajenih je bilo že več milijard dreves, toliko, da bi se raztezala na razdalji od San Francisca do Bostona.

Vince Beiser nadaljuje: "Projekt, uradno imenovan 'zeleni veliki zid', se je začel leta 1978 in naj bi trajal do leta 2050. Njegov cilj je zasaditi približno 88 milijonov hektarjev zaščitnih gozdov v pasu, ki je dolg skoraj 3 000 milj in na nekaterih mestih širok kar 900 milj.

"Zaradi vse slabših okoljskih razmer na Kitajskem je vlada v zadnjih letih dodala še nekaj drugih velikih projektov pogozdovanja. *Vse skupaj je največji projekt sajenja dreves v zgodovini človeštva.*

"Dosedanji rezultati so bili odlični -- vsaj po mnenju kitajske vlade. Na tisoče hektarjev premikajočih se sipin, ki so ogrožale polja in vasi kmetov, se je stabiliziralo. Pogostost peščenih neviht po vsej državi se je med letoma 2009 in 2014 zmanjšala za petino. In čeprav se puščave na nekaterih območjih še vedno širijo, vladna agencija SFA, ki nadzoruje glavne programe sajenja dreves, trdi, da je širjenje puščav ne le zaustavila, ampak celo začela obračati."

Vendar ni šlo vse po načrtih.

Številna drevesa so odmrla, bodisi zaradi pomanjkanja vlage, bodisi ker je bilo izbrano neprimerno mesto ali pa je bila uporabljena napačna drevesna vrsta. Nekatera niso mogla preživeti v sušnem okolju, nekatera pa so prizadele bolezni in škodljivci, ki se hitro širijo v monokulturnih gozdovih. Leta 2000 je napad hroščev na severu osrednje Kitajske uničil 1 milijardo topolov, ki so bili plod dveh desetletij sajenja.

Hkrati pa je napake mogoče popraviti, če se bodo prizadevanja dejansko ohranila do leta 2050. Če bodo popravki izvedeni hitro, je začetno sajenje že tako spremenilo ekosistem, da so se sprožili pozitivni atmosferski, hidrološki in vegetacijski procesi, ki omogočajo nadaljnjo obnovo.

8.5. ZDA, Kanada, Avstralija in večji del Evrope:



Ali obstajajo boljše izbire?

Videoposnetek: Video: "Unbroken Ground | Novi stari način pridelave hrane"

<https://www.youtube.com/watch?v=3Ezqp7Cteys>

Videoposnetek: "Regenerative Renegades | Natural Grocers Presents"

<https://youtu.be/BkOb9Q2hXYE>

Če hrano kupujete v takšni trgovini, je verjetno, da...

- ...da vaš kruh in pivo izhajata iz takšnih polj,
- ...da je vaš piščanec pridelan v takšnem okolju,
- ...in če jeste govedino, je ta pred zakolom vzrejena v tako tesnih ogradah.

Kakšne so težave?

Glede na vašo občutljivost jih je lahko več⁵.

Obstaja pa ena bistvena in temeljna težava, na katero morda sprva niste pomislili: *Svojo zemljo izčrpavamo z nenehnim gojenjem z monokulturami, gnojili in herbicidi.*

Skratka, monokultura izčrpava hranila v zemlji do te mere, da ta ne more več imeti nobene hranilne vrednosti -- vsako hranilno vrednost je treba zagotoviti od zunaj. Monokultura povečuje tudi tveganje za pojav škodljivcev in bolezni. Povezano je s povečanim stresom zaradi bolezni, pomanjkanjem hranil v tleh, degradacijo tal in krčenjem gozdov.

Monokultura izčrpava razpoložljiva hranila v tleh. V tleh se izgubljajo mikroorganizmi in bakterije, zato postanejo bolj dovzetna za erozijo, poleg tega pa so tla zaradi povečane uporabe pesticidov, herbicidov in gnojil bolj onesnažena. Te kemikalije pronicajo v tla in onesnažujejo tla in podtalnico. Presežek gnojil tako škoduje zdravju tal in podtalnice.

Poleg tega monokulturna struktura tal pomeni, da je za zadrževanje vlage in

⁵ Mnogi med nami menijo, da so obsežne prakse goste živinoreje odvratne. To vprašanje se trenutno obravnava s številnimi zakonskimi zahtevami, zlasti v Evropi.

preprečevanje erozije na voljo le ena vrsta korenin, za kar je običajno potrebnih več vrst korenin.

Monokulturni posevek je tudi bolj izpostavljen tveganju, da ga uničijo kužne bolezni ali škodljivci, saj se te grožnje hitreje premikajo po območju. Tako monokulture povečujejo možnost uničujočih izpadov pridelka, kot je bila krompirjeva lakota sredi 19. stoletja ali zgoraj omenjeni napad hroščev na milijardo dreves na severu osrednje Kitajske.

Nenazadnje so številne vrste hrane in sadja v zadnjih nekaj desetletjih izgubile pomemben del svoje hranilne vrednosti, kar pomeni, da to, kar jeste, sorazmerno vsebuje veliko manj tistega, kar vaše telo dejansko potrebuje. To je posledica povečane uporabe pridelkov, ki so trgovali s hranilnimi vrednostmi za večjo zmogljivost za podporo podaljšanemu skladiščenju.

Izčrpavamo tla.

Videoposnetek: "Living Soil: A Documentary", <https://www.youtube.com/watch?v=ntJouJhLM48>

Videoposnetek: "Premagovanje pomanjkanja vode - učenje iz izraelskih izkušenj", <https://www.youtube.com/watch?v=WR7WsWe-z0k>

Videoposnetek: "Sem s Fidžija - mangrove", <https://youtu.be/1hRjz7tfjKU>

Matt Maier, ameriški kmetovalec, ki se ukvarja z velikim gospodarstvom, pravi⁶: "Trajnost ni dovolj dobra. Ne moremo vzdrževati in pričakovati, da bomo preživeli v sedanjem stanju, v kakršnem je naše kmetijstvo. Narediti moramo nekaj boljšega. Obnoviti se moramo. Naše konvencionalno kmetijstvo danes temelji na izčrpavanju. Kako dolgo lahko živimo na tej zemlji, preden dejansko ne more več proizvajati?"

"Če izgubimo zemljo, smo izgubili vse. Izčrpavamo svojo sposobnost ustvarjanja hrane, ki nas lahko nahrani. Ne vem, kaj je bolj temeljnega od tega. Ne vem, kaj bi lahko naredili pomembnejšega od obnove naših tal in nato obnove našega zdravja."

Kaj lahko storimo? Veliko, zato vam predstavljamo nekaj predlogov iz videoposnetkov...

- Uporabljajte raznovrstno, brez gensko spremenjenih organizmov, s kompostiranjem in kolobarjenjem. To omogoča nenehno obnavljanje tal in zmanjšuje uporabo herbicidov. Diverzificirani in izmenični posevki na naravnem gnoju pa so veliko manj dovzetni za splošne in množične izpade pridelka. S kolobarjenjem posevkov se v podzemno življenje tal vnaša raznolikost. Te tehnike skupaj stanejo nekoliko več, vendar tla obnavljajo trajno.
- Uporabljajte prosto pašo goveda na zadostnih travnatih površinah s potrebnim menjavanjem pašnikov. To omogoča, da govedo gnoji travo in da se v kolobarjih stalno obnavlja.
- Uporabljajte rejo bivolov. V nasprotju z govedom bivoli ne kosijo trave tako nizko kot govedo. Ob primerni gostoti ohranja in obnavlja travnato površino brez kolobarjenja pašnikov. S tem se zmanjša potreba po človeški moči za izvajanje kolobarjenja.
- Boljše ločevanje ciljnih in neciljnih rib je pomembno za ohranjanje kontinuitete ribjih staležev. V ta namen se lahko uporablja "ribolov z mrežami na grebenih", pri katerem se ribe polne velikosti naženejo v mreže in ročno ločijo od neciljnih rib. S to metodo se izognemo nekoristnemu zapravljanju zaščitene vrste rib.
- Naučite se iz uspešnih izkušenj Izraela pri reševanju pomanjkanja pitne vode in ponovni uporabi vode v kmetijske namene (glejte drugi videoposnetek zgoraj).

6 Regenerative Renegades | Natural Grocers Presents, <https://youtu.be/BkOb9Q2hXYE>.

- Spoznajte sajenje mangrov na Fidžiju, da bi zadržali dviganje morske gladine (glejte tretji videoposnetek zgoraj).
- Uporabite nekatere permakulturne metode, ki zagotavljajo (veliko) boljšo rabo vodnih virov ter večjo raznolikost sadja in zelenjave (glejte spodaj).
- Sodobne analize tal, ki se uporabljajo za raznolike pridelke, lahko z bogatejšo in bolj zdravo sestavo tal še dodatno povečajo pridelek.
- Uporaba GSO je sumljiva, saj so študije na živalih dokazale odstopanja v delovanju jeter, ledvic in plodnosti⁷. Poleg tega lahko gensko spreminjanje škoduje biološki raznovrstnosti, spremenjeni geni pa lahko pridejo v divje rastline in nespremenjene pridelke.

Nekateri od teh ukrepov se na izbranih lokacijah že izvajajo (glej videoposnetke) in/ali bi le nekoliko povečali stroške. Veliko bolj splošna uporaba teh načinov kmetovanja bi močno pospešila trajnost in zagotovila prepotrebno obnovo obstoječih kmetijskih zemljišč. Poleg tega bi diverzificirana pridelava zmanjšala nevarnost množičnih izpadov pridelka.

8.6. Permakultura -- osebna alternativa

Mnogi se želijo vrniti na zemljo, želijo pridelovati lastno hrano in si morda želijo živeti brez službe od devetih do petih, z delom, ki ima več "pravega smisla". "Permakultura" zajema vse te trende v nasprotnem gibanju za obnovo zemlje. Permakultura daje prednost trajnostnemu načinu kmetovanja z največjo možno uporabo nekemičnih snovi in, kot smo odkrili zgoraj, nam kaže naravne načine za zajemanje deževnice in njeno pametno uporabo za bogato pridelavo v celovitem sistemu.

Pomemben vidik permakulture je, da deluje z naravo in ne proti njej: "Uporablja 'zasnove' [ideje in modele], ki črpajo iz naravnih vzorcev za zadovoljevanje potreb ljudi (hrana, energija, zavetje, tehnologija, viri in ravnanje z odpadki) na način, ki deluje skupaj z naravo, namesto da bi jo uničeval."⁸

Ali je vse to mogoče tudi z gospodinjskim proračunom? Da, "permakultura" obljublja, da bo dosegla vse to in še veliko več. Če ste odločni, lahko najdete svoje mesto v permakulturi.

Najboljša rešitev je, da prisluhnete nekemu, ki vam lahko čim hitreje in čim bolj jedrnato predstavi permakulturne koncepte. Prebrskal sem številne videoposnetke, tukaj pa sta dva najboljša, ki sem ju izbral za uvod:

⁷ <https://gmoresearch.org/>, http://www.academia.edu/3405390/Morphological_and_Biochemical_Changes_in_Male_Rats_Fed_on_Genetically_Modified_Corn_Ajeeb_YG. Glej tudi Claire Robinson Mphil, Michael Antoniou PhD, John Fagan PhD, "GMO Myths And Truths". Iz povzetka: "Predstavljeni dokazi kažejo na številne nevarnosti, tveganja in omejitve tehnologije genskega inženiringa. Med njimi je tudi škoda, ugotovljena v študijah hranjenja živali in ekoloških študijah, ki kažejo na tveganja za zdravje in okolje zaradi gensko spremenjenih pridelkov in živil."

⁸ "Permaculture Design Course Primer", Part 1 Introduction.

Videoposnetek 1: "Uvod v permakulturo - 1. del", <https://youtu.be/qmo7zC7MBOQ> (1h 37)

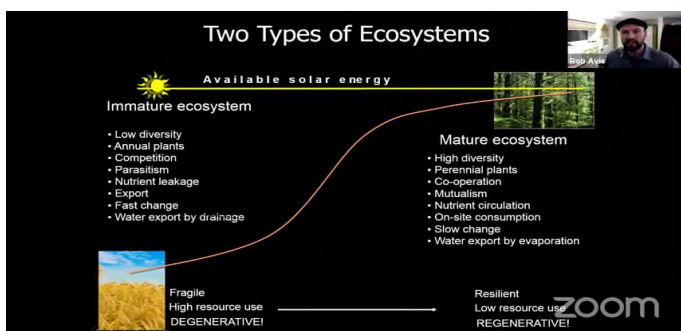

Rob Avis zelo spoštujem. V samo 1h 37 vas popelje skozi vse temeljne koncepte permakulture.

Ta videoposnetek je zelo priporočljiv.

Ključni osrednji koncepti so povzeti na tej sliki, ki jo tu ohranjam za vašo referenco. Posnet je bil od točke 1h 01m dalje v videoposnetku.

Industrijski in zreli ekosistem, vzeto iz "Uvoda v permakulturo - 1. del".

Drugi videoposnetek prikazuje 12 ključnih permakulturnih načel David Holmgren. Ta povzemajo in ponazarjajo vse glavne točke in predstavljajo jedrnat uvod v celotno permakulturo.

12 permakulturnih načel David Holmgren

Video 2: "Načela permakulture", <https://youtu.be/0mwRAf3z9ag>. Pripravila Ecampus državne univerze Oregon. (9 min 32).



1. *Opazujte in sodelujte.* Katere sile so prisotne na mojem območju in za katere moram načrtovati? Ki jih moram upoštevati? Kje se voda pretaka in zbira? Zakaj? Podnebje? Topografija? Vrsta tal? Divje živali, veter, ogenj, ljudje na območju ali v bližini?
2. *Ujemanje in shranjevanje energije.* "Energija" je lahko voda, ki se ujame za prihodnjo uporabo,

vetrovna lokacija za vetrnico ali gozdovi, ki lahko zagotovijo gorivo za ogrevanje. Alternativni energetski sistemi lahko pridobivajo veter, vodo in druge vire za našo uporabo.

3. *Pridobivanje donosa.* S tem se npr. določi, katero drevo je treba posaditi na določeni lokaciji glede na njegov predvideni donos. Kateri pridelek bi lahko na tem mestu prinesel najboljši donos? Več plodov ali več zelenih rastlin? Ali potrebujem več ali manj vode, da povečam pridelek? Ali je na lokaciji miren kotiček za čebelnjak?
4. *Uporabite samoregulacijo in sprejmite povratne informacije.* Razmislite o lekcijah, ki jih prejimate od svojega vrta. Učite se iz njega, da bo vaš prispevek postajal vedno večja korist za vas in za tiste, ki vas obkrožajo.
5. *Uporablajte in cenite obnovljive vire in storitve ter jih cenite.* Obnovljivi viri so tisti, ki se ob zmerni uporabi obnavljajo, kot je drugi sadovnjak dolvodno od prvega, ki bo ponovno uporabil vodo od zgoraj.

6. *Ne proizvajajte odpadkov.* Pri tem odpadke spremenimo v hrano za drugega: odpadke iz sodobnega suhega stranišča brez vonja ponovno uporabimo za izdelavo komposta. Očistimo in recikliramo sivo vodo. Popravimo in ponovno uporabimo pokvarjeno orodje in opremo. Zmanjšajte, ponovno uporabite, popravite in reciklirajte.
7. *Oblikovanje od vzorcev do podrobnosti.* Npr. začnite s tem, kako voda teče po terenu, nato pa elemente razporedite v njihovem naravnem vrstnem redu.
8. *Integrirajte in ne ločujte.* Razdalje med delovnimi in družabnimi mesti si zamislite na podlagi razumevanja, kako skupnost sodeluje in kako najraje opravlja svoje delo. Upoštevajte varnost in igrišča otrok in njihovih staršev, ki jih nadzorujejo.
9. *Uporabljajte majhne in počasne rešitve.* Razmišljajte o uporabi in donosih pridelkov, ki bodo sčasoma dozoreli.
10. *Uporabljajte in cenite raznolikost.* Raznolikost se zavaruje pred neuspešnimi deli vašega vrta (npr. škodljivci). Prav tako raznolikost dobro izbranih živil vaši hrani zagotavlja potrebne vitamine in minerale.
11. *Uporabljajte robove in cenite robne dele.* Uporabite žive meje za gojenje sadnih grmovnic. Ideja: namesto radialnih namakalnikov uporabljajte kapljično namakanje tam, kjer ni mogoče uporabiti štirih robov. Poleg tega se voda izgublja z izhlapevanjem - pomislite na izhlapevanje škropljene vode, ki pade na polje po vročem poletnem dnevu.
12. *Ustvarjalno uporabljajte spremembe in se nanje odzivajte.* Polja se razvijajo in jih je treba sčasoma prilagoditi. Spremljajte in se razvijte skupaj s svojimi polji.

Permakulturni vidiki

Videoposnetke ustvarjajo tisti, ki jim je uspelo, in ne tisti, ki jim ni uspelo. Zato bomo v videoposnetkih nujno spremljali tiste, ki jim je uspelo in katerih predanost in navdušenje ostajata nalezljiva.

Ob tem je treba biti previden:

- *Delo v kmetijstvu je in zahteva težko fizično delo in skoraj vsakodnevno prisotnost večino časa.* Vrt je živ. Takoj, ko greste dlje od kompleta sadik, morate skrbeti za zalivanje, morebitne poškodbe zaradi vetra, dežja in zmrzali, pa tudi za skrb za številne pridelke permakulturnega nasada.
- Nevarnost obsežnih požarov je še posebej izrazita v evropskih sredozemskih državah ter na številnih območjih Amerike in Avstralije.
- Ekstremne razmere, prikazane v nekaterih primerih tukaj, so za uspeh zahtevale uveljavljene permakulturne izkušnje. Denar, vložen v celoten permakulturni tečaj in/ali strokovno oceno zemljišča, bo dolgoročno bogato poplačan.
- V prvih petih do desetih letih na novem nasadu so pomladi, poletja in večji del jeseni potrebne skoraj vsakodnevne prisotnosti. Veliko je odvisno od tega, kako boste svoje zemljišče uporabljali. Zrela permakultura, ki se uporablja izključno za osebno rabo, se zelo razlikuje od zemljišča, ki se obdeluje zaradi dobička.
- Ne zanemarite človeškega pomena svojih sosedov. Mnogi so si zaželeli "živeti daleč od službe od devetih do petih", a so se na podeželju znašli preveč osamljeni, zlasti če imajo otroke.
- Ne zanemarite formalnega pomena zakonitosti. Pravila o zemljiščih, vrtovih in ozemljih so uničila številne permakulturne ambicije. Na primer, ali lahko na travniku

pred hišo posadite kaj novega? V mnogih krajih v Evropi ali Severni Ameriki obstajajo zakoni, ki predpisujejo "trate in dobro obrezane žive meje" kot edino dovoljeno krajino. Ali lahko na svojem zemljišču gojite piščance? Ali lahko za redni dohodek prodajate prihodke svojega zemljišča? Ali lahko zgradite ali popravite bivališče? Kakšni so predpisi za "majhno hišo"? Kakšna je njena teža, če je premična? Ali lahko na svojem zemljišču zgradite hišice za najem? Pridobite informacije, preden vas dobijo.

- Sadovi permakulture se pokažejo šele čez nekaj časa. Vse je seveda odvisno od začetne naložbe in lokacije. Vendar pomislite na začetnih pet do deset let, dokler se razmere ne stabilizirajo.
- Nazadnje, ideali, ki veljajo za permakulturo, se ne ujemajo vedno z "donosnimi ureditvami za pridelavo za prodajo". Na primer, permakulturna ureditev lahko predlaga, da se sadna drevesa sadijo popolnoma razpršeno, medtem ko bi "gojenje za prodajo" predlagalo njihovo združevanje v skupine za učinkovito obiranje. Sodelujte in pridobite ideje od drugih, ki imajo dobre izkušnje z zemljišči v vaši soseski.

8.7. Zgodbe o permakulturi, off-grid in majhnih hišah

Vsi komentarji v naslednjem razdelku so bili povzeti iz komentarjev uporabnikov, ki so jih posredovali v videoposnetkih. Zahvaljujem se vam, da ste jih delili z mojim občinstvom.

Osebne permakulturne izkušnje

AUS "Beautiful 1-Acre Small Scale Permaculture Property | Limestone Permaculture Farm Tour",
<https://youtu.be/jSNc13cmknE>

Ogled permakulturne kmetije Limestone v Novem Južnem Walesu v Avstraliji. Brett Cooper upravlja 1-akrsko posestvo kot produktivno kmetijo, ki pomaga nahraniti približno 50 družin. Ogled vključuje ogled sadovnjaka, vrat za prikolico, območij za kokoši in race ter senčne hiše, Brett pa govori o tem, kaj je njega in njegovo družino pripeljalo do te popolne spremembe življenjskega sloga, v kateri dobro uspevajo.

AUS "Radikalno preprosto permakulturno življenje na 1/4 hektarja" | Creatures of Place,
<https://youtu.be/rCRukvZE2Vk>

Film Stvari kraja je vpogled v čudoviti svet Umetnika kot družine: Meg Ulman, Patrick Jones in njun najmlajši sin Woody. Meg in Patrick živita na 1/4 hektarja v majhnem avstralskem mestu in sta svoje posestvo zasnovala po načelih permakulture. Večino hrane pridelata sama, nimata avtomobilov, temveč se vozita s kolesi, uporabljata zelo malo elektrike ter hrano in materiale pridobivata v lokalnem gozdu.

AUS "Permakulturna preobrazba v 90 dneh", <https://youtu.be/AWtsrNuUAgE>

Na velikih površinah trate je bilo na močno zbiti glineni podlagi le približno 2 cm vrhnjega sloja zemlje, zato sta se odločila, da bi najbolje uporabila mešanico vrhnjega sloja zemlje in komposta za oblikovanje dvignjenih gred, saj raje sedita na robu dvignjenih gred kot pa se sklanjata. Za izdelavo gredic sta nameravala uporabiti poceni lokalni les, ki bi v naslednjih 5-6 letih zgnil. V tem času bi naredili dovolj komposta in zbrali dovolj kmetijskih odpadkov, da bi na celotnem hektarju ustvarili zgornji sloj zemlje in ustvarili lepo puhasto rodovitno območje. Vse dvignjene grede so bile enako velike, tako da je bilo mogoče okoli njih voziti traktor s piščanci, v naslednjih 8 tednih pa smo naredili 25 ton komposta, večinoma iz virov na kmetiji, in ga zmešali z delom vrhnjega sloja zemlje, ki smo ga uporabili pri izdelavi zapornice, da smo napolnili dvignjene grede.

NZ "Amazing 23-Year-Old Permaculture Food Forest - An Invitation for Wildness",
<https://youtu.be/6GJFL0MD9fc>

V majhnem mestu Riverton na dnu južnega otoka Nove Zelandije je neverjeten 23-letni gozd hrane Roberta in Robyn Guyton. Dvoakrsko posestvo se je iz zanemarjenega zemljišča spremenilo v cvetoč ekosistem avtohtonih in eksotičnih dreves, kjer v izobilju živijo ptice in žuželke. Robert in Robyn sta za nas velik navdih, ne le zaradi njenega čudovitega pristopa k zdravljenju zemlje ter ohranjanju dreves in semen iz dediščine, temveč tudi zaradi načina, kako sta vplivala na svojo lokalno skupnost.

NZ "Celoten dokumentarec: (Fools & Dreamers)", <https://youtu.be/3VZSJkbyMc>

Neverjetna zgodba o tem, kako je degradirano kmetijsko zemljišče, poraslo z gorjušico, v 30 letih obnovil v čudovit novozelandski avtohtoni gozd. Regeneracija avtohtonega gozda je 30-minutni dokumentarni film o naravnem rezervatu Hinewai na novozelandskem polotoku Banks in njegovem 30-letnem upravitelju, botaniku Hughu Wilsonu.

NZ "Man Quits Job in Finance to Grow Food and Develop Permaculture Food Forest From Finance to Farmer", <https://youtu.be/3jh1481J6qw>

Andrew Martin je nekoč delal v finančni industriji v Avstraliji, vendar je po spoznanju resničnega stanja na svetu, ko sta se začela uveljavljati naftni vrh in podnebne spremembe, vedel, da mora opustiti ta netrajnostni način življenja in narediti nekaj koristnega, da bi pomagal ozdraviti Zemljo in se bolj prilagoditi spremembam. Z ženo Beth sta se preselila na Novo Zelandijo, kjer zeleno puščavsko kmetijsko zemljišče spreminjata v produktivni in obilen permakulturni gozd hrane. Neverjetno je videti, koliko pridelka sta pridelala že po treh letih.

Jordanija "Praznovanje 10-letnice projekta Greening the Desert, Jordanija", <https://youtu.be/yI9wMtTvWps>

Projekt Greening the Desert (GTD) se je začel z nakupom zemljišča pred približno desetimi leti in se počasi širil, dokler se to ni povzpelo v eksponentno rast. Stvari so se začele dobesedno na vrhu, z velikim rezervoarjem za vodo, ki oskrbuje blok za prhe in stranišča tik pod hribom. V straniščih poteka suho kompostiranje, ki zagotavlja gnojilo za rastline na kraju samem, siva voda iz tušev in umivalnikov pa se odvaja v bližnjo trstičnico. Trstičje, ki je še vedno visoko v pokrajini, lahko nato gravitacijsko namaka številna drevesa na celotnem območju. Vse to se uporablja na kraju samem za koristno biološko čiščenje.

Življenjski gozd s kamnitimi zidovi in z zemljo podprtimi gredicami se skozi pokrajino pomika do kunčjega in kokošnjega hleva, ki združujeta gnoj v sistemu, ki vsakih pet tednov ustvari kubični meter komposta. Ta gre na glavni zelenjavni vrt, kuhinjski vrt v senci. Presežek gnojila (komposta) gre za drevesa v gozdu in drevesnici. Odtoki iz drevesnice gredo na zelenjavni vrt.

V bivalni stavbi so pisarna, učilnica in osem spalnic. Je dvonadstropna in zgrajena iz zemeljske opeke in slamnatih bal. Na strehi je čudovit vrt, ki ga sestavljajo gredice s pleteninami.

ZDA "Natural sequence farming How Peter Andrews rejuvenates drought-struck land Australian Story", <https://youtu.be/-4OBcRHx1Bc>

Pred skoraj 50 leti je magnat na področju ocvrtih piščancev David Bamberger uporabil svoje bogastvo za nakup 5 500 hektarjev preperelega zemljišča v teksaški pokrajini Hill Country. Bamberger je posadil trave, ki so vpijale dež in polnile vodonosnike na pobočjih, in preostanek življenja posvetil obnovi degradirane pokrajine. Danes je zemljišče obnovljeno v prvotni habitat in se ponaša z izjemno biotsko raznovrstnostjo. Bambergerjev model upravljanja zemljišč se zdaj ponavlja po vsej regiji in velja za vizionarja na področju upravljanja zemljišč in ohranjanja voda.

ZDA "Profitable Farming and Designing for Farm Success by Jean-Martin Fortier", <https://youtu.be/92GDHGpSmel>

Orodja in vrtnarske tehnike predstavljajo največji del tega, kar omogoča dobičkonosno

diverzificirano pridelavo zelenjave, vendar bo JM Fortier v tej predstavitvi razpravljajal o tem, kako je faza načrtovanja vsake kmetije morda še pomembnejša. JM bo na podlagi izkušenj s svojim dvoakrskim zelenjavnim vrtom in novim petakrskim vrtom, ki ga trenutno vzpostavlja, predstavil nekatera načela načrtovanja, ki jih je upošteval.

ZDA "Permakulturna kmetija - po 12 letih", https://youtu.be/9n_ATKIY-fQ

Kmetija Okfuskee na svojem 20-akrskem posestvu vključuje permakulturno zasnovano Broad Acre, rotacijsko pašo, tržno kmetovanje in drugo. Nahaja se v Silk Hope, NC.

CAN "What Permaculture Got Wrong - Dispelling Five Common Myths", <https://youtu.be/C0kVIS3rQ28>

Curtis Stone vodi komercialno urbano kmetijo Green City Acres v Kelowni, Britanska Kolumbija, Kanada. Njegovo poslanstvo je pokazati drugim, kako lahko na majhnih zemljiščih pridelujejo veliko hrane in od tega živijo. Z uporabo preproste infrastrukture in načina "naredi sam" lahko na svojem ali tujem dvorišču zaslužimo veliko denarja za preživetje.

"Moj odgovor na vprašanje Curtisa Stona 'Kaj je permakultura naredila narobe... Razbijanje petih pogostih mitov", <https://youtu.be/cS6uOWhjJE0>

Združeno kraljestvo "Gozdni vrt s 500 užitnimi rastlinami lahko vodi v trajnostno prihodnost", https://www.youtube.com/watch?v=Q_m_0UPOzul

Gozdni vrtovi namesto urejenih monokulturnih vrst združujejo sadna in orehova drevesa, grmovnice, zelišča, trte in trajne vrtnine v enem navidezno divjem okolju. Ta vrsta agrogozdarstva posnema naravne ekosisteme in trajnostno izkorišča razpoložljivi prostor.

Martin Crawford iz Združenega kraljestva je eden od pionirjev gozdnega vrtnarjenja. Leta 1994 je začel z ravnim poljem, njegovo zemljišče pa se je spremenilo v gozd in služi kot izobraževalni vir za druge, ki se zanimajo za gozdno vrtnarjenje. Ta kratki film Thomasa Regnaulta se osredotoča na Crawfordov gozdni vrt, ki je obilen, raznolik in užiten ter je lahko eden od odgovorov na vprašanje prihodnosti prehranskih sistemov.

Življenje zunaj omrežja

CAN "Upokojeni par, ki živi zunaj omrežja, deli svoje osemletne izkušnje", <https://youtu.be/2RAKB1z2MaQ>

V tem videoposnetku spoznamo Arta in Mary, upokojeni par, ki se je odločil zgraditi energetsko učinkovit dom brez alergenov in na koncu živel popolnoma izven omrežja! Za večino svojih električnih potreb imata ogromen sistem sončne energije, sama predelujeta les za kurjavo, poleti pridelujeta veliko lastne hrane in si jo nabirata sama, za zalivanje vrta pa zbirata deževnico!

Majhna hiša

"Open Concept Modern Tiny House with Elevator Bed #anawhite", <https://youtu.be/IHjJd4tkvSU>

Ta 24 metrov dolga rustikalna sodobna miniaturna sanjska hiša na kolesih, polna svežih in izvirnih idej za majhne hiše, ima vse ... in odprt prostor! S stropno posteljo s samodejnim dvigalom, prilagodljivim bivalnim prostorom, delom pisalne mize, pametno drsno omaro v tušu, drsno polico v shrambi, skrito pralnico in še veliko, veliko več, ta drobna hiša dosega sodobno udobje v načrtu odprtega koncepta.

"Drobna hiša, zasnovana tako, da je prijazna do starejših invalidov", <https://youtu.be/BIQ3yuUmBiw>

Ta majhna hiša ima veliko starejšim in invalidom prijaznih funkcij, ki pripomorejo k temu, da je ta majhna hiša zelo primeren prostor za življenje. Te značilnosti vključujejo oblikovne vidike, kot so klančine, ojačane stene za varne ročice ter dostopno stranišče in tuš.

Poskrbljeno je bilo, da v hiši ni nevarnosti za spotikanje, dimenzije hiše pa so bile oblikovane tako, da je v njej po potrebi mogoče uporabljati invalidski voziček.

"Osupljiva miniaturna hiša Jaya Shaferja za 5000 dolarjev", <https://youtu.be/kokfl0vn9ZM>

Cilj njegove nove zasnove majhne hiše je vrnitev k popolnim osnovam in preprostosti v vseh pogledih. To pomeni hišo, ki je preprosta in prijetna za bivanje, ki jo je preprosto zgraditi in si jo je tudi preprosto privoščiti. Ta nova zasnova majhne hiše stane izredno nizko vsoto 5000 ameriških dolarjev!

"Življenje v majhni hiši je (včasih) smrdljivo", <https://youtu.be/n7G7p1MPWIM>

Z vami bom resničen in vam povedal, zakaj je (včasih) življenje v majhni hiši grozno. V tem videoposnetku na svojem seznamu prednosti in slabosti govorim o slabostih življenja v majhni hiši.